

Instruction manual  
Инструкция по эксплуатации

Vacuum cleaner BR4271  
Пылесос BR4271



## СОДЕРЖАНИЕ

EN.....	3
RU.....	11
KZ.....	19

## VACUUM CLEANER BR4271

The vacuum cleaner is intended for dry cleaning of rooms.

### DESCRIPTION

1. Floor/carpet brush
2. «Floor/carpet» switch
3. Telescopic pipe clamp
4. Telescopic extension pipe
5. Installation place for telescopic pipe and attachments
6. Dust box
7. Outlet filter grid
8. Vacuum cleaner handle
9. Power switch
10. HEPA filter
11. Cyclonic filter handle
12. Cyclonic filter
13. Dust bin flask
14. Outlet filter
15. Wall-mounted holder of the vacuum cleaner
16. 2-in-1 crevice nozzle
17. Furniture brush

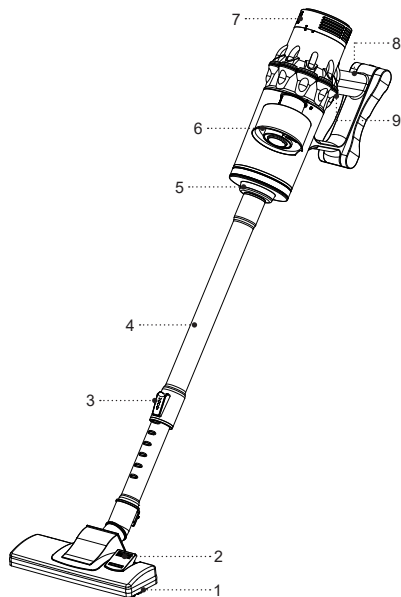

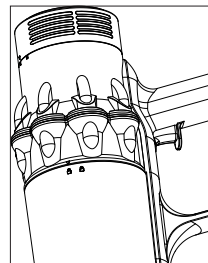
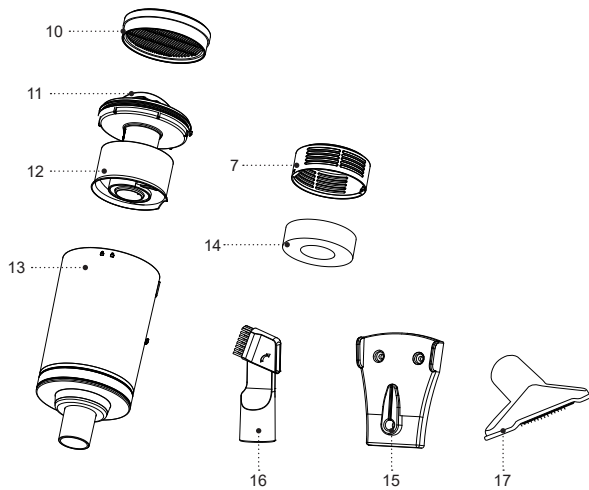

Pic. 1

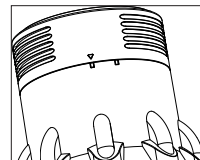

Pic. 2

## SAFETY MEASURES AND OPERATION RECOMMENDATIONS

**Read the operation manual carefully before using the vacuum cleaner; after reading, keep it for future reference.**

- Use the unit for its intended purpose only, as it is stated in this manual.
- Mishandling the unit can lead to its breakage and cause harm to the user or damage to the user's property, which is not covered by warranty.
- Make sure that the operating voltage of the unit indicated on the label corresponds to your home mains voltage.
- To avoid fire, do not use plug adapters for connecting the vacuum cleaner to the mains.
- Do not touch the vacuum cleaner body, the power cord and the power plug with wet hands.
- Do not use the vacuum cleaner if the HEPA filter and the separator are not installed or installed improperly.
- Use only the parts and attachments supplied with the unit.
- Never leave the unit connected to the mains unattended.
- Do not use the vacuum cleaner outdoors.
- It is not recommended to use the unit during lightning storms.
- Protect the unit from impacts, falling, vibrations and other mechanical stress.
- Do not use the unit near heating appliances, heat sources or open flame.
- Do not use the vacuum cleaner in places where aerosols are used or sprayed, and in proximity to highly inflammable liquids; do not use the vacuum cleaner in the places where such liquids are stored.
- The vacuum cleaner is not intended for collecting water or other liquids.
- Do not use the vacuum cleaner for collecting burning or smoking cigarettes or cinders.
- Do not use the vacuum cleaner for collecting dust of plaster, concrete, flour or ashes.
- Do not use the vacuum cleaner to clean your pets' fur.
- Keep free hanging clothes, hair and other parts of your body away from the air inlets of the brush or the attachments while room cleaning.
- Do not cover the inlets and outlets of the vacuum cleaner with any foreign objects. Do not switch the vacuum cleaner on if any of its openings is blocked.
- Do not carry the vacuum cleaner by the power cord, use the carrying handle.
- Perform periodic cleaning of the dust bin, the separator and the HEPA filter.
- After the use or before cleaning switch the vacuum cleaner off and remove the power cord plug from the mains socket.
- When unplugging the vacuum cleaner, hold the power plug and carefully remove it from the mains socket, do not pull the power cord, as this can lead to its damage and cause a short circuit.

- For children safety reasons do not leave polyethylene bags used as a packaging unattended.

**Attention!** Do not allow children to play with polyethylene bags or packaging film. **Danger of suffocation!**

- The unit is not intended for usage by children.
- Do not leave children unattended to prevent using the unit as a toy.
- Do not allow children to touch the operating surface, the unit body, the power cord or the power plug during operation of the unit.
- Be especially careful if children or disabled persons are near the operating unit.
- During the unit operation and breaks between operation cycles, place the unit out of reach of children.
- The unit is not intended for usage by physically or mentally disabled persons (including children) or by persons lacking experience or knowledge if they are not under supervision of a person who is responsible for their safety or if they are not instructed by this person on the usage of the unit.
- From time to time check the power cord insulation.
- If the power cord is damaged, it should be replaced by the manufacturer, a maintenance service or similar qualified personnel to avoid danger.
- Do not repair the unit by yourself. Do not disassemble the unit by yourself; if any malfunction is detected, and

after the unit has been dropped, unplug it and apply to the service center.

- To avoid damage, transport the unit in the original package.
- Keep the unit in a dry cool place out of reach of children and disabled persons.

**THE UNIT IS INTENDED FOR HOUSEHOLD USE ONLY, DO NOT USE THE UNIT FOR COMMERCIAL OR LABORATORY PURPOSES.**

#### **BEFORE THE FIRST USE**

**After the unit's transportation or storage at negative temperature, unpack it and wait for at least 3 hours before using it.**

- Unpack the unit and remove all the packaging materials.
- Keep the original package.
- Read the safety measures and operating recommendations.
- Check the delivery set.
- Examine the unit for damages, in case of damage do not plug it into the mains.
- Make sure that the given specifications of supply voltage of the unit correspond to the specifications of your mains. When the unit is used with the mains with 60 Hz frequency, no additional action is necessary.

## USING THE ATTACHMENTS

### Floor/carpet brush (1)

- When using the brush (1) set the switch (2) to the necessary «FLOOR/CARPET» position.

### Crevice nozzle 2-in-1 (16)

- This attachment can be used as a dust removal brush or as a crevice nozzle; to do this, place the brush in the required position.

### Furniture upholstery brush (17)

- The brush (17) is intended for cleaning cloth furniture upholstery.

### Vacuum cleaner wall mount (15)

- Select a storage place for the vacuum cleaner.
- Position the wall mount (17) so as to prevent the vacuum cleaner from hanging completely; the vacuum cleaner should rest on the brush (1).
- Make sure that no electric wiring or other utilities is inside the selected wall area before drilling orifices in it.
- Mark where the openings will be and drill them.
- Secure the wall mount (17) using dowels and mounting screws.

## ASSEMBLING THE VACUUM CLEANER

- Insert the telescopic pipe (4) into the installation place (5).
- Select the required attachment - the floor/carpet brush (1), the crevice nozzle 2-in-1 (16) or the furniture

upholstery brush (17) and connect it to the telescopic extension pipe (4).

- Extend the lower part of the telescopic pipe (4) to the required length, having preliminary pressed on the lock (3).
- You can install the crevice nozzle 2-in-1 (16) and the furniture upholstery brush (17) directly into the installation place (5).

## ATTENTION!

- Do not use the vacuum cleaner in places where aerosols are used or sprayed and in proximity to highly inflammable liquids, do not use the vacuum cleaner in the places where such liquids are stored.
- The vacuum cleaner is not intended for collecting water or any other liquids; do not use it for collecting burning or smoking cigarettes or cinders.
- Do not use the vacuum cleaner for collecting dust of plaster, concrete, flour or ashes.
- Take sharp objects away from the floor before cleaning to prevent damage to the unit.
- If the suction capacity of the vacuum cleaner suddenly decreases during cleaning, immediately switch the vacuum cleaner off and check the telescopic pipe (4) for blockages, remove the blockage, and then you can continue cleaning.

## USING THE VACUUM CLEANER

- The dust bin (6) is equipped with the cyclonic filter (12) which eliminates garbage and dust from the air, and the HEPA (10) filter retains the finest dust particles.

**Note:** always keep HEPA filter (10) clean - the overall performance of the vacuum cleaner depends on it.

**ATTENTION! Before switching the vacuum cleaner on and using it, make sure that the cyclonic filter (12) and the HEPA filter (10) are installed properly.**

- Unwind the power cord to its full length.
- Insert the power plug into the mains socket.
- Switch the vacuum cleaner on by pressing on the power switch (9).
- After room cleaning switch the vacuum cleaner off by pressing on the power switch (9) again and unplug the device.

**ATTENTION!** Before changing the attachments or cleaning the dust bin (6), switch the vacuum cleaner off with the power switch (9), disconnect the power plug from the mains.



## CLEANING AND MAINTENANCE

### Cleaning the dust bin (6)

- It is recommended to remove dust and garbage from the dust bin (6) after every room cleaning.
- Switch the vacuum cleaner off with the power switch (9) and unplug it.
- For easy cleaning of the dust bin (6), remove the extension pipe (4).
- Turn the dust bin (6) counterclockwise in the direction of the symbol «» and remove it.
- Remove the HEPA filter (10).

- Take the handle (11) and turn the cyclonic filter (12) counterclockwise and remove it from the flask (13).
- Turn the flask (13) over and remove dust and garbage.

**Cleaning the cyclonic filter (12) and the HEPA filter (10) installed in the dust bin (6).**

- Preliminarily remove dust and garbage from the dust bin (6) as described above.
- Clean the cyclonic filter (12) from dust and garbage.
- Clean the HEPA filter (10) from dust and garbage.
- Wash the cyclonic filter (12) and the HEPA filter (10) under warm running water jet and dry them.
- Wash the flask (13) and dry it.
- Do not wash the parts in a dishwasher.
- Thoroughly dry the cyclonic filter (12) and the HEPA filter (10).
- Do not use a hairdryer or other similar devices for drying the HEPA filter (10).
- Insert the cyclonic filter (12) into the flask (12) and turn it clockwise until bumping.
- Install the HEPA filter (10) back to its place.
- Insert the assembled dust bin (6) by aligning the symbol «» on the dust container (6) with the symbol «» on the vacuum cleaner body and turn clockwise until bumping «».

**Important! Before assembling the dust bin (6), make sure that the cyclonic filter (12) and the HEPA filter (10) are dry.**



### Outlet filter (14)

- Clean the outlet filter (14) as it becomes dirty.
- Turn the outlet filter grid (7) counterclockwise (fig. 2) and remove it.
- Remove the outlet filter (14).
- Carefully wash the filter (14) under warm water jet and then dry it.
- Install the outlet filter (14) back to its place, install the grid (7), matching the symbol «▼» on the grid (7) with a large symbol on the vacuum cleaner body (fig. 2) and turn the grid (7) clockwise until bumping.

### Vacuum cleaner body

- Clean the vacuum cleaner body with a soft, slightly damp cloth, and then wipe it dry. Provide that no liquid gets inside the vacuum cleaner body.
- Do not use solvents or abrasives for cleaning the vacuum cleaner body and the attachments.
- Do not immerse the vacuum cleaner body, the power cord and the power plug into water or any other liquids.

### STORAGE

- Before storing the vacuum cleaner for an extended period, clean the vacuum cleaner body, the dust bin (6), the cyclonic filter (12), the HEPA filter (10) and outlet filter (14).
- For easy storing, hang the vacuum cleaner on the wall-mounted holder (15).
- Keep the vacuum cleaner in a dry cool place, unreachable by children or people with disabilities.

### DELIVERY SET

1. Vacuum cleaner – 1 pc.
2. Telescopic extension pipe – 1 pc.
3. Floor/carpet brush – 1 pc.
4. 2-in-1 crevice nozzle – 1 pc.
5. Furniture brush – 1 pc.
6. Wall-mounted holder – 1 pc.
7. Fittings set for the holder – 1 pc.
8. Instruction manual – 1 pc.

### SPECIFICATIONS

- Power supply: 220-240 V ~ 50-60 Hz
- Rated input power: 600 W
- Suction power: 185 W
- Dust bin capacity: 0.8 l
- Power cord length: 8 m

### RECYCLING



To prevent possible damage to the environment or harm to the health of people by uncontrolled waste disposal, after expiration of the service life of the unit or the batteries (if included), do not discard them with usual household waste, but take the unit and the batteries to specialized stations for further recycling.

The waste generated during the recycling of the unit is subject to mandatory collection and consequent recycling in the prescribed manner.

For further information about recycling of this product, apply to the local municipal administration, a household waste recycling service or to the shop where you purchased this product.

The manufacturer reserves the right to change the appearance, design and specifications not affecting the general operation principles of the unit, without prior notice.

**The unit operating life is 3 years**

The manufacturing date is specified in the serial number.

In case of any malfunctions, promptly apply to the authorized service center.

## ВЕРТИКАЛЬНЫЙ ПЫЛЕСОС BR4271

Пылесос предназначен для сухой уборки помещений.

### ОПИСАНИЕ

1. Щётка для пола/ковровых покрытий
2. Переключатель «пол/ковёр»
3. Фиксатор телескопической трубки
4. Телескопическая удлинительная трубка
5. Место установки телескопической трубки и насадок
6. Контейнер-пылесборник
7. Решётка выходного фильтра
8. Ручка пылесоса
9. Выключатель питания
10. HEPA-фильтр
11. Ручка циклонического фильтра
12. Циклонический фильтр
13. Колба контейнера-пылесборника
14. Выходной фильтр
15. Настенный держатель пылесоса
16. Щелевая насадка 2-в-1
17. Насадка для чистки мебельной обивки

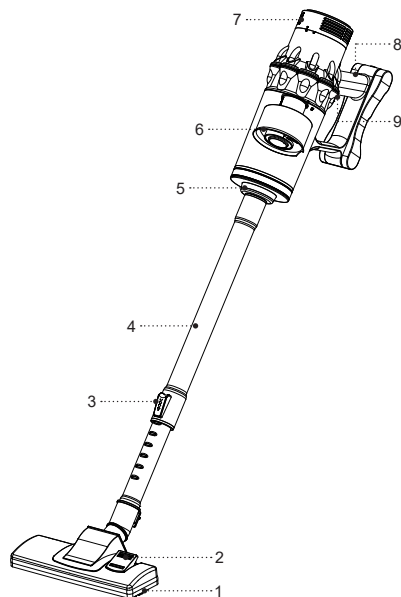



Рис. 1



Рис. 2

## **МЕРЫ БЕЗОПАСНОСТИ И РЕКОМЕНДАЦИИ ПО ЭКСПЛУАТАЦИИ**

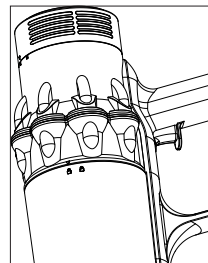
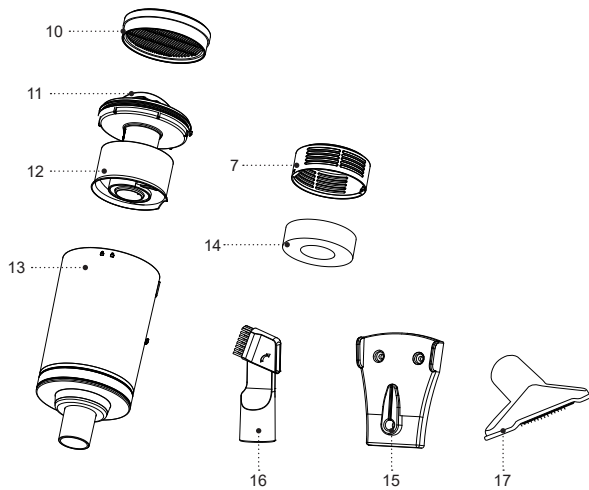
**Перед использованием пылесоса внимательно ознакомьтесь с руководством по эксплуатации, после прочтения сохраните его для использования в будущем.**

- Используйте устройство только по его прямому назначению, как изложено в данной инструкции.
- Неправильное обращение с устройством может привести к его поломке, причинению вреда пользователю или его имуществу и не является гарантийным случаем.
- Убедитесь, что рабочее напряжение устройства, указанное на этикетке, соответствует напряжению электросети.
- Во избежание риска возникновения пожара не используйте переходники при подключении пылесоса к электрической розетке.
- Не прикасайтесь к корпусу пылесоса, шнуру питания и к вилке шнура питания мокрыми руками.
- Запрещается использовать пылесос, если не установлен или неправильно установлен HEPA-фильтр и сепаратор.
- Используйте только детали и насадки, которые входят в комплект поставки.
- Не оставляйте устройство, включённое в сеть, без присмотра.
- Запрещается использовать пылесос вне помещений.
- Не рекомендуется использовать устройство во время грозы.
- Оберегайте устройство от ударов, падений, вибраций и иных механических воздействий.
- Не используйте устройство в непосредственной близости от нагревательных приборов, источников тепла или открытого пламени.
- Запрещается использовать пылесос в местах, где используются или распыляются аэрозоли, а также вблизи от легковоспламеняющихся жидкостей, запрещается использовать пылесос в местах хранения таких жидкостей.
- Пылесос не предназначен для сбора воды или любых других жидкостей.
- Запрещается собирать горячие или дымящиеся сигареты, тлеющий пепел.
- Запрещается собирать пыль от штукатурки, бетона, муки или золы.
- Не используйте пылесос для чистки шерсти домашних животных.
- Во время уборки помещения следите за тем, чтобы свободно висящие элементы одежды, волосы или другие части тела не находились рядом с воздухозаборным отверстием щётки или насадки.
- Запрещается закрывать входное и выходное отверстие пылесоса посторонними предметами, не включайте пылесос, если какое-либо из его отверстий заблокировано.
- Запрещается использовать шнур питания в качестве ручки для переноски пылесоса, переносите пылесос, взявшись за ручку.

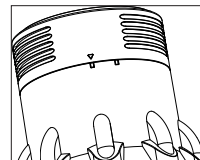
- Проводите регулярную чистку контейнера-пылесборника, сепаратора и HEPA-фильтра.
- После использования или перед чисткой выключите пылесос и выньте вилку шнура питания из электрической розетки.
- При отключении пылесоса от электрической сети держитесь за вилку шнура питания и аккуратно выньте её из электрической розетки, не тяните за шнур питания – это может привести к его повреждению и вызвать короткое замыкание.
- Из соображений безопасности детей не оставляйте полиэтиленовые пакеты, используемые в качестве упаковки, без надзора.

**Внимание!** Не разрешайте детям играть с полиэтиленовыми пакетами или упаковочной плёнкой.

**Опасность удущья!**

- Устройство не предназначено для использования детьми.
- Осуществляйте надзор за детьми, чтобы не допустить использования устройства в качестве игрушки.
- Не разрешайте детям прикасаться к корпусу устройства, шнуру питания или к вилке шнура питания во время работы устройства.
- Будьте особенно внимательны, если поблизости от работающего устройства находятся дети или лица с ограниченными возможностями.
- Во время работы и в перерывах между рабочими циклами размещайте устройство в местах, недоступных для детей.

- Прибор не предназначен для использования лицами (включая детей) с пониженными физическими, психическими, сенсорными или умственными способностями, или при отсутствии у них опыта или знаний, если они не находятся под контролем или не проинструктированы лицом, ответственным за их безопасность, об использовании прибора.
- Периодически проверяйте состояние изоляции шнура питания.
- При повреждении шнура питания его замену, во избежание опасности, должны производить изготовитель, сервисная служба или подобный квалифицированный персонал.
- Запрещается самостоятельно ремонтировать устройство. Не разбирайте устройство самостоятельно, при возникновении любых неисправностей, а также после падения устройства отключите его от электросети и обратитесь в сервисный центр.
- Во избежание повреждений перевозите устройство в заводской упаковке.
- Храните устройство в сухом прохладном месте, недоступном для детей и людей с ограниченными возможностями.

**УСТРОЙСТВО ПРЕДНАЗНАЧЕНО ТОЛЬКО ДЛЯ БЫТОВОГО ИСПОЛЬЗОВАНИЯ, ЗАПРЕЩАЕТСЯ ИСПОЛЬЗОВАТЬ УСТРОЙСТВО В КОММЕРЧЕСКИХ ИЛИ ЛАБОРАТОРНЫХ ЦЕЛЯХ.**

## ПЕРЕД ПЕРВЫМ ИСПОЛЬЗОВАНИЕМ

После транспортировки или хранения устройства при отрицательной температуре, распакуйте его и подождите не менее 3 часов перед использованием.

- Распакуйте устройство и удалите все упаковочные материалы.
- Сохраните заводскую упаковку.
- Ознакомьтесь с мерами безопасности и рекомендациями по эксплуатации.
- Проверьте комплектацию.
- Осмотрите устройство на наличие повреждений, при наличии повреждений не включайте его в электрическую сеть.
- Убедитесь, что указанные параметры напряжения питания устройства соответствуют параметрам электрической сети. При использовании устройства в электрической сети частотой 60 Гц, никаких дополнительных действий не требуется.

## ИСПОЛЬЗОВАНИЕ НАСАДОК

### Щётка для пола/ковровых покрытий (1)

- При использовании щётки (1), установите переключатель (2) в необходимое положение «пол/ковёр».

### Щелевая насадка 2-в-1 (16)

- Насадка может использоваться как щётка для удаления пыли или как щелевая насадка, для этого установите щётку в нужное положение.

### Насадка для чистки мебельной обивки (17)

- Насадка (17) предназначена для чистки тканевых обивок мягкой мебели.

### Настенный держатель пылесоса (15)

- Определитесь с местом для хранения пылесоса.
- Расположите настенный держатель (15), так, чтобы исключить полное свисание пылесоса, пылесос должен опираться на щётку (1).
- Перед сверлением отверстий в стене, убедитесь, что в этом месте отсутствует электрическая проводка или любые другие коммуникации.
- Нанесите разметку под отверстия и просверлите их.
- Закрепите настенный держатель (15) с помощью дюбелей и крепёжных шурупов.

## СБОРКА ПЫЛЕСОСА

- Вставьте телескопическую трубку (4) в место установки (5).
- Выберите необходимую насадку – щётку для пола/ковровых покрытий (1), щелевую насадку 2-в-1 (16) или насадку для чистки мебельной обивки (17) и подсоедините её к телескопической удлинительной трубке (4).
- Выдвиньте нижнюю часть телескопической трубки (4) на необходимую длину, предварительно нажав на фиксатор (3).
- Щелевую насадку 2 в 1 (16) и насадку для чистки мебельной обивки (17) можно вставлять в место установки (5).

**ВНИМАНИЕ!**

- Запрещается использовать пылесос в местах, где используются или распыляются аэрозоли, а также вблизи от легковоспламеняющихся жидкостей, запрещается использовать пылесос в местах хранения таких жидкостей.
- Пылесос не предназначен для сбора воды или любых других жидкостей, запрещается собирать горящие или дымящиеся сигареты, тлеющий пепел.
- Запрещается собирать пыль от штукатурки, бетона, муки или золы.
- Перед началом уборки уберите с пола острые предметы, чтобы не допустить повреждения устройства.
- Если во время уборки резко снизилась всасывающая мощность пылесоса, немедленно выключите его и выньте вилку шнура питания из электрической розетки, проверьте телескопическую трубку (4) на предмет засорения, устранив засор, и только после этого можно продолжать уборку.

**ИСПОЛЬЗОВАНИЕ ПЫЛЕСОСА**

- В контейнере-пылесборнике (6) установлен циклонический фильтр (12), которые отсеивают мусор и пыль из входящего воздуха, а HEPA-фильтр (10) окончательно задерживает самые мелкие частицы пыли.

**Примечание:** всегда следите за чистотой HEPA-фильтра (10), поскольку от этого зависит эффективность работы пылесоса.

- **ВНИМАНИЕ!** Перед включением и использованием пылесоса проверьте правильность установки циклонического фильтра (12) и HEPA-фильтра (10).
- Размотайте шнур питания на всю его длину.
- Вставьте вилку шнура питания в электрическую розетку.
- Включите пылесос, нажав на выключатель питания (9).
- По окончании уборки выключите пылесос, повторным нажатием на выключатель питания (9), выньте вилку шнура питания из электрической розетки.

**ВНИМАНИЕ!** Перед сменой насадок или чисткой контейнера-пылесборника (6), выключите пылесос выключателем питания (9), выньте вилку шнура питания из электрической розетки.

**ЧИСТКА И УХОД****Чистка контейнера-пылесборника (6)**

- Рекомендуется удалять пыль и мусор из контейнера-пылесборника (6) после каждой уборки помещения.
- Выключите пылесос, выключателем питания (9), выньте вилку шнура питания из электрической розетки.
- Для удобства очистки контейнера-пылесборника (6), снимите удлинительную трубку (4).



- Поверните контейнер-пылесборник (6) против часовой стрелки в сторону символа «□» и снимите его.
- Выньте HEPA-фильтр (10).
- Возьмитесь за ручку (11) и поверните циклонический фильтр (12) против часовой стрелки и выньте его из колбы (13).
- Переверните колбу (13) и удалите пыль и мусор.
- Чистка циклонического фильтра (12) и HEPA-фильтра (10), установленных в контейнере-пылесборнике (6)
- Предварительно очистите контейнер-пылесборник (6) от пыли и мусора, как описано выше.
- Очистите циклонический фильтр (12) от пыли и мусора.
- Очистите HEPA-фильтр (10) от пыли и мусора.
- Промойте циклонический фильтр (12) и HEPA-фильтр (10) под струёй теплой воды и просушите.
- Промойте колбу (13) и просушите её.
- Не используйте для промывки деталей посудомоечную машину.
- Тщательно просушите циклонический фильтр (12) и HEPA-фильтр (10).
- Запрещается для сушки HEPA-фильтра (10) использовать фен или другие подобные устройства.
- Вставьте в колбу (13) циклонический фильтр (12) и поверните его по часовой стрелке до упора.
- Установите на место HEPA-фильтр (10).
- Вставьте собранный контейнер-пылесборник (6),

совместив символ «□» на контейнере пылесборнике (6) с символом «▼» на корпусе пылесоса и поверните по часовой стрелке до упора «□».

- Внимание! Перед сборкой контейнера-пылесборника (6), убедитесь, что циклонический фильтр (12) и HEPA-фильтр (10) сухие.

#### **Выходной фильтр (14)**

- По мере загрязнения, очищайте выходной фильтр (14).
- Поверните решётку выходного фильтра (7) против часовой стрелки (рис. 2) и снимите.
- Снимите выходной фильтр (14).
- Аккуратно промойте фильтр (14) под струёй теплой воды и просушите.
- Установите выходной фильтр (14) на место, установите решётку (7), совместив метку «▼» на решётке (7) с крупной меткой на корпусе пылесоса (рис. 2) и поверните решётку (7) по часовой стрелке до упора.

#### **Корпус пылесоса**

- Корпус пылесоса протрите мягкой слегка влажной тканью, после чего вытрите насухо. Не допускайте попадания жидкости внутрь корпуса пылесоса.
- Не используйте для чистки корпуса пылесоса и насадок абразивные чистящие средства или растворители.
- Запрещается погружать корпус пылесоса, шнур питания и вилку шнура питания в воду или любые другие жидкости.

## ХРАНЕНИЕ

- Перед тем, как убрать пылесос на длительное хранение, проведите чистку корпуса пылесоса, контейнера-пылесборника (6), циклонического фильтра (12), НЕРА-фильтра (10) и выходного фильтра (14).
- Для удобства при хранении пылесоса, подвешивайте его на настенный держатель (15).
- Храните пылесос в сухом прохладном месте, недоступном для детей и людей с ограниченными возможностями.

## КОМПЛЕКТАЦИЯ

1. Пылесос – 1 шт.
2. Телескопическая удлинительная трубка – 1 шт.
3. Щётка для пола/ковровых покрытий – 1 шт.
4. Щелевая насадка 2-в-1 – 1 шт.
5. Насадка для чистки мебельной обивки – 1 шт.
6. Настенный держатель пылесоса – 1 шт.
7. Набор крепежа для держателя – 1 шт.
8. Инструкция – 1 шт.

## ТЕХНИЧЕСКИЕ ХАРАКТЕРИСТИКИ

- Электропитание: 220-240 В ~ 50-60 Гц
- Номинальная потребляемая мощность: 600 Вт
- Мощность всасывания: 185 Вт
- Объём контейнера-пылесборника: 0,8 л
- Длина шнура питания: 8 метров

## УТИЛИЗАЦИЯ



Чтобы предотвратить возможный вред окружающей среде или здоровью людей от неконтролируемой утилизации отходов, после окончания срока службы устройства или элементов питания (если входят в комплект), не выбрасывайте их вместе с обычными бытовыми отходами, передайте прибор и элементы питания в специализированные пункты для дальнейшей утилизации.

Отходы, образующиеся при утилизации изделий, подлежат обязательному сбору с последующей утилизацией в установленном порядке.

Для получения дополнительной информации об утилизации данного продукта обратитесь в местный муниципалитет, службу утилизации бытовых отходов или в магазин, где Вы приобрели данный продукт.

Производитель сохраняет за собой право изменять дизайн, конструкцию и технические характеристики, не влияющие на общие принципы работы устройства, без предварительного уведомления.

## Срок службы устройства – 3 года

Дата производства указана в серийном номере.

В случае обнаружения каких-либо неисправностей необходимо обратиться в авторизованный сервисный центр.

## ШАҢСОРҒЫШ BR4271

Шаңсорғыш үй-жайларды құрғақ жинастыруға арналған.

### СИПАТТАМАСЫ

1. Еденге/кілем жабындарына арналған қылшақ
2. «Еден/кілем» ауыстырғышы
3. Телескопиялық түтік бекіткіші
4. Телескопиялық ұзартқыш түтік
5. Телескопиялық түтік пен саптамаларды орнату орны
6. Шаңжинағыш-контейнер
7. Шығару сүзгі торы
8. Шаңсорғыш қолсабы
9. Қуаттандыру сөндіргіші
10. HEPA-сүзгі
11. Циклондық сүзгі тұтқасы
12. Циклондық сүзгі
13. Шаңжинағыш-контейнердің құтысы
14. Шығу сүзгісі
15. Шаңсорғыштың қабырғалық ұстағышы
16. Саңылау саптамасы 1-де-2;
17. Жиназ қаптауын тазалауға арналған саптама

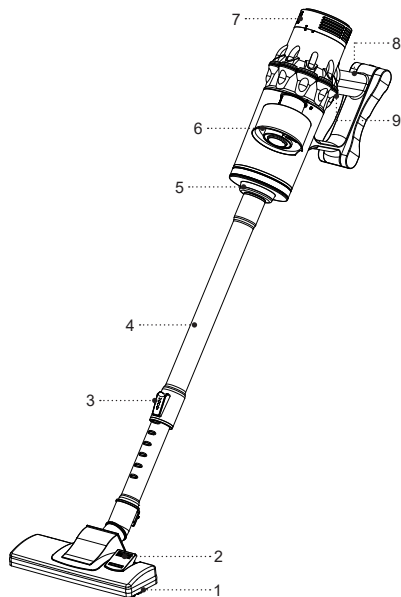

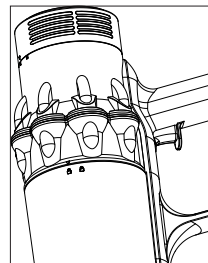
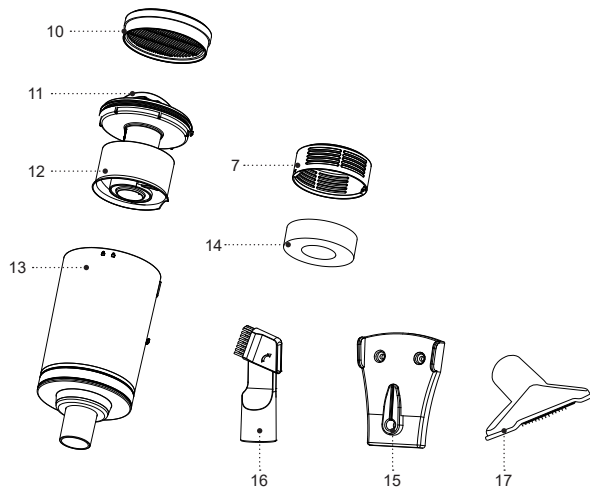

Cyp. 1

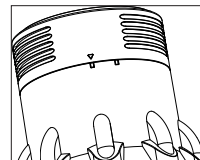

Cyp. 2

## **ҚАУІПСІЗДІК ШАРАЛАРЫ ЖӘНЕ ҚОЛДАНУҒА БЕРУ ЖӨНІНДЕГІ НҰСҚАУЛЫҚ**

**Шаңсорғышты пайдалану алдында қолдану жөніндегі басшылықты мұқият оқып шығыңыз, оқыған соң, болашақта пайдалану үшін сақтап қойыңыз.**

- Құрылғыны осы нұсқаулықта баяндалғандай, оның тікелей мақсаты бойынша ғана пайдаланыңыз.
- Құрылғыны дұрыс қолданбау оның бұзылуына, және пайдаланушыға немесе оның мүлкіне зиян келтіруге әкелуі мүмкін және кепілдік жағдайы болып табылмайды.
- Заттаңбада көрсетілген құрылғының жұмыс кернеуі электр желісінің кернеуіне сәйкес екеніне көз жеткізіңіз.
- Өрт шығу қаупін болдырмау үшін шаңсорғышты электр розеткасына қосарда ауыстырғыштарды пайдаланбаңыз.
- Шаңсорғыш корпусын, қуаттандыру бауын және қуаттандыру бауының ашасын су қолмен ұстамаңыз.
- Егер HEPA сүзгісі мен сепаратор орнатылмаған немесе дұрыс орнатылмаған болса, шаңсорғышты пайдалануға тыйым салынады.
- Жеткізілім жиынтығына кіретін қондырмалар мен детальдарды ғана пайдаланыңыз.
- Желіге қосылған құрылғыны, қараусыз қалдырмаңыз.
- Шаңсорғышты үй-жайдан тыс жерде пайдалануға тыйым салынады.
- Найзағай кезінде құрылғыны пайдалану ұсынылмайды.
- Құрылғыны соққыдан, құлаудан, дірілден және басқа да механикалық әсерлерден сақтаңыз.
- Құрылғыны жылыту аспаптарының, ашық оттың немесе жылу көздерінің тікелей жанында пайдаланбаңыз.
- Шаңсорғышты аэрозольдар пайдаланылатын немесе шашырайтын жерлерде, сондай-ақ тез тұтанатын сұйықтықтарға жақын жерлерде пайдалануға тыйым салынады, мұндай сұйықтықтарды сақтау орындарында шаңсорғышты пайдалануға тыйым салынады.
- Шаңсорғыш суды немесе кез келген басқа сұйықтықтарды жинауға арналмаған.
- Жанып жатқан немесе түтіндеп жатқан темекіні, бықсыған күлді жинауға тыйым салынады.
- Сылақтың, бетонның, ұнның немесе күлдің шаңын жинауға тыйым салынады.
- Үй жануарларының жүнін тазалау үшін шаңсорғышты пайдаланбаңыз.
- Үй-жайды жинау кезінде киімнің еркін салбырап тұрған элементтері, шаштар немесе дененің басқа да бөліктері қылшақтың немесе қондырмалардың ауа тартқыш тесігінің жанында болмауын қадағалаңыз.
- Шаңсорғыштың кіру және шығу тесігін бөгде заттармен жабуға тыйым салынады, егер оның қандай да бір тесіктері бұғатталса, шаңсорғышты қоспаңыз.
- Қуат сымын шаңсорғышты алып жүру үшін тұтқа ретінде пайдалануға тыйым салынады, тұтқадан ұстап шаңсорғышты тасымалдаңыз.
- Шаң жинағыш-контейнерді, сепараторды және HEPA-сүзгіні мезгілімен тазалап отырыңыз.

- Пайдаланып болғаннан кейін шаңсорғышты тазалаудан бұрын, оны өшіріңіз және қуаттандыру бауының ашасын электр розеткасынан суырып алыңыз.
- Шаңсорғышты электр желісінен ажыратқан кезде тек қуаттандыру бауының ашасынан ұстаңыз және оны электр розеткасынан абайлап суырыңыз, қуаттандыру бауынан тартпаңыз – бұл оның зақымдануына әкеліп, қысқа тұйықталуын тудыруы мүмкін.
- Балалардың қауіпсіздігі үшін қаптама ретінде пайдаланылатын полиэтилен пакеттерді қадағалаусыз қалдырмаңыз.

**Назар аударыңыз!** Балаларға полиэтилен қаптармен немесе қаптамалық үлдірмен ойнауға рұқсат етпеңіз. **Тұншығу қауіп бар!**

- Құрылғы балалардың пайдалануына арналмаған.
- Құрылғыны ойыншық ретінде пайдалануға жол бермеу үшін балаларды қадағалаңыз.
- Балаларға жұмыс істеп тұрған құрылғының жұмыс бетіне, корпусына, қуаттандыру бауы немесе қуаттандыру бауының ашасына қол тигізуіне рұқсат етпеңіз.
- Егер жұмыс істеп тұрған құрылғының маңында балалар немесе мүмкіндіктері шектеулі адамдар болса, онда ерекше назарда болыңыз.
- Жұмыс істеу уақытында және жұмыс циклдері арасындағы үзілістерде құрылғыны балалардың қолы жетпейтін жерде орналастырыңыз.
- Дене, жүйке немесе сана мүмкіндіктері төмендетілген тұлғалардың (балаларды қоса) немесе

оларда тәжірибесі немесе білімі болмаса, егер олар бақыланбаса немесе олардың қауіпсіздігі үшін жауап беретін тұлғамен аспапты пайдалану туралы нұсқаулықтар берілген болмаса, аспап олардың пайдалануына тағайындалмаған.

- Қуаттандыру бауы оқшаулануының күйін мезгілімен тексеріп отырыңыз.
- Қуаттандыру бауы зақымданғанда қауіп тудырмау үшін оны дайындаушы, сервистік қызмет немесе баламалы білікті маман ауыстыруы тиіс.
- Құрылғыны өздігіңізден жөндеуге тыйым салынады. Құрылғыны өздігіңізден бөлшектемеңіз, кез- келген ақаулықтар пайда болғанда, сондай-ақ құрал құлаған болса оны электр желісінен ажыратыңыз және сервис орталығына жүгініңіз.
- Зақымдануларға жол бермеу үшін құрылғыны тек зауыттық қаптамада тасымалдаңыз.
- Құрылғыны салқын және құрғақ, балалардың және мүмкіндігі шектеулі адамдардың қолы жетпейтін жерде сақтаңыз.

**ҚҰРЫЛҒЫ ТЕК ТҰРМЫСТЫҚ ПАЙДАЛАНУҒА АРНАЛҒАН, ҚҰРЫЛҒЫНЫ КОМЕРЦИЯЛЫҚ НЕМЕСЕ ЗЕРТХАНАЛЫҚ МАҚСАТТАРДА ПАЙДАЛАНУҒА ТЫЙЫМ САЛЫНАДЫ.**

## **АЛҒАШ РЕТ ПАЙДАЛУ АЛДЫНДА**

**Құрылғыны төмен температурада тасымалдағаннан кейін немесе сақтаған болсаңыз, оны қаптамдан шығарыңыз және пайдалану алдында 3 сағаттан кем емес уақыт күтіңіз.**

- Құрылғыны қаптамадан шығарыңыз және барлық қаптама материалдарын жойыңыз.
- Зауыт қаптамасын сақтап қойыңыз.
- Қауіпсіздік шаралары мен пайдалану нұсқауларымен танысыңыз.
- Жинақталымын тексеріңіз.
- Құрылғыны зақымдануына қатысты тексеріп алыңыз, зақымдануы болған жағдайда оны электр желіге қоспаңыз.
- Құрылғыда көрсетілген қуаттандыру кернеуі параметрлері электр желісінің параметрлеріне сәйкес келетініне көз жеткізіңіз. Құрылғыны 60 Гц жиіліктегі электр желісінде пайдаланғанда, ешқандай қосымша әрекет қажет емес.

## ҚОНДЫРМАЛАРДЫ ПАЙДАЛАНУ

### Еденге/кілем жабындарына арналған қылшақ (1)

- Қылшақты (1) пайдаланған кезде, ауыстырғышты (2) қажетті «еден/кілем» күйіне орнатыңыз.

### 1-де 2 Саңылау саптамасы (16)

- Саптаманы шаңды кетіру үшін қылшақ немесе саңылау саптамасы ретінде пайдалануға болады, ол үшін қылшақты қажетті күйіне қойыңыз.

### Жиһаз қаптамасын тазалауға арналған саптама (17)

- Саптама (17) жұмсақ жиһаздың мата қаптамаларын тазалауға арналған.

## Қабырғаға орнататын шаңсорғыш ұстағышы (15)

- Шаңсорғышты сақтау орнын анықтаңыз.
- Қабырға ұстағышын (17) шаңсорғыштың толық ілінуін болдырмайтындай етіп орналастырыңыз, шаңсорғыш қылшаққа (1) тірелуі керек.
- Қабырғада тесіктерді бұрғыламас бұрын, бұл жерде электр сымдары немесе басқа коммуникациялар жоқ екеніне көз жеткізіңіз.
- Тесуге арналған белгі астына белгілеңіз және оларды бұрғылаңыз.
- Қабырға ұстағышын (14) дюбельдер мен бекіту бұрандалары көмегімен бекітіңіз.

## ШАҢСОРҒЫШТЫ ЖИНАУ

- Телескопиялық түтікті (4) орнату орнына (5) салыңыз.
- Еден/кілем жабындары қылшағы саптамасы (1), 1-де 2 (16) саңылау саптамасы немесе жиһаз қаптамасын тазалауға арналған саптаманы (17) таңдап, оны телескопиялық ұзартқыш түтікке (4) қосыңыз.
- Телескопиялық түтіктің төменгі бөлігін (4) алдымен бекіткішті (3) басып, қажетті ұзындыққа сырғытыңыз.
- 1-де 2 (16) саңылау саптамасын және жиһаз қаптамасын тазалауға арналған саптаманы (17) орнату орнына (5) салуға болады.

## НАЗАР АУДАРЫҢЫЗ!

- Шаңсорғышты аэрозольдар пайдаланылатын немесе шашырайтын жерлерде, сондай-ақ тез тұтанатын сұйықтықтарға жақын жерлерде пайдалануға тыйым салынады, мұндай сұйықтықтарды сақтау орындарында шаңсорғышты пайдалануға тыйым салынады.

- Шаңсорғыш суды немесе кез келген басқа сұйықтықтарды жинауға арналмаған, жанып жатқан немесе түтіндеп жатқан темекіні, бықсыған күлді жинауға тыйым салынады.
- Сылақтың, бетонның, ұнның немесе күлдің шаңын жинауға тыйым салынады.
- Жинауды бастамас бұрын еденнен құрылғының бүлінуіне жол бермеу үшін, үшкір заттарды алып тастаңыз.
- Егер тазалау кезінде шаңсорғыштың сору қуаты күрт төмендесе, оны дереу өшіріп, қуат сымының ашасын электр розеткасынан суырып алыңыз, телескопиялық түтіктің (4) бітелуін тексеріңіз, бітелуді жойыңыз, содан кейін ғана тазалауды жалғастыра аласыз.

### ШАҢСОРҒЫШТЫ ПАЙДАЛАНУ

- Шаңжинағыш-контейнерге (6) кіретін ауадан шаң мен қоқысты сүзетін циклондық сүзгі (12) орнатылған, HEPA-сүзгісі (10) ең соңында ең кішкене шаң бөлшектерін ұстап қалады.
- Ескертпе: әрқашан HEPA-сүзгінің (10) тазалығын қадағалаңыз, себебі бұған шаңсорғыш жұмысының нәтижелілігі байланысты болады.

### НАЗАР АУДАРЫҢЫЗ! Шаңсорғышты қосардың және қолданар алдында циклондық сүзгі (12) мен HEPA-сүзгісінің (10) дұрыс орнатылуын тексеріңіз.

- Қуат бауын барлық ұзындығы бойынша тарқатыңыз.
- Қуат бауының ашасын электр розеткасына салыңыз.

- Қуат сөндіргішін (9) басып, шаңсорғышты қосыңыз.
- Тазалау аяқталғаннан кейін, қуат сөндіргішін (9) қайта басу арқылы шаңсорғышты өшіріңіз, қуат сымының ашасын электр розеткасынан суырып алыңыз.

**НАЗАР АУДАРЫҢЫЗ!** Саптамаларды ауыстырмас бұрын немесе шаң жинағыш-контейнерді (8) тазаламас бұрын, шаңсорғышты қуат қосқышымен өшіріңіз (6), қуат сымының ашасын электр розеткасынан суырып алыңыз.

### ТАЗАРТУ ЖӘНЕ КҮТІМІ

#### Шаңжинағыш-контейнерді (6) тазалау

- Үй-жайды тазалаған сайын шаңжинағыш-контейнерден (6) шаң мен қоқысты алып тастап отыру ұсынылады.
- Шаңсорғышты, қуаттау қосқышы (9) арқылы өшіріңіз, қуаттау бауының ашасын электр розеткасынан суырып алыңыз.
- Шаңжинағыш-контейнерді (6) оңай тазалау үшін ұзартқыш түтікті (4) шешіп алыңыз.
- Шаңжинағыш-контейнерді (6) сағат тіліне қарсы белгіге «П» қарай бұраңыз және оны шешіп алыңыз.
- HEPA-сүзгіні (10) шығарып алыңыз.
- Тұтқадан (11) ұстап, циклондық сүзгіні (12) сағат тілінің бағытына қарсы бұраңыз және құтының (13) шығарып алыңыз.
- Құтыны (13) аударыңыз және шаң мен қоқысты шығарып тастаңыз.



### Шаңжинағыш-контейнерде (6) орнатылған циклондық сүзгіні (12) және НЕРА-сүзгіні (10), тазалау

- Жоғарыда сипатталғандай, қоқыс пен шаңнан шаңжинағыш-контейнерді (6) алдын ала тазалаңыз.
- Циклондық сүзгіні (12) шаң мен қоқыстан тазалаңыз.
- НЕРА-сүзгіні (10) шаң мен қоқыстан тазалаңыз.
- Циклондық сүзгіні (12) және НЕРА-сүзгіні (10) жылы ағын судың астында жуып жіберіңіз және оларды кептіріңіз.
- Құтыны (13) жуып жіберіңіз және оны кептіріңіз.
- Бөлшектерді жуу үшін ыдыс жуатын машинаны пайдаланбаңыз.
- Циклондық сүзгіні (12) және НЕРА-сүзгіні (10) жақсылап кептіріңіз.
- НЕРА-сүзгіні (10) кептіру үшін фенді немесе тағы осындай құрылғыларды пайдалануға тыйым салынады.
- Құтыға (13) циклондық сүзгіні (12) салыңыз және оны тірелгенге дейін сағат тілі бойынша бұраңыз.
- НЕРА-сүзгіні (10) орнына орнатыңыз.
- Жиналған шаңжинағыш-контейнерді (6), шаңжинағыш контейнердегі (6) таңбаны «**П**» шаңсорғыш корпусындағы таңбамен «**▼**» туралап қойыңыз және оны сағат тілі бағытымен тірелгенге дейін бұраңыз «**П**».

**Назар аударыңыз! Шаңжинағыш-контейнерді (6) жинаудың алдында циклондық сүзгі (12) және НЕРА-сүзгісі (10) құрғақ екеніне көз жеткізіңіз.**

### Шығу сүзгісі (14)

- Ластанған кезде шығыс сүзгісін (14) тазалап отырыңыз.
- Шығу сүзгісінің торын (7) сағат тіліне қарсы бұраңыз (сур. 2) және шешіп алыңыз.
- Шығу сүзгісін (14) шешіп алыңыз.
- Сүзгіні (14) абайлап жылы су ағынының астында жуыңыз және кептіріңіз.
- Шығу сүзгісін (14) орнына қойыңыз, торды (7) орнатыңыз, тордағы (7) белгіні «**▼**» шаңсорғыш корпусындағы үлкен белгімен туралаңыз (сур. 2) және торды (7) сағат тілі бағытымен тірелгенге дейін бұраңыз.

### Шаңсорғыш корпусы

- Шаңсорғыш корпусын жұмсақ, сәл дымқыл матамен сүртіңіз, содан кейін оны құрғатып
- сүртіңіз. Шаңсорғыш корпусының ішіне сұйықтық тиюіне жол бермеңіз.
- Шаңсорғыш корпусын және қондырмаларын тазалау үшін еріткіштер мен қажайтын тазалағыш заттарды пайдаланбаңыз.
- Шаңсорғыштың корпусын, қуаттандыру бауын және қуаттандыру бауының ашасын суға немесе басқа да сұйықтыққа батыруға тыйым салынады.

### САҚТАЛУЫ

- Шаңсорғышты ұзақ уақыт сақтауға алып қоярдың алдында, шаңсорғыш корпусын, шаңжинағыш-кон-

тейнерді (6), циклондық сүзгіні (12), HEPA-сүзгісін (10) және шығыс сүзгісін (14) тазалаңыз.

- Ыңғайлылық үшін шаңсорғышты сақтауда қабырғалық ұстағышқа (15) іліп қойыңыз.
- Шаңсорғышты салқын құрғақ жерде, балалардың және мүмкіндігі шектеулі адамдардың қолы жетпейтін жерде сақтаңыз.

### ЖИЫНАҚТАЛЫМЫ

1. Шаңсорғыш – 1 дн.
2. Телескопиялық ұзартқыш түтік – 1 дн.
3. Еден/кілем жабындарына арналған қылшақ – 1 дн.
4. Саңылаулық саптама 1-де 2 – 1 дн.
5. Жиһаз қаптауын тазалауға арналған саптама – 1 дн.
6. Қабырғаға орнатылған шаңсорғыш ұстағышы - 1 дн.
7. Ұстағышқа арналған бекіткіштер жиынтығы - 1 дана.
8. Нұсқаулық – 1 дана.

### ТЕХНИКАЛЫҚ СИПАТТАМАЛАРЫ

- Электрқорегі: 220-240 В ~ 50-60 Гц
- Номиналдық тұтыну қуаты: 600 Вт
- Сору қуаты: 185 Вт
- Шаңжинағыш-контейнердің көлемі: 0,8 л
- Қуаттандыру бауының ұзындығы: 8 метр

### ПАЙДАҒА АСЫРУ



Қалдықтардың бақыланбай пайдаға асыруынан қоршаған ортаға немесе адамдардың денсаулығына зиян келтірмеу үшін, құрылғының немесе қуаттандыру элементтерінің (егер жинақталымға кірсе) қызмет ету мерзімі аяқталғаннан

кейін оларды әдеттегі тұрмыстық қалдықтармен бірге тастамаңыз, аспапты және қуаттандыру элементтерін одан әрі пайдаға асыру үшін арнайы пункттерге жіберіңіз.

Бұйымдарды пайдаға асыру кезінде пайда болатын қалдықтар белгіленген тәртіп бойынша келесі пайдаға асырылатын тәртіппен міндетті түрде жинауға жатады.

Берілген өнімді пайдаға асыру туралы қосымша ақпаратты алу үшін жергілікті муниципалитетке, тұрмыстық қалдықтарды пайдаға асыру қызметіне немесе берілген өнімді сіз сатып алған дүкенге жүгініңіз.

Өндіруші алдын-ала ескертусіз, құрылғының дизайнын, конструкциясы мен оның жалпы жұмыс ұстанымдарына әсер етпейтін техникалық сипаттамаларын өзгерту құқығын өзіне қалдырады.

### Құрылғының қызмет ету мерзімі – 3 жыл

Өндірілген күні сериялық нөмірде көрсетілген.

Қандай да бір ақаулықтар табылған жағдайда дереу авторландырылған сервистік орталыққа жүгіну керек.

Hergestellt für «Ruste GmbH»,  
Berggasse 18/18, 1090 Wien,  
Österreich

Produced for «Ruste GmbH»,  
Berggasse 18/18, 1090 Vienna, Austria

Изготовлено по заказу Русте Гмбх,  
Бергассе 18/18, 1090 Вена, Австрия

Уполномоченное изготовителем  
лицо: ООО «Грантэл»  
143912, МО, г. Балашиха,  
ш. Энтузиастов, вл. 1А  
т.: +7 (495) 297-50-20,  
e-mail: info@brayer.su

Made in China/Произведено в Китае



brayer.ru

