

Instruction manual
Инструкция по эксплуатации

Vacuum cleaner BR4270
Пылесос BR4270



СОДЕРЖАНИЕ

EN.....	3
DE.....	13
RU.....	24
KZ.....	35

VACUUM CLEANER BR4270

Wireless handheld vacuum cleaner is intended for room dry cleaning.

DESCRIPTION

1. Electric brush
2. Brush lock
3. Extension pipe
4. Extension pipe clamp
5. Operation/battery charging light indicator
6. Suction power setting button
7. On/off button
8. Handle
9. Power adapter connection socket
10. Power adapter
11. Dust bin
12. Dust bin lid clamp
13. Dust bin lid
14. Dust bin release button
15. HEPA filter
16. Mesh filter
17. Rotating brushes
18. Brushes lock
19. Universal nozzle 2-in-1
20. Furniture brush
21. Wall-mounted holder

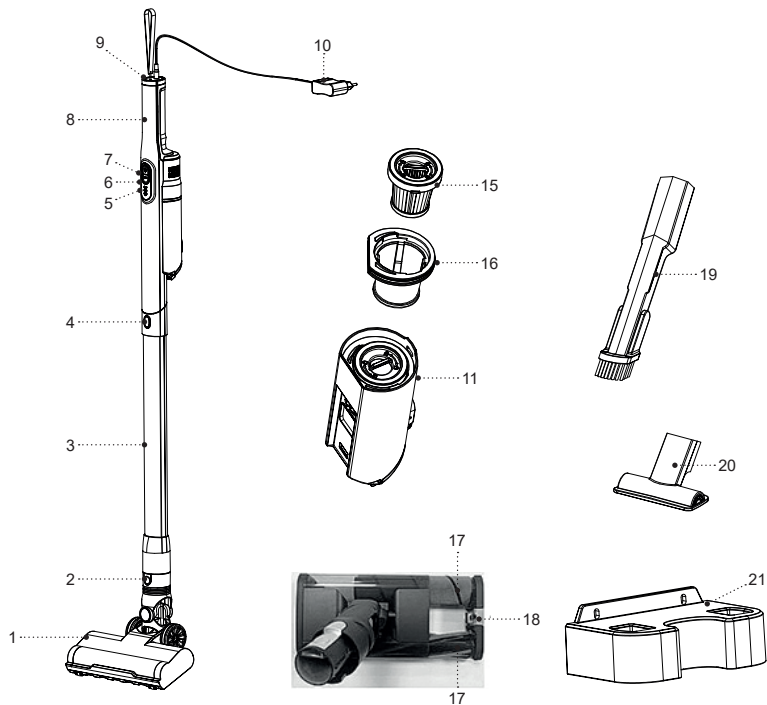

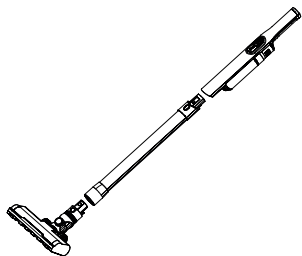

Fig. 1



Fig. 2

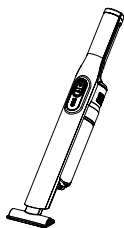

Fig. 3

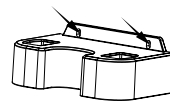

Fig. 4

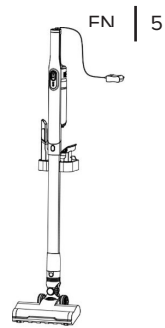

Fig. 5

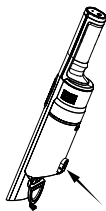

Fig. 6



Fig. 7



Fig. 8



Fig. 9

SAFETY MEASURES AND OPERATION RECOMMENDATIONS

Read the operation manual carefully before using the vacuum cleaner; after reading, keep it for future reference.

- Use the unit for its intended purpose only, as it is stated in this manual.
- Mishandling the unit can lead to its breakage and cause harm to the user or damage to the user's property, which is not covered by warranty.
- Make sure that the operating voltage of the Power Adapter (as indicated on the label) corresponds to the mains voltage.
- Do not touch the power adapter body with wet hands during battery charging.
- Before using the vacuum cleaner charge the battery. If you didn't use the vacuum cleaner more than for 3 months, charge the battery.
- Do not charge the rechargeable battery in places with high moisture and high temperature. Charge the accumulator battery at the temperature from +5° C to +35° C and relative air humidity no more than 80%.
- Do not leave the plugged in power adapter unattended.
- Do not use the Vacuum Cleaner with the Dust Box installed improperly or with no Dust Box installed, with no Mesh Filter or HEPA Filter installed.
- Do not use the vacuum cleaner if the dust bin is not installed or installed improperly, or if the inlet and outlet filters are not installed.
- Use only the parts and attachments supplied with the unit.
- Do not use the vacuum cleaner outdoors.
- Protect the unit from impacts, falling, vibrations and other mechanical stress.
- Do not use the unit near heating appliances, heat sources or open flame.
- Do not use the vacuum cleaner in places where aerosols are used or sprayed, and in proximity to highly inflammable liquids; do not use the vacuum cleaner in the places where such liquids are stored.
- The vacuum cleaner is not intended for collecting water or other liquids.
- Do not use the vacuum cleaner for collecting burning or smoking cigarettes or cinders.
- Do not use the vacuum cleaner for collecting dust of plaster, concrete, flour or ashes.
- Do not use the vacuum cleaner to clean your pets' fur.
- Keep free hanging clothes, hair and other parts of your body away from the air inlets of the brush or the attachments while room cleaning.
- Close attention is necessary while cleaning the stair landings
- Do not cover the inlets and outlets of the vacuum cleaner with any foreign objects. Do not switch the vacuum cleaner on if any of its openings is blocked.
- Do not use the power cord as a handle for carrying the vacuum cleaner; carry it by the handle.
- Perform periodic cleaning of the dust bin, mesh filter and HEPA filter.
- Turn off the Vacuum Cleaner, using the Power button, after use or before cleaning.

- For children safety reasons do not leave polyethylene bags used as a packaging unattended.

Attention! Do not allow children to play with polyethylene bags or packaging film. **Danger of suffocation!**

- The unit is not intended for usage by children.
- Do not leave children unattended to prevent using the unit as a toy.
- Do not allow children to touch the power adapter body during battery charging.
- Be especially careful if children or disabled persons are near the operating unit.
- During the unit operation and breaks between operation cycles, place the unit out of reach of children.
- The unit is not intended for usage by physically or mentally disabled persons (including children) or by persons lacking experience or knowledge if they are not under supervision of a person who is responsible for their safety or if they are not instructed by this person on the usage of the unit.
- Do not repair the unit by yourself. Do not disassemble the unit by yourself; if any malfunction is detected, and after the unit has been dropped, apply to the service center.
- To avoid damage, transport the unit in the original package.
- Keep the unit in a dry cool place out of reach of children and disabled persons.

THE UNIT IS INTENDED FOR HOUSEHOLD USE ONLY, DO NOT USE THE UNIT FOR COMMERCIAL OR LABORATORY PURPOSES.

BEFORE THE FIRST USE

After the unit's transportation or storage at negative temperature, unpack it and wait for at least 3 hours before using it.

- Unpack the vacuum cleaner, remove all packaging and advertising materials.
- Keep the original package.
- Read the safety measures and operating recommendations.
- Check the delivery set.
- Examine the unit for damages; if the unit is damaged, do not switch it on.
- Make sure the indicated Power Adapter voltage specifications correspond to the specifications of your mains. No additional setup is required when using the device with the mains operating on 60 Hz frequency.

ASSEMBLING THE VACUUM CLEANER

Attaching the extension pipe

- Insert the extension pipe (3) into the vacuum cleaner air inlet until the clamp (4) clicking (pic.1).
- Attach the Power Brush (1) to the Extension Pipe (3) (Fig. 2).

- The Power Brush (1) can be attached to the Air Inlet of the Vacuum Cleaner.
- To detach the extension pipe (3) from the vacuum cleaner press and hold the clamp (4).
- To detach the electric brush (1) from the extension pipe (3) press and hold the clamp (10).

Electric brush

- Use the electric brush (1) for cleaning rooms with smooth floors or carpets with medium and low pile.

Notes:

- do not use the electric brush (1) if the pile length exceeds 15 mm.
- do not run the electric brush (1) over electric wires.

Universal Nozzle 2 in 1

- The Universal Nozzle (19) is intended for cleaning radiators, crevices, and so on; as well as for dedusting furniture surfaces. The fibers on the brush prevent damage to the polished furniture surfaces. While room cleaning set the brush to the required position.
- You can attach the crevice nozzle (19) to the extension pipe (3) (pic. 3) or to the air inlet of the vacuum cleaner (pic. 4).

Furniture brush

- Use the attachment (20) to clean the furniture upholstery.

- You can connect the attachment (20) to the air inlet (pic. 3).

WALL-MOUNTED HOLDER OF THE VACUUM CLEANER

- Select the storage place for the vacuum cleaner/the battery charging. Place the wall-mounted holder (21) near the mains socket.
- Place the wall-mounted holder (21) so that the vacuum cleaner does not hang. The vacuum cleaner should rest on the electric brush (1).
- Make sure that no electric wiring or other utilities is inside the selected wall area before drilling orifices in it.
- Fasten the wall-mounted holder (21) with dowels and fastening screws (Fig. 4).
- Install the vacuum cleaner and the attachments (19, 20) into the wall-mounted holder (21) (pic. 5).

BATTERY CHARGING

ATTENTION!

- Use only the battery supplied with the unit. Using a non-original battery can be dangerous.
- Do not expose Li-ion batteries to impacts and high temperatures. Do not disassemble the battery to avoid the electrolyte leakage.
- Do not throw the battery into fire.
- Avoid the battery terminals circuit, it may cause burns or fire.

- Do not discard the battery with usual household waste, apply to a specialized center for further recycling.
- Before using the unit for the first time or after a long period of inactivity, charge the battery.
- Insert the power adapter (10) cord plug into the socket (9).
- Connect the power adapter (10) to the mains socket, the light indicator (5) will light up and start flashing white. When the battery is fully charged, the indicator (5) will glow white constantly.
- Unplug the Power Adapter (10) from the mains once the Rechargeable Battery has been fully charged.
- Full charging of the rechargeable battery takes about 4-5 hours.

Notes:

- charge the battery at the temperature from +5°C to +35°C.
- if you didn't use the vacuum cleaner for more than 2-3 months, fully charge the battery before using the vacuum cleaner.

USING THE VACUUM CLEANER**ATTENTION!**

- If the suction power of the vacuum cleaner decreases rapidly while cleaning, switch it off immediately and check the extension pipe (3) for obstruction. Remove the obstruction and only then continue cleaning.

- Do not use the vacuum cleaner to collect burning or smoking cigarettes, cinders, plaster or concrete dust, flour or ashes.
- The vacuum cleaner is not intended for collecting water or other liquids.
- Do not use the vacuum cleaner in places where aerosols are used or sprayed, and in proximity to highly inflammable liquids, do not use the vacuum cleaner in the places where such liquids are stored.

SWITCHING THE VACUUM CLEANER ON

Attention! Only turn on the Vacuum Cleaner with the installed Dust Box (11) with the Mesh Filter (16) and HEPA Filter (15) installed into it.

- During cleaning or when carrying the vacuum cleaner hold the unit by the handle (8).
- For easy storing of the vacuum cleaner or the battery charging use the wall-mounted holder of the vacuum cleaner (21).
- Press the Power Button (7) to turn on the Vacuum Cleaner - the Vacuum Cleaner will turn on in the Low Suction Power Mode; press the Power Button (7) again to turn the Vacuum Cleaner off.
- When using the Vacuum Cleaner, you can alternate between Suction Power Modes by pressing the Suction Power Setting Button (6).
- The Indicator (5) flashing during operation means that the Battery needs to be charged.

CLEANING AND CARE

Attention! Keep the Dust Box (11), Mesh Filter (16), and HEPA Filter (15) clean, the performance of the Vacuum Cleaner depends on it.

- For best results, clean the Dust Box (11) after each use of the Vacuum Cleaner; perform a periodic cleaning of the Mesh Filter (16) and the HEPA Filter (15).
- To remove dust and garbage, position the Dust Box (11) over a garbage bin, press the Lock (12) (Fig. 6) and open the Cover (13), remove the dust and garbage, close the Cover (13) so that it would trigger the Lower Cover Lock (12).

Cleaning the Dust Box

- Remove any dust and garbage from the Dust Box (11), as indicated above, before cleaning.
- Press and hold down the Lock (14) to remove the Dust Box (11) (Fig. 7).
- Remove the mesh filter (16) and the HEPA filter (15) from the dust bin (11) container (pic. 8).
- Turn the HEPA filter (15) counterclockwise «↶» and remove it from the mesh filter (16).
- Wash the Mesh Filter (16) and HEPA Filter (15) under a warm jet of running water and let them dry.
- Wash the dust bin flask (11) and dry.
- Do not wash all removable parts in a dishwashing machine.

Note: before assembling the dust bin (11) make sure that all removable parts are clean and dry.

Assembling of the dust bin

- Insert the HEPA filter (15) into the mesh filter (16) and turn it clockwise «↷» until bumping.
- Install the mesh filter (16) with the HEPA filter (15) into the dust bin (11) flask.
- Reinstall the assembled Dust Box (11) so that the Lock (4) produces a clicking sound; make sure that the Dust Box (11) is properly secured.

Cleaning the electric brush

- When using the electric brush (1) threads or long hair etc. can wind up around the rotating brushes (17). Keep the electric brush (1) clean, disassemble the brush (1) and clean the brushes (17) as it becomes dirty.
- Remove the electric brush (1) from the extension pipe (3) by pressing the release button (2).
- Press on the lock (18) and remove the brushes (17) (pic. 8), remove the threads and hair wound up around the brushes (17).
- Clear the inner and outer surfaces of the Power Brush (1) body of any dust and garbage.

Power Brush Assembly

- Insert the brushes (17) into the brush (1) body until bumping.
- Make sure that the brushes (17) are fixed properly.

Cleaning the vacuum cleaner body

- Wipe the vacuum cleaner body with a soft, slightly damp cloth and then wipe it dry.
- Never immerse the vacuum cleaner body, the electric brush (1) and the power adapter (10) into water or other liquids. Make sure that no liquid gets inside the vacuum cleaner body and the electric brush (1).
- Do not use solvents or abrasives for cleaning the vacuum cleaner body and the removable parts.

STORAGE

- Before taking the vacuum cleaner away for storage, clean the body of the vacuum cleaner, the dust bin (11), the mesh filter (16), the HEPA filter (15) and the electric brush (1).
- Install the vacuum cleaner and the attachments (19, 20) into the wall-mounted holder (21) (pic. 5).
- Keep the vacuum cleaner in a dry cool place out of reach of children and disabled persons.

ENVIRONMENTAL PROTECTION

- A recyclable battery is installed inside the vacuum cleaner body.
- Before throwing away the used-up vacuum cleaner fully discharge the battery, remove it from the vacuum cleaner body and dispose it according to the applicable hazardous waste disposal regulations.
- Do not throw away the vacuum cleaner until you remove the rechargeable battery.

Troubles and troubleshooting

Problem	Reasons	Solution
The vacuum cleaner cannot be switched on.	The battery is fully discharged.	Charge the battery.
The suction power decreased.	The dust bin is full. The HEPA-filter is dirty. The extension pipe became obstructed. The brushes in the electric brush do not rotate. The battery is almost discharged.	Clean the dust bin. Clean the HEPA-filter. Remove the obstruction from the extension pipe. Clean the electric brush. Fully charge the battery.
The indicator does not light up when the Rechargeable Battery is charging.	No voltage in the electric socket. Power Adapter is not plugged in. The contact point of the jack with the charging socket is faulty.	Check whether the electric socket is operational by plugging in device known to be operational. Plug the Power Adapter into an electric socket. Check the connection between the Power Adapter Cable Jack Socket and the charger.

Short operation time of the vacuum cleaner.	The battery is not fully charged. Natural aging process of the battery.	Fully charge the battery. The rechargeable battery is a consumable material. After the warranty period expires, the consumer should buy a new battery.
---	--	---

DELIVERY SET

1. Vacuum cleaner (with the dust bin) – 1 pc.
2. Wall-mounted holder - 1 pc.
3. Extension pipe – 1 pc.
4. Electric brush – 1 pc.
5. Universal Nozzle – 1 pc.
6. Furniture brush – 1 pc.
7. Power adapter – 1 pc.
8. Manual – 1 pc.

TECHNICAL SPECIFICATIONS

Vacuum cleaner:

- Rechargeable battery: 14.8 V, Li-Ion 2200 mA/h
- Rated input power: 200 W
- Charging time is 4 hours

Power adapter:

- Power supply: 100-240 V ~ 50/60 Hz
- Output voltage: 27 V 500 mA
- Dust bin capacity: 0.5 l.
- Operation time at low power is about 35 min.

RECYCLING



To prevent possible damage to the environment or harm to the health of people by uncontrolled waste disposal, after expiration of the service life of the unit or the batteries (if included), do not discard them with usual household waste, but take the

unit and the batteries to specialized stations for further recycling.

The waste generated during the recycling of the unit is subject to mandatory collection and consequent recycling in the prescribed manner.

For further information about recycling of this product, apply to the local municipal administration, a household waste recycling service or to the shop where you purchased this product.

The manufacturer reserves the right to change the appearance, design and specifications not affecting the general operation principles of the unit, without prior notice.

The unit operating life is 3 years

The manufacturing date is specified in the serial number.

In case of any malfunctions, promptly apply to the authorized service center.

STAUBSAUGER BR4270

**Drahtloser Handstaubsauger ist zum
Trockenaufräumen bestimmt.**

BESCHREIBUNG

1. Elektrische Bürste
2. Verriegelung der Bürste
3. Verlängerungsrohr
4. Verriegelung des Verlängerungsrohrs
5. Batteriebetriebs-/ladekontrollleuchte
6. Taste zum Einstellen der Staubsaugerleistung
7. Ein-/Ausschalttaste
8. Tragegriff
9. Steckplatz für den Netzadapterstecker
10. Netzadapter
11. Staubbehälter
12. Verriegelung des Staubbehälterdeckels
13. Staubbehälterdeckel
14. Verriegelungstaste für Staubbehälter
15. HEPA-Filter
16. Siebfilter
17. Rotierende Bürsten
18. Verriegelung der Bürsten
19. Universalaufsatz 2 in 1
20. Reinigungsbürste für Möbelpolster
21. Wandmontierter Halter

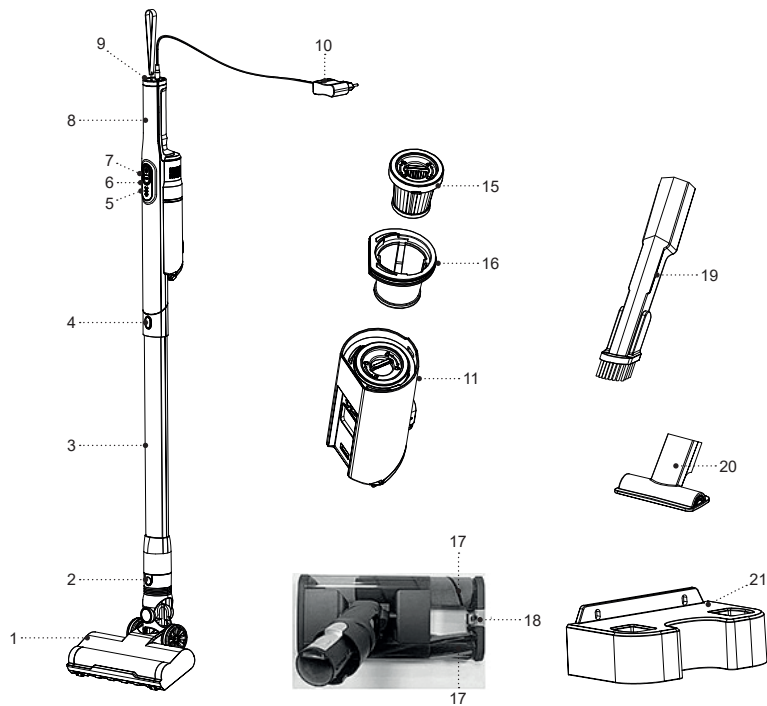



Abb. 1



Abb. 2

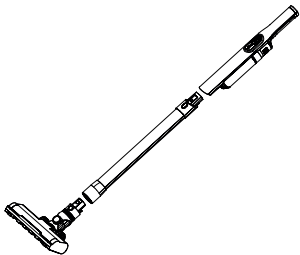

Abb. 3



Abb. 4

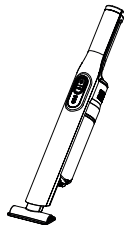

Abb. 5

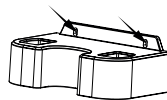

Abb. 6

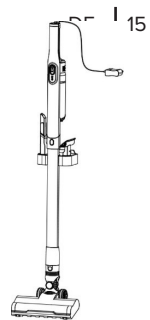

Abb. 7

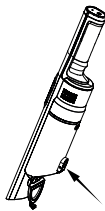

Abb. 8



Abb. 9

SICHERHEITSHINWEISE UND BEDIENUNGSANLEITUNG

Bevor Sie den Staubsauger benutzen, lesen Sie die Bedienungsanleitung aufmerksam durch und bewahren Sie sie zum späteren Gebrauch auf.

- Benutzen Sie das Gerät nur bestimmungsmäßig und laut dieser Bedienungsanleitung.
- Missbrauch des Geräts kann zu seiner Störung führen, den Benutzer oder sein Eigentum beschädigen und ist kein Garantiefall.
- Stellen Sie sicher, dass die auf dem Etikett angegebene Betriebsspannung des Netzadapters mit der Netzspannung übereinstimmt.
- Berühren Sie das Netzadaptergehäuse beim Akkuaufladen mit nassen Händen nicht.
- Es ist empfohlen, den Akkumulator vor dem Staubsaugerbetrieb aufzuladen; wenn Sie den Staubsauger länger als drei Monate nicht benutzt haben, laden Sie den Akkumulator auf.
- Laden Sie den Akkumulator in den Räumen mit erhöhter Feuchtigkeit und Temperatur nicht auf. Laden Sie den Akkumulator bei der Temperatur von +5°C bis +35°C und relativer Luftfeuchtigkeit von nicht mehr als 80% auf.
- Lassen Sie den an die Steckdose angeschlossen Netzadapter nie unbeaufsichtigt
- Verwenden Sie den Staubsauger nicht, wenn der Staubbehälter nicht installiert oder falsch installiert ist, der Siebfilter und der HEPA-Filter nicht installiert sind.
- Benutzen Sie nur die mitgelieferten Teile und Aufsätze.
- Es ist nicht gestattet, den Staubsauger draußen zu benutzen.
- Schützen Sie das Gerät vor Stößen, Stürzen, Vibrationen und anderen mechanischen Einwirkungen.
- Benutzen Sie das Gerät in direkter Nähe von Heizgeräten, Wärmequellen oder offenem Feuer nicht.
- Der Staubsauger darf nicht an Orten, an denen Aerosole benutzt oder versprüht werden, und auch in keiner Nähe von brennbaren Flüssigkeiten verwendet werden; verwenden Sie den Staubsauger nicht an Orten, an denen solche Flüssigkeiten aufbewahrt werden.
- Der Staubsauger ist zum Saugen von Wasser oder anderen Flüssigkeiten ungeeignet.
- Es ist verboten, brennende oder rauchende Zigaretten und schwelende Asche zu saugen.
- Es ist verboten, Putz-, Beton-, Mehl- oder Aschenstaub zu saugen.
- Verwenden Sie keinen Staubsauger, um den Pelz der Haustiere zu reinigen.
- Achten Sie beim Raumreinigen darauf, dass sich keine freihängenden Kleidungsstücke, Haar oder andere Körperteile in der Nähe der Lufteinlassöffnungen der Bürsten- oder Aufsätze befinden.
- Seien Sie beim Aufräumen von Treppenabsätzen besonders vorsichtig.
- Bedecken Sie die Einlass- und Auslassöffnung des Staubsaugers mit keinen Fremdkörpern, schalten Sie den Staubsauger nicht ein, wenn eine seiner Öffnungen versperrt ist.

- Verwenden Sie das Netzkabel als Griff zum Tragen des Staubsaugers nicht, sondern tragen Sie den Staubsauger am Tragegriff.
 - Reinigen Sie den Staubbehälter und die Staubsaugerfilter regelmäßig.
 - Schalten Sie den Staubsauger nach dem Gebrauch oder vor dem Reinigen mit der Ein-/Ausschalttaste aus und ziehen Sie den Netzstecker aus der Steckdose heraus.
 - Reinigen Sie den Staubbehälter, den Siebfilter und den HEPA-Filter regelmäßig.
 - Schalten Sie den Staubsauger nach Gebrauch oder vor der Reinigung mit der Ein-/Ausschalttaste aus.
 - Aus Kindersicherheitsgründen lassen Sie die als Verpackung verwendeten Plastiktüten nie ohne Aufsicht.
- Das Gerät ist für Personen (darunter Kinder) mit Körper-, Nerven- oder Geistesstörungen oder Personen ohne ausreichende Erfahrung und Kenntnisse nicht geeignet, wenn sie sich unter Aufsicht der Person, die für ihre Sicherheit verantwortlich ist, nicht befinden oder entsprechende Anweisungen über die Gerätenutzung nicht bekommen haben.
 - Es ist nicht gestattet, das Gerät selbständig zu reparieren. Es ist nicht gestattet, das Gerät selbständig auseinanderzunehmen; bei der Feststellung jeglicher Beschädigungen, sowie im Sturzfall, trennen Sie das Gerät vom Stromnetz ab und wenden Sie sich an einen Kundendienst.
 - Um Beschädigungen zu vermeiden, transportieren Sie das Gerät nur in der Fabrikverpackung.
 - Bewahren Sie das Gerät an einem trockenen, kühlen und für Kinder und behinderte Personen unzugänglichen Ort auf.

Achtung! Lassen Sie Kinder mit Plastiktüten oder Verpackungsfolien nicht spielen. **Erstickungsgefahr!**

- Das Gerät ist nicht für Kinder bestimmt.
- Beaufsichtigen Sie Kinder, damit sie das Gerät als Spielzeug nicht benutzen.
- Lassen Sie Kinder das Netzadaptergehäuse beim Akkuaufladen nicht berühren
- Besondere Vorsichtsmaßnahmen sind in den Fällen angesagt, wenn sich Kinder oder behinderte Personen während des Gerätebetriebs in der Nähe aufhalten.
- Während des Betriebs und der Pausen zwischen den Betriebszyklen stellen Sie das Gerät an einen für Kinder unzugänglichen Ort auf.

DAS GERÄT IST NUR FÜR DEN GEBRAUCH IM HAUSHALT GEEIGNET, ES IST VERBOTEN, DAS GERÄT ZU INDUSTRIE- ODER LABORZWECKEN ZU BENUTZEN.

VOR DER ERSTEN NUTZUNG

Packen Sie das Gerät aus und warten Sie mindestens 3 Stunden, nachdem Sie es bei einer negativen Temperatur transportiert oder bewahrt haben.

- Packen Sie den Staubsauger aus und entfernen Sie alle Verpackungs- und Werbematerialien.

- Bewahren Sie die Originalverpackung auf.
- Lesen Sie die Sicherheitsmaßnahmen und Bedienungsempfehlungen.
- Prüfen Sie die Komplettheit.
- Prüfen Sie das Gerät auf Beschädigungen; wenn es beschädigt ist, schalten Sie es nicht ein.
- Stellen Sie sicher, dass die angegebenen Versorgungsspannungsparameter des Netzadapters mit den Einstellungen für das Stromnetz übereinstimmen. Beim 60-Hz-Stromnetz-Gerätebetrieb sind keine zusätzlichen Maßnahmen erforderlich.

ZUSAMMENBAU DES STAUBSAUGERS

Ansetzen des Verlängerungsrohrs

- Setzen Sie das Verlängerungsrohr (3) in die Lufteintrittsöffnung des Staubsaugers, bis die Verriegelung (4) einrastet, ein (add 1).
- Schließen Sie die elektrische Bürste (1) an das Verlängerungsrohr (3) an (Abb. 2).
- Die elektrische Bürste (1) kann an die Lufteinlassöffnung des Staubsaugers angeschlossen werden.
- Um das Verlängerungsrohr (3) vom Staubsauger abzutrennen, halten Sie die Verriegelungstaste (4) gedrückt.
- Um die Elektrobürste (1) vom Verlängerungsrohr (3) abzutrennen, halten Sie die Verriegelungstaste (10) gedrückt.

Elektrobürste

- Verwenden Sie die Elektrobürste (1) für glatte Böden oder Mittel- und Kurzflorteppiche.

Anmerkungen:

- es ist verboten, die Elektrobürste (1) für Teppiche mit Flor länger als 15 mm zu verwenden.
- führen Sie die Elektrobürste (1) über keine elektrischen Leitungen.

Universalaufsatz 2 in 1

- Der Universalaufsatz (19) dient zur Reinigung von Heizkörpern, Spalten usw. und zum Sammeln von Staub von der Möbeloberfläche, das Vorhandensein von Fusseln auf der Bürste verhindert eine Beschädigung der polierten Möbeloberfläche. Stellen Sie die Bürste während der Reinigung in die gewünschte Position.
- Die Fugendüse (19) kann ans Verlängerungsrohr (3) (Abb. 3) oder an die Lufteintrittsöffnung des Staubsaugers angeschlossen werden (Abb. 2).

Reinigungsbürste für Möbelpolster

- Verwenden Sie den Aufsatz (20) zum Reinigen von Stoffbezügen der Polstermöbel.
- Der Aufsatz (20) kann an die Lufteinlassöffnung des Staubsaugers angeschlossen werden (Abb. 3).

STAUBSAUGERWANDHALTERUNG

- Bestimmen Sie den Platz für Staubsaugeraufbewahrung/Akkuaufladung. Die Wandhalterung (21) muss sich in der Nähe einer Steckdose befinden.
- Befestigen Sie die Wandhalterung (21) so, dass der Staubsauger nicht vollständig herabhängt, der Staubsauger muss sich auf die Elektrobürste (1) stützen.
- Bevor Sie Löcher in die Wand bohren, stellen Sie sicher, dass an dieser Stelle keine elektrische Verkabelung oder andere Kommunikation vorhanden ist.
- Befestigen Sie die Wandhalterung (21) mit Dübeln und Befestigungsschrauben.
- Stellen Sie den Staubsauger und die Aufsätze (19, 20) in den wandmontierten Halter (21) ein (Abb. 5).

AKKUAUFLADEN

ACHTUNG!

- Verwenden Sie nur den mitgelieferten Akkumulator; Verwendung von nicht originale Akkumulator ist gefährlich.
- Es ist verboten, Lithium-Ionen-Akkumulatoren Stößen und hohen Temperaturen auszusetzen; um ein Elektrolytauslauf zu vermeiden, nehmen Sie den Akkumulator nicht auseinander.
- Werfen Sie den Akkumulator ins Feuer nicht.

- Lassen Sie die Akkukontakte nicht kurzschließen, da dies zu Verbrennungen oder Brand führen kann.
- Entsorgen Sie den Akkumulator zusammen mit gewöhnlichen Haushaltsabfällen nicht, geben Sie diesen in einen Spezialpunkt für weitere Verwertung über.
- Vor der ersten Gerätenutzung oder nach einer dauernden Betriebspause laden Sie den Akkumulator auf.
- Stecken Sie den Netzadapterstecker (10) in den Steckplatz (9) ein.
- Stecken Sie den Netzadapter (10) in die Steckdose ein, die Kontrollleuchte (5) leuchtet auf und blinkt weiß, während die Batterie vollständig aufgeladen ist, leuchtet die Kontrollleuchte (5) konstant weiß.
- Ziehen Sie nach dem Laden der Akkumulatorenbatterie den Netzadapter (10) aus der Steckdose.
- Ziehen Sie den Netzadapter (10) nach dem Akkuaufladen aus der Steckdose heraus.
- Die Akkuvollaufladungszeit beträgt ungefähr 4-5 Stunden.

Anmerkungen:

- laden Sie den Akkumulator bei der Temperatur von +5°C bis +35°C auf.
- wenn Sie den Staubsauger länger als zwei oder drei Monate nicht benutzt haben, laden Sie den Akkumulator vor der Nutzung vollständig auf.

NUTZUNG DES STAUBSAUGERS

ACHTUNG!

– Wenn die Saugleistung des Staubsaugers während des Aufräumens stark abnimmt, schalten Sie den Staubsauger sofort aus und überprüfen Sie das Verlängerungsrohr (3) auf Verstopfung. Entfernen Sie die Verstopfung, erst dann können Sie das Aufräumen fortsetzen.

– Es ist verboten, brennende oder rauchende Zigaretten, schwelende Asche, sowie Putz-, Beton-, Mehl- oder Aschenstaub zu saugen.

– Der Staubsauger ist zum Saugen von Wasser oder jeglichen anderen Flüssigkeiten ungeeignet.

– Der Staubsauger darf an keinen Orten, an denen Aerosole benutzt oder versprüht werden, und auch in keiner Nähe von leichtentzündbaren Flüssigkeiten verwendet werden; verwenden Sie den Staubsauger an keinen Orten, an denen solche Flüssigkeiten aufbewahrt werden.

EINSCHALTUNG DES STAUBSAUGERS

Achtung! Schalten Sie den Staubsauger nur mit dem eingebauten Staubbehälter (11) und dem darin installierten Siebfilter (16) und dem HEPA-filter (15) ein.

- Wenn Sie den Raum reinigen und den Staubsauger

umtragen, halten Sie ihn am Griff (8).

- Verwenden Sie den Staubsaugerwandhalterung (21) zum bequemen Aufbewahren des Staubsaugers oder zum Aufladen des Akkumulators.
- Um den Staubsauger einzuschalten, drücken Sie die Ein-/Ausschalttaste (15), der Staubsauger schaltet sich bei niedriger Leistung ein, um den Staubsauger auszuschalten, drücken Sie die Taste (7) erneut.
- Die Leistung des Staubsaugers wird während des Betriebs durch Drücken der Taste (6) eingestellt.
- Wenn die Anzeige (5) während des Betriebs blinkt, muss die Akkumulatorenbatterie aufgeladen werden.

REINIGUNG UND PFLEGE

Achtung!

Achten Sie darauf, dass der Staubbehälter (11), der Siebfilter (16) und der HEPA-Filter (15) sauber sind, da die Effizienz des Staubsaugers davon abhängt.

- Es wird empfohlen, den Staubbehälter (11) nach jedem Gebrauch des Staubsaugers zu reinigen, den Siebfilter (16) und den HEPA-Filter (15) regelmäßig zu reinigen.
- Um Staub und Schmutz zu entfernen, stellen Sie den Staubbehälter (11) über den Mülleimer, drücken Sie die Verriegelung (12) (Abb. 6) und öffnen Sie die Abdeckung (13), entfernen Sie Staub und Schmutz, schließen die Abdeckung (13), bis die Verriegelung (12) einrastet.

Reinigung des Staubbehälters

- Vor dem Reinigen des Staubbehälters (11) entfernen Sie Staub und Schmutz wie oben beschrieben ist.
- Um den Staubbehälter (11) zu entfernen, drücken und halten Sie die Verriegelung (4) (Abb. 7).
- Nehmen Sie den Siebfilter (16) und den HEPA-Filter (15) aus dem Staubbehälter (11) heraus (Abb. 8).
- Drehen Sie den HEPA-Filter (15) gegen den Uhrzeigersinn «⌚» und nehmen Sie ihn aus dem Siebfilter (16) heraus.
- Spülen Sie den Siebfilter (16) und HEPA-Filter (15) unter fließendem warmem Wasser und trocknen Sie sie ab.
- Spülen Sie den Kolben des Staubbehälters (11) durch und trocknen Sie ihn ab.
- Verwenden Sie keine Geschirrspülmaschine zum Spülen aller abnehmbaren Teile.

Anmerkung: vergewissern Sie sich vor dem Zusammenbau des Staubbehälters (11), dass alle abnehmbaren Teile sauber und trocken sind.

Zusammenbau des Staubbehälters

- Stellen Sie den HEPA-Filter (15) in den Siebfilter (16) ein und drehen Sie ihn im Uhrzeigersinn «⌚» bis zum Anschlag.
- Stellen Sie den Siebfilter (16) mit dem HEPA-Filter (15) in den Kolben des Staubbehälters (11) ein.
- Setzen Sie den zusammengebauten Staubbehälter (11) wieder ein, bis die Verriegelung (4) einrastet, und

achten Sie darauf, dass der Staubbehälter (11) sicher einrastet ist.

Reinigung der Elektrobürste

- Bei Verwendung der elektrischen Bürste (1) können sich Haare, Fäden usw. an den Bürsten (17) aufwickeln. Halten Sie die elektrische Bürste (1) sauber; bei Verschmutzung nehmen Sie die Bürste (1) auseinander und reinigen Sie die Bürsten (17).
- Nehmen Sie die Elektrobürste (1) vom Verlängerungsrohr (3) ab, indem Sie die Verriegelung (2) drücken.
- Drücken Sie auf die Verriegelung (18) und nehmen Sie die Bürsten (17) heraus (Abb. 8), entfernen Sie die auf den Bürsten (17) aufgewickelten Fäden und Haare.
- Reinigen Sie die inneren und äußeren Oberflächen des Gehäuses der elektrischen Bürste (1) von Staub und Schmutz.

Montage der elektrischen Bürste

- Setzen Sie die Bürsten (17) in das Bürstengehäuse (1) bis zum Anschlag ein.
- Vergewissern Sie sich, dass die Bürsten (17) sicher befestigt sind.

Reinigung des Staubsaugergehäuses

- Wischen Sie das Staubsaugergehäuse mit einem weichen, leicht angefeuchteten Tuch, danach trocknen Sie es ab.

- Tauchen Sie das Staubsaugergehäuse, die Elektrobürste (1) und den Netzadapter (10) ins Wasser oder jegliche andere Flüssigkeiten nicht ein. Lassen Sie keine Flüssigkeit ins Staubsaugergehäuse und die Elektrobürste (1) gelangen.
- Verwenden Sie keine Lösungs- oder Scheuermittel zur Reinigung des Staubsaugergehäuses und aller Teile.

AUFBEWAHRUNG

- Bevor Sie den Staubsauger zur Aufbewahrung stellen, reinigen Sie das Staubsaugergehäuse, den Staubbehälter (11), den Siebfilter (16), den HEPA-Filter (15) und die elektrische Bürste (1).
- Stellen Sie den Staubsauger und die Aufsätze (19, 20) in den wandmontierten Halter (21) ein (Abb. 5).
- Bewahren Sie den Staubsauger an einem trockenen, kühlen und für Kinder und behinderte Personen unzugänglichen Ort auf.

UMWELTSCHUTZ

- Im Staubsaugergehäuse ist die Batterie eingesetzt, die entsorgt werden muss.
- Bevor Sie den Staubsauger entsorgen, der unbrauchbar geworden ist, entladen Sie die Batterie vollständig, entfernen Sie sie aus dem Staubsaugergehäuse und befolgen Sie die anerkannten Regeln für die Entsorgung gefährlicher Abfälle.

- Werfen Sie den Staubsauger weg nicht, bevor Sie die Batterie herausgenommen haben.

Mögliche Störungen und Abhilfe

Störung	Ursachen	Abhilfe
Der Staubsauger schaltet sich nicht ein.	Der Akkumulator ist vollständig entladen.	Laden Sie den Akkumulator auf.
Verminderte Saugleistung.	Der Staubbehälter ist voll. Die Filtereinheit ist verschmutzt. Das Verlängerungsrohr ist verstopft. Die Bürsten in der elektrischen Bürste rotieren nicht. Der Akkumulator ist sehr entladen.	Reinigen Sie den Staubbehälter. Reinigen Sie die Filtereinheit. Entstopfen Sie das Verlängerungsrohr. Reinigen Sie die Elektrobürste. Laden Sie den Akkumulator vollständig auf.
Bei der Batterieaufladung beginnt die Kontrollleuchte nicht zu leuchten.	Die elektrische Steckdose hat keine Spannung. Der Netzadapter ist nicht in die elektrische Steckdose gesteckt. Der Stecker des Netzadapterkabels hat einen unterbrochenen Kontakt mit der Ladesteckdose	Überprüfen Sie die Steckdose, indem Sie ein wesentlich funktionierendes Gerät darin stecken. Stecken Sie den Netzadapter in die elektrische Steckdose. Überprüfen Sie die Verbindung des Steckers des Netzadapterkabels vom Ladegerät.

Kurze Staubsaugerbetriebszeit	Unvollständige Akkuladung. Natürliche Akkualterung.	Laden Sie den Akkumulator vollständig auf. Der Akkumulator ist ein Verbrauchselement, das nach dem Garantiezeitablauf vom Verbraucher unabhängig gekauft wird.
----------------------------------	--	---

- Fassungsvermögen des Staubbehälters: 0.5 l.
- Kleinleistungsbetrieb – ca. 35 min.

ENTSORGUNG



Um möglichen Schaden für die Umwelt oder die menschliche Gesundheit durch unkontrollierte Abfallentsorgung zu vermeiden, werfen Sie das Gerät und die Batterien (falls mitgeliefert) nach Beendigung ihrer Nutzungsdauer zusammen mit gewöhnlichen Haushaltsabfällen nicht weg,

geben Sie das Gerät und die Batterien in Spezialstellen für weitere Entsorgung über.

Die bei der Entsorgung der Erzeugnisse entstehenden Abfälle sind unbedingt zu sammeln und weiter ordnungsmäßig zu entsorgen.

Mehrere Information zur Entsorgung dieses Produkts erhalten Sie bei Ihrer lokalen Stadtverwaltung, einem Abfallentsorgungsdienst oder beim Geschäft, wo Sie dieses Produkt gekauft haben.

Der Hersteller behält sich das Recht vor, das Design, die Konstruktion und die das gemeine Gerätebetriebsprinzip nicht beeinflussenden technischen Eigenschaften ohne Vorbenachrichtigung zu verändern.

LIEFERUMFANG

1. Staubsauger (mit dem Staubbehälter) – 1 Stk.
2. Wandmontierender Halter des Staubsaugers – 1 Stk.
3. Verlängerungsrohr – 1 Stk.
4. Elektrische Bürste – 1 Stk.
5. Universalaufsatz - 1 Stk.
6. Reinigungsaufsatz für Möbelpolster – 1 Stk.
7. Netzadapter – 1 Stk.
8. Bedienungsanleitung – 1 Stk.

TECHNISCHE EIGENSCHAFTEN

Staubsauger:

- Akkumulator: 14.8 V, Li-Ion 2200 mAh
- Nennleistungsaufnahme: 200 W
- Ladezeit – 4 Stunden

Netzadapter:

- Stromversorgung: 100-240 V ~ 50/60 Hz
- Ausgangsspannung: 27 V 500 mA

Die Gerätenutzungsdauer beträgt 3 Jahre

Das Herstellungsdatum ist in der Fabrikationsnummer angegeben.

Bei Störungsfeststellung wenden Sie sich baldigst an einen autorisierten Kundendienst.

ПЫЛЕСОС BR4270

Беспроводной ручной пылесос предназначен для сухой уборки помещений.

ОПИСАНИЕ

1. Электрическая щётка
2. Фиксатор щётки
3. Удлинительная трубка
4. Фиксатор удлинительной трубки
5. Световой индикатор работы/зарядки аккумуляторной батареи
6. Кнопка установки мощности пылесоса
7. Кнопка включения/выключения
8. Ручка
9. Гнездо для подключения штекера сетевого адаптера
10. Сетевой адаптер
11. Контейнер-пылесборник
12. Фиксатор крышки контейнера-пылесборника
13. Крышка контейнера-пылесборника
14. Кнопка фиксатора контейнера-пылесборника
15. HEPA-фильтр
16. Сетчатый фильтр
17. Вращающиеся щётки
18. Фиксатор щёток
19. Универсальная насадка 2 в 1
20. Щётка для чистки мебельной обивки
21. Настенный держатель

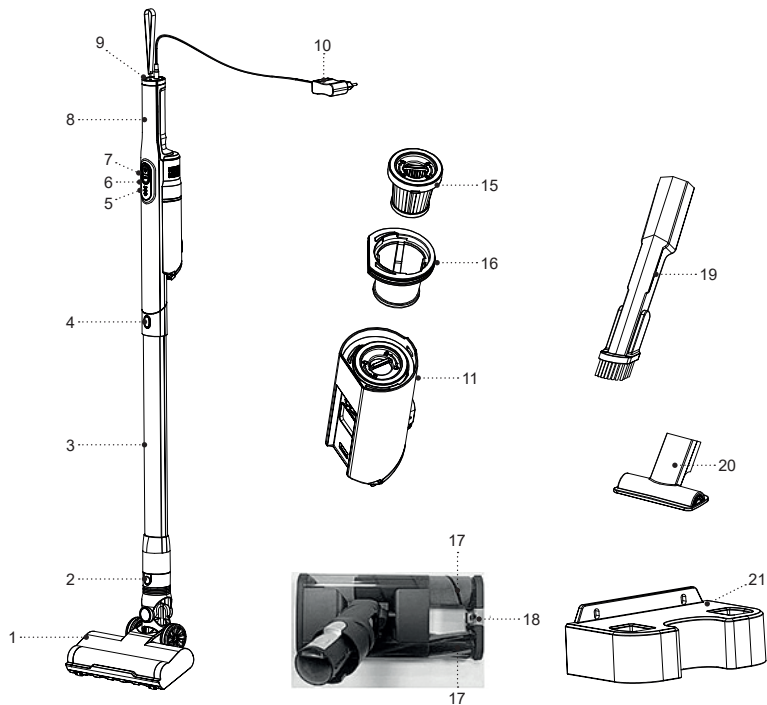



Рис. 1



Рис. 2

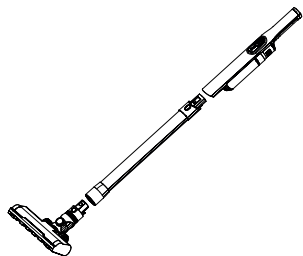

Рис. 3



Рис. 4

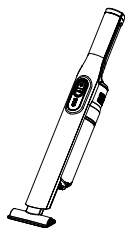

Рис. 5

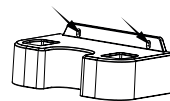

Рис. 6

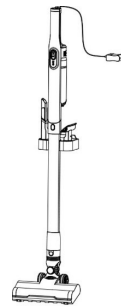

Рис. 7

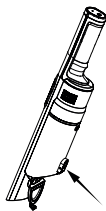

Рис. 8

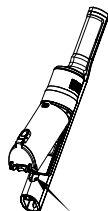

Рис. 9

МЕРЫ БЕЗОПАСНОСТИ И РЕКОМЕНДАЦИИ ПО ЭКСПЛУАТАЦИИ

Перед использованием пылесоса внимательно ознакомьтесь с руководством по эксплуатации, после прочтения сохраните его для использования в будущем.

- Используйте устройство только по его прямому назначению, как изложено в данной инструкции.
- Неправильное обращение с устройством может привести к его поломке, причинению вреда пользователю или его имуществу и не является гарантийным случаем.
- Убедитесь, что рабочее напряжение сетевого адаптера, указанное на этикетке, соответствует напряжению электросети.
- Во время зарядки аккумуляторной батареи, не прикасайтесь к корпусу сетевого адаптера мокрыми руками.
- Перед использованием пылесоса рекомендуется провести зарядку аккумуляторной батареи, если Вы не использовали пылесос более трёх месяцев, зарядите аккумуляторную батарею.
- Не заряжайте аккумуляторную батарею в местах с повышенной влажностью и высокой температурой. Производите зарядку аккумуляторной батареи при температуре от +5°С до +35°С и при относительной влажности воздуха не более 80%.
- Не оставляйте сетевой адаптер без присмотра, если он включён в электрическую розетку.
- Запрещается использовать пылесос, если не установлен или неправильно установлен контейнер-пылесборник, не установлены сетчатый фильтр и HEPA-фильтр.
- Используйте только детали и насадки, которые входят в комплект поставки.
- Запрещается использовать пылесос вне помещений.
- Оберегайте устройство от ударов, падений, вибраций и иных механических воздействий.
- Не используйте устройство в непосредственной близости от нагревательных приборов, источников тепла или открытого пламени.
- Запрещается использовать пылесос в местах, где используются или распыляются аэрозоли, а также вблизи от легковоспламеняющихся жидкостей, запрещается использовать пылесос в местах хранения таких жидкостей.
- Пылесос не предназначен для сбора воды или любых других жидкостей.
- Запрещается собирать горячие или дымящиеся сигареты, тлеющий пепел.
- Запрещается собирать пыль от штукатурки, бетона, муки или золы.
- Не используйте пылесос для чистки шерсти домашних животных.
- Во время уборки помещения следите за тем, чтобы свободно висящие элементы одежды, волосы или другие части тела не находились рядом с воздухозаборным отверстием щётки или насадок.

- Будьте особенно внимательны при уборке лестничных площадок.
- Запрещается закрывать входное и выходное отверстие пылесоса посторонними предметами, не включайте пылесос, если какое-либо из его отверстий заблокировано.
- Запрещается использовать шнур сетевого адаптера в качестве ручки для переноски пылесоса, переносите пылесос, взявшись за ручку.
- Проводите регулярную чистку контейнера-пылесборника, сетчатого фильтра и HEPA-фильтра.
- После использования или перед чисткой выключите пылесос кнопкой включения/выключения.
- Из соображений безопасности детей не оставляйте полиэтиленовые пакеты, используемые в качестве упаковки, без надзора.

Внимание! Не разрешайте детям играть с полиэтиленовыми пакетами или упаковочной плёнкой.
Опасность удушья!

- Устройство не предназначено для использования детьми.
- Осуществляйте надзор за детьми, чтобы не допустить использования устройства в качестве игрушки.
- Во время зарядки аккумуляторной батареи, не разрешайте детям прикасаться к корпусу сетевого адаптера.
- Будьте особенно внимательны, если поблизости от работающего устройства находятся дети или лица с ограниченными возможностями.

- Во время работы и в перерывах между рабочими циклами размещайте устройство в местах, недоступных для детей.
- Прибор не предназначен для использования лицами (включая детей) с пониженными физическими способностями, сенсорными, психическими или умственными способностями, или при отсутствии у них опыта или знаний, если они не находятся под контролем или не проинструктированы лицом, ответственным за их безопасность, об использовании прибора.
- Запрещается самостоятельно ремонтировать устройство. Не разбирайте устройство самостоятельно, при возникновении любых неисправностей, а также после падения устройства обратитесь в сервисный центр.
- Во избежание повреждений перевозите устройство в заводской упаковке.
- Храните устройство в сухом прохладном месте, недоступном для детей и людей с ограниченными возможностями.

УСТРОЙСТВО ПРЕДНАЗНАЧЕНО ТОЛЬКО ДЛЯ БЫТОВОГО ИСПОЛЬЗОВАНИЯ, ЗАПРЕЩАЕТСЯ ИСПОЛЬЗОВАТЬ УСТРОЙСТВО В КОММЕРЧЕСКИХ ИЛИ ЛАБОРАТОРНЫХ ЦЕЛЯХ.

ПЕРЕД ПЕРВЫМ ИСПОЛЬЗОВАНИЕМ

После транспортировки или хранения устройства при отрицательной температуре, распакуйте его и подождите не менее 3 часов перед использованием.

- Распакуйте пылесос, удалите все упаковочные и рекламные материалы.
- Сохраните заводскую упаковку.
- Ознакомьтесь с мерами безопасности и рекомендациями по эксплуатации.
- Проверьте комплектацию.
- Осмотрите устройство на наличие повреждений, при наличии повреждений не включайте его.
- Убедитесь, что указанные параметры напряжения питания сетевого адаптера соответствуют параметрам электрической сети. При использовании устройства в электрической сети частотой 60 Гц, никаких дополнительных действий не требуется.

СБОРКА ПЫЛЕСОСА

Подсоединение удлинительной трубки

- Вставьте удлинительную трубку (3) в воздухозаборное отверстие пылесоса до щелчка фиксатора (4) (рис. 1).
- Электрическую щётку (1) подсоедините к удлинительной трубке (3) (рис. 1).
- Можно подсоединять электрическую щётку (1) к воздухозаборному отверстию пылесоса.

- Для отсоединения удлинительной трубки (3) от пылесоса, нажмите и удерживайте кнопку фиксатора (4).
- Для отсоединения электрической щётки (1) от удлинительной трубки (3), нажмите и удерживайте кнопку фиксатора (2).

Электрическая щётка

- Используйте электрическую щётку (1) для уборки помещений с гладкими полами или на ковровых покрытиях со средним и коротким ворсом.

Примечания:

- запрещается использовать электрическую щётку (1), если длина ворса ковровых покрытий более 15 мм.
- не проводите электрической щёткой (1) по электрическим проводам.

Универсальная насадка 2 в 1

- Универсальная насадка (19) предназначена для чистки радиаторов, щелей и т.п. и для сбора пыли с поверхности мебели, наличие ворса на щётке препятствует повреждению полированной поверхности мебели. Во время уборки установите щётку в необходимое положение.
- Насадку (19) можно подсоединять к удлинительной трубке (3) (рис. 3) или к воздухозаборному отверстию пылесоса (рис. 2).

Щётка для чистки мебельной обивки

- Используйте насадку (20) для чистки тканевой обивки мягкой мебели.
- Насадку (20) можно подсоединять к воздухозаборному отверстию пылесоса (рис. 3).

НАСТЕННЫЙ ДЕРЖАТЕЛЬ ПЫЛЕСОСА

- Определитесь с местом для хранения пылесоса/зарядки аккумуляторной батареи. Электрическая розетка должна быть вблизи с настенным держателем (21).
- Расположите настенный держатель (21), так, чтобы исключить полное свисание пылесоса, пылесос должен опираться на электрическую щётку (1)
- Прежде чем сверлить отверстия в стене, убедитесь, что в этом месте отсутствует электрическая проводка или любые другие коммуникации.
- Закрепите настенный держатель (21) с помощью дюбелей и крепёжных шурупов (рис. 4).
- Установите пылесос и насадки (19, 20) в настенный держатель (21) (рис. 5).

ЗАРЯДКА АККУМУЛЯТОРНОЙ БАТАРЕИ

ВНИМАНИЕ!

- Используйте только аккумуляторную батарею, входящую в комплект поставки, использование неоригинальной аккумуляторной батареи может привести к опасности.

- Литий-ионные аккумуляторные батареи запрещается подвергать ударам, воздействию высоких температур, во избежание вытекания электролита, запрещается разбирать аккумуляторную батарею.
- Запрещается бросать аккумуляторную батарею в огонь.
- Не допускайте замыкания контактов аккумуляторной батареи, это может привести к ожогу или пожару.
- Не выбрасывайте аккумуляторную батарею вместе с обычными бытовыми отходами, передайте её в специализированный пункт для дальнейшей утилизации.
- Перед первым использованием устройства или после длительного перерыва в его эксплуатации необходима зарядка аккумуляторной батареи.
- Вставьте штекер шнура сетевого адаптера (10) в гнездо (9).
- Вставьте сетевой адаптер (10) в электрическую розетку, при этом световой индикатор (5) загорится и будет мигать белым цветом, при полной зарядке аккумуляторной батареи, индикатор (5) будет светиться постоянным белым цветом.
- После зарядки аккумуляторной батареи, выньте сетевой адаптер (10) из электрической розетки.
- Время полной зарядки аккумуляторной батареи около 4-5 часов.

Примечания:

- производите зарядку аккумуляторной батареи при температуре от +5°C до +35°C.
- если вы не пользовались пылесосом более двух или трёх месяцев, перед использованием пылесоса полностью зарядите аккумуляторную батарею.

ИСПОЛЬЗОВАНИЕ ПЫЛЕСОСА**ВНИМАНИЕ!**

- Если во время уборки резко снизилась всасывающая мощность пылесоса, немедленно выключите пылесос и проверьте удлинительную трубку (3) на предмет засорения. Устраните засор, и только после этого можно продолжать уборку.
- Запрещается собирать горячие или дымящиеся сигареты, тлеющий пепел, запрещается собирать пыль от штукатурки, бетона, муки или золы.
- Пылесос не предназначен для сбора воды или любых других жидкостей.
- Запрещается использовать пылесос в местах, где используются или распыляются аэрозоли, а также вблизи от легковоспламеняющихся жидкостей, запрещается использовать пылесос в местах хранения таких жидкостей.

ВКЛЮЧЕНИЕ ПЫЛЕСОСА

Внимание! Включайте пылесос только с установленными контейнером-пылесборником (11) и установленным в нём сетчатым фильтром (16) и HEPA-фильтром (15).

- Во время уборки помещения и переноски пылесоса держите его за ручку (8).
- Для удобства при хранении пылесоса или зарядки аккумуляторной батареи используйте настенный держатель (21).
- Для включения пылесоса нажмите кнопку включения/выключения (7), пылесос включится на низком уровне мощности, для выключения пылесоса, нажмите кнопку (7) ещё раз.
- Установка мощности пылесоса, во время его работы, производится нажатием кнопки (6).
- Если во время работы индикатор (5) будет мигать, в этом случае необходимо зарядить аккумуляторную батарею.

ЧИСТКА И УХОД

Внимание! Следите за чистотой контейнера-пылесборника (11), сетчатого фильтра (16) и HEPA-фильтра (15), от этого зависит эффективность работы пылесоса.

- Рекомендуется производить чистку контейнера-пылесборника (11) после каждого использования пылесоса, регулярно проводите чистку сетчатого фильтра (16) и HEPA-фильтра (15).

- Для удаления пыли и мусора расположите контейнер-пылесборник (11) над мусорным ведром, нажмите на фиксатор (12) (рис. 6) и откройте крышку (13), удалите пыль и мусор, закройте крышку (13) до срабатывания фиксатора (12).

Чистка контейнера-пылесборника

- Перед чисткой контейнера-пылесборника (11) удалите из него пыль и мусор, как указано выше.
- Для снятия контейнера-пылесборника (11), нажмите и удерживайте фиксатор (12) (рис. 7).
- Выньте держатель из контейнера пылесборника (11), снимите сетчатый фильтр (16) и HEPA-фильтр (15).
- Поверните HEPA-фильтр (15) против часовой стрелки «↶» и выньте его из сетчатого фильтра (16).
- Промойте сетчатый фильтр (16) и HEPA-фильтр (15) под струёй тёплой проточной воды и просушите их.
- Промойте колбу контейнера-пылесборника (11) и просушите её.
- Не используйте для промывки всех съёмных деталей посудомоечную машину.

Примечание: перед сборкой контейнера-пылесборника (11) убедитесь, что все съёмные детали чистые и сухие.

Сборка контейнера-пылесборника

- Вставьте HEPA-фильтр (15) в сетчатый фильтр (16) и поверните его по часовой стрелке «↷» до упора
- Установите сетчатый фильтр (16) с HEPA-фильтром (15) в колбу контейнера-пылесборника (11).
- Установите собранный контейнер-пылесборник (11) на место до щелчка фиксатора (12), убедитесь в надёжной фиксации контейнера-пылесборника (11).

Чистка электрической щётки

- Во время использования электрической щётки (1), на щётки (17) могут намотаться волосы, нитки и т.п. Следите за чистотой электрической щётки (1), по мере загрязнения разбирайте щётку (1) и очищайте круглую щётку (17).
- Снимите электрическую щётку (1) с удлинительной трубки (3), нажав на фиксатор (2).
- Нажмите на фиксатор (18) и выньте щётки (17) (рис. 9), удалите намотавшиеся на щётки (17) нити и волосы.
- Очистите от пыли и мусора внутреннюю и внешнюю поверхности корпуса электрической щётки (1).

Сборка электрической щётки

- Вставьте щётки (17) в корпус щётки (1) до упора.
- Убедитесь в надёжной фиксации щёток (17).

Чистка корпуса пылесоса

- Протрите корпус пылесоса слегка влажной, мягкой тканью, после чего вытрите насухо.

- Запрещается погружать корпус пылесоса, электрическую щётку (1) и сетевой адаптер (10) в воду или любые другие жидкости. Не допускайте попадания жидкости внутрь корпуса пылесоса и электрической щётки (1).
- Для чистки корпуса пылесоса и всех деталей запрещается использовать растворители и абразивные чистящие средства.

ХРАНЕНИЕ

- Прежде чем убрать пылесос на хранение, проведите чистку корпуса пылесоса, контейнера-пылесборника (11) и электрической щётки (1).
- Установите пылесос и насадки (19, 20) в настенный держатель (21) (рис. 4).
- Храните пылесос в сухом прохладном месте, недоступном для детей и людей с ограниченными возможностями.

ЗАЩИТА ОКРУЖАЮЩЕЙ СРЕДЫ

- В корпусе пылесоса установлена аккумуляторная батарея, подлежащая утилизации.
- Перед утилизацией пришедшего в негодность пылесоса, полностью разрядите аккумуляторную батарею, извлеките её из корпуса пылесоса и действуйте по принятым правилам утилизации вредных отходов.
- Не выбрасывайте пылесос, пока не удалите из него аккумуляторную батарею.

Возможные неисправности и способы их устранения

Неисправность	Причины	Устранение
Пылесос не включается.	Аккумуляторная батарея полностью разряжена.	Зарядите аккумуляторную батарею.
Уменьшилась мощность всасывания.	Заполнен контейнер-пылесборник. Загрязнён HEPA-фильтр. Засор удлинительной трубки. Не вращаются щётки в электрической щётке. Аккумуляторная батарея сильно разряжена.	Очистите контейнер-пылесборник. Очистите HEPA-фильтр. Устраните засор в удлинительной трубке. Проведите чистку электрической щётки. Полностью зарядите аккумуляторную батарею.
При зарядке аккумуляторной батареи индикатор не загорается.	В электрической розетке отсутствует напряжение. Сетевой адаптер не вставлен в электрическую розетку. Нарушился контакт штекера шнура сетевого адаптера с гнездом зарядки.	Проверьте электрическую розетку, включив в неё заведомо исправное устройство. Вставьте сетевой адаптер в электрическую розетку. Проверьте соединение штекера шнура сетевого адаптера с гнездом зарядки.

<p>Малое время работы пылесоса.</p>	<p>Неполный заряд аккумуляторной батареи.</p> <p>Естественный процесс старения аккумуляторной батареи.</p>	<p>Полностью зарядите аккумуляторную батарею.</p> <p>Аккумуляторная батарея является расходуемым элементом, после истечения гарантийного срока, приобретается потребителем самостоятельно.</p>
-------------------------------------	--	--

КОМПЛЕКТ ПОСТАВКИ

1. Пылесос (с контейнером-пылесборником) – 1 шт.
2. Настенный держатель пылесоса – 1 шт.
3. Удлинительная трубка – 1 шт.
4. Электрическая щётка – 1 шт.
5. Универсальная насадка – 1 шт.
6. Насадка для чистки мебельной обивки – 1 шт.
7. Сетевой адаптер – 1 шт.
8. Инструкция – 1 шт.

ТЕХНИЧЕСКИЕ ХАРАКТЕРИСТИКИ

Пылесос:

- Аккумуляторная батарея: 14,8 В, Li-Ion 2200 мА/ч
- Номинальная потребляемая мощность: 200 Вт
- Время зарядки – 4 часа
- Время работы на низкой мощности – около 35 мин.

Сетевой адаптер:

- Электропитание: 100-240 В, ~ 50/60 Гц
- Выходное напряжение: 18 В 500 мА

- Объём контейнера-пылесборника: 0,2 л.

УТИЛИЗАЦИЯ



Чтобы предотвратить возможный вред окружающей среде или здоровью людей от неконтролируемой утилизации отходов, после окончания срока службы устройства или элементов питания (если входят в комплект), не выбрасывайте их вместе с обычными бытовыми отходами, передайте прибор и элементы питания в специализированные пункты для дальнейшей утилизации.

Отходы, образующиеся при утилизации изделий, подлежат обязательному сбору с последующей утилизацией в установленном порядке.

Для получения дополнительной информации об утилизации данного продукта обратитесь в местный муниципалитет, службу утилизации бытовых отходов или в магазин, где Вы приобрели данный продукт.

Производитель сохраняет за собой право изменять дизайн, конструкцию и технические характеристики, не влияющие на общие принципы работы устройства, без предварительного уведомления.

Срок службы устройства – 3 года

Дата производства указана в серийном номере.

В случае обнаружения каких-либо неисправностей необходимо обратиться в авторизованный сервисный центр.

ШАҢСОРҒЫШ BR4270

Сымсыз қол шаңсорғышы үй-жайларды құрғақ жинастыруға арналған.

СИПАТТАМАСЫ

1. Электрлік қылшақ
2. Қылшақтың бекіткіші
3. Ұзартатын түтік
4. Ұзартатын түтіктің бекіткіші
5. Аккумуляторлық батарея жұмысының/қуатының жарық индикаторы
6. Шаңсорғыштың қуатын орнату батырмасы
7. Қосу/өшіру батырмасы
8. Қолсап
9. Желілік адаптер штекерін қосуға арналған ұя
10. Желілік адаптер
11. Шаң жинағыш-контейнер
12. Шаңжинағыш-контейнер қақпағының бекіткіші
13. Шаңжинағыш-контейнер қақпағы
14. Шаң жинағыш-контейнер бекіткішінің батырмасы
15. HEPA-сүзгіш
16. Торлы сүзгіш
17. Айналымалы қылшақтар
18. Қылшақтарды бекіткіш
19. 2-гі 1 әмбебап қондырма
20. Жиһаз қаптамасын тазалауға арналған қылшақ
21. Қабырғадағы ұстағыш

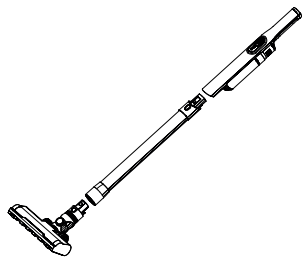

Cyp. 1



Cyp. 2



Cyp. 3

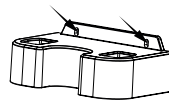

Cyp. 4

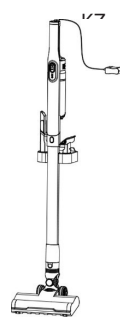

Cyp. 5

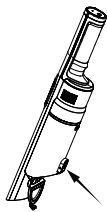

Cyp. 6

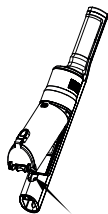

Cyp. 7



Cyp. 8



Cyp. 9

ҚАУІПСІЗДІК ШАРАЛАРЫ ЖӘНЕ ҚОЛДАНУҒА БЕРУ ЖӨНІНДЕГІ НҰСҚАУЛЫҚ

Шаңсорғышты пайдалану алдында қолдану жөніндегі басшылықты мұқият оқып шығыңыз, оқыған соң, болашақта пайдалану үшін сақтап қойыңыз.

- Құрылғыны осы нұсқаулықта баяндалғандай, оның тікелей мақсаты бойынша ғана пайдаланыңыз.
- Құрылғыны дұрыс қолданбау оның бұзылуына, және пайдаланушыға немесе оның мүлкіне зиян келтіруге әкелуі мүмкін және кепілдік жағдайы болып табылмайды.
- Заттаңбада көрсетілген желі адаптерінің жұмыс кернеуі электр желісінің кернеуіне сәйкес екеніне көз жеткізіңіз.
- Аккумуляторлық батареяны қуаттау кезінде желілік адаптердің корпусын су қолмен ұстауға болмайды.
- Шаңсорғышты пайдалану алдында аккумуляторлық батареяны қуаттауға кеңес беріледі, егер сіз шаңсорғышты үш айдан аса уақыт пайдаланбаған болсаңыз, онда аккумуляторлық батареяны қуаттаңыз.
- Аккумуляторлық батареяны жоғары ылғалды және температуралы орындарда қуаттауға болмайды. Аккумуляторлық батареяның қуаттандыруды +5°C бастап +35°C дейінгі температурада және ауаның 80% аспайтын салыстырмалық ылғалдылығында орындау керек.
- Егер желілік адаптер розеткаға қосылу болса, онда оны қараусыз қалдырмаңыз.

- Егер шаң жинағыш-контейнер орнатылмаса немесе дұрыс орнатылмаса, торлы сүзгі және HEPA-сүзгі орнатылмаса, шаңсорғышты пайдалануға тыйым салынады.
- Егер шаңжинағыш-контейнер орнатылмаса немесе дұрыс орнатылмаса, кіру немесе шығу сүзгісі орнатылмаса, шаңсорғышты пайдалануға тыйым салынады.
- Желіге қосылған құрылғыны, қараусыз қалдырмаңыз.
- Найзағай кезінде құрылғыны пайдалану ұсынылмайды.
- Құрылғыны соққыдан, құлаудан, дірілден және басқа да механикалық әсерлерден сақтаңыз.
- Құрылғыны жылыту аспаптарының, ашық оттың немесе жылу көздерінің тікелей жанында пайдаланбаңыз.
- Шаңсорғышты аэрозольдар пайдаланылатын немесе шашырайтын жерлерде, сондай-ақ тез тұтанатын сұйықтықтарға жақын жерлерде пайдалануға тыйым салынады, мұндай сұйықтықтарды сақтау орындарында шаңсорғышты пайдалануға тыйым салынады.
- Шаңсорғыш суды немесе кез келген басқа сұйықтықтарды жинауға арналмаған.
- Жанып жатқан немесе түтіндеп жатқан темекіні, бықсыған күлді жинауға тыйым салынады.
- Сылақтың, бетонның, ұнның немесе күлдің шаңын жинауға тыйым салынады.

- Үй жануарларының жүнін тазалау үшін шаң-сорғышты пайдаланбаңыз.
- Үй-жайды жинау кезінде киімнің еркін салбырап тұрған элементтері, шаштар немесе дененің басқа да бөліктері қылшақтың немесе қондырмалардың ауа тартқыш тесігінің жанында болмауын қадағалаңыз.
- Баспалдақ алаңдарын жинау кезінде ерекше сақ болыңыз.
- Шаңсорғыштың кіру және шығу тесігін бөгде заттармен жабуға тыйым салынады, егер оның қандай да бір тесіктері бұғатталса, шаңсорғышты қоспаңыз.
- Шаңсорғышты тасымалдауға арналған сап ретінде қуаттандыру бауын пайдалануға тыйым салынады, шаңсорғышты тасымалдауға арналған саптан ұстап тасымалдаңыз.
- Шаң жинағыш-контейнерді, торлы сүзгішті және HEPA-сүзгішті жүйелі түрде тазалап отырыңыз.
- Пайдаланғаннан кейін немесе тазалар алдында, шаңсорғышты қосу/өшіру батырмасымен өшіріңіз.
- Балалардың қауіпсіздігі үшін қаптама ретінде пайдаланылатын полиэтилен пакеттерді қадағалаусыз қалдырмаңыз.
- Аккумуляторлық батареяны қуаттау кезінде балалардың желілік адаптердің корпусын ұстауына жол бермеңіз.
- Егер жұмыс істеп тұрған құрылғының маңында балалар немесе мүмкіндіктері шектеулі адамдар болса, онда ерекше назарда болыңыз.
- Жұмыс істеу уақытында және жұмыс циклдері арасындағы үзілістерде құрылғыны балалардың қолы жетпейтін жерде орналастырыңыз.
- Дене, жүйке немесе сана мүмкіндіктері төмендетілген тұлғалардың (балаларды қоса) немесе оларда тәжірибесі немесе білімі болмаса, егер олар бақыланбаса немесе олардың қауіпсіздігі үшін жауап беретін тұлғамен аспапты пайдалану туралы нұсқаулықтар берілген болмаса, аспап олардың пайдалануына тағайындалмаған.
- Құрылғыны өздігіңізден жөндеуге тыйым салынады. Құрылғыны өздігіңізден бөлшектемеңіз, кезкелген ақаулықтар пайда болғанда және сервис орталығына жүгініңіз.
- Зақымдануларға жол бермеу үшін құрылғыны тек зауыттық қаптамада тасымалдаңыз.
- Құрылғыны салқын және құрғақ, балалардың және мүмкіндігі шектеулі адамдардың қолы жетпейтін жерде сақтаңыз.

Назар аударыңыз! Балаларға полиэтилен қаптармен немесе қаптамалық үлдірмен ойнауға рұқсат етпеңіз. **Тұншығу қаупі бар!**

- Құрылғы балалардың пайдалануына арналмаған.
- Құрылғыны ойыншық ретінде пайдалануға жол бермеу үшін балаларды қадағалаңыз.

ҚҰРЫЛҒЫ ТЕК ТҰРМЫСТЫҚ ПАЙДАЛАНУҒА АРНАЛҒАН, ҚҰРЫЛҒЫНЫ КОМЕРЦИЯЛЫҚ НЕМЕСЕ ЗЕРТХАНАЛЫҚ МАҚСАТТАРДА ПАЙДАЛАНУҒА ТЫЙЫМ САЛЫНАДЫ.

АЛҒАШ РЕТ ПАЙДАЛУ АЛДЫНДА

Құрылғыны төмен температурада тасымалдағаннан кейін немесе сақтаған болсаңыз, оны қаптамдан шығарыңыз және пайдалану алдында 3 сағаттан кем емес уақыт күтіңіз.

- Шаңсорғышты ашыңыз, барлық қаптамалық және жарнамалық материалдарды алып тастаңыз.
- Зауыттық қаптамасын сақтап қойыңыз.
- Қауіпсіздік шаралары мен пайдалануға беру жөніндегі кеңестермен танысыңыз.
- Жинақталымын тексеріңіз.
- Құралды зақымдануына қатысты тексеріп шығыңыз, зақымдануы болған жағдайда оны қоспаңыз.
- Желі адаптерінің қуаттандыру кернеуінің көрсетілген параметрлері электр желісінің параметрлеріне сәйкес келетініне көз жеткізіңіз. Құрылғыны 60 Гц жиіліктегі электр желісінде пайдаланғанда ешқандай қосымша әрекет қажет емес.

ШАҢСОРҒЫШТЫ ЖИНАУ

Ұзартқыш түтікшені қосу

- Ұзартқыш түтікшені (3) шаңсорғыштың ауа жинайтын тесігіне бекіткіш (4) шертілгенге дейін салыңыз (сур. 1).
- Электр қылшақты (1) ұзартқыш түтікке (3) қосыңыз (сур. 2).
- Электр қылшақты (1) шаңсорғыштың ауа тартқыш тесігіне қосуға болады.

- Ұзартқыш түтікшені (3) шаңсорғыштан ажырату үшін бекіткіштің (4) түймесін басып, ұстап тұрыңыз.
- Электрлік қылшақты (1) ұзартқыш түтікшеден (3) ажырату үшін бекіткіштің (2) түймесін басып, ұстап тұрыңыз.

Электрлік қылшақ

- Тегіс едендері немесе кілем жабынының орташа және қысқа түгі бар үй-жайларды жинау үшін электрлік қылшақты (1) пайдаланыңыз.

Ескертпе:

- егер кілем жабындары түктерінің ұзындығы 15 мм асатын болса, онда электрлік қылшақты (1) пайдалануға тыйым салынады.
- электрлік қылшақпен (1) электр сымдарының үстінен жүргізуге болмайды.

Саңылауларға арналған қондырма 2 в 1

- Әмбебап саптама (19) радиаторларды, саңылауларды және т.б. тазалауға және жиһаз бетінен шаң жинауға арналған, қылшақта түгінің болуы жиһаздың жылтыратылған бетіне зақым келтіруін болдырмайды. Жинаған кезде қылшақты керек күйге орнатыңыз.
- Саңылауға арналған қылшақты (19) ұзартқыш түтікке (3) (сур. 3) немесе шаңсорғыштың ауа жинайтын тесігіне қосуға болады (сур. 2).

Жиһаз қаптамасын тазалауға арналған қылшақ

- Жұмсақ жиһаздың қаптамасын тазалау үшін қондырманы (20) пайдаланыңыз.
- Қондырманы (20) шаңсорғыштың ауа жинайтын тесігіне (3-сур.) қосуға болады.

ШАҢСОРҒЫШТЫҢ ҚАБЫРҒАЛЫҚ ҰСТАҒЫШЫ

- Шаңсорғышты/аккумуляторлық батареяның қуатын сақтауға арналған орынды анықтап алыңыз. Электрлік розетка қабырғалық ұстағыштың (21) қасында болуы керек.
- Қабырғалық ұстағышты (21) шаңсорғыштың толық салбырауына жол бермейтіндей етіп орналастыру керек, шаңсорғыш электрлік қылшаққа (1) сүйенуі керек.
- Қабырғада тесіктерді бұрғыламас бұрын, бұл жерде электр сымдары немесе басқа коммуникациялар жоқ екеніне көз жеткізіңіз.
- Қабырғалық ұстағышты (21) дюбелдер мен бекітетін шұрыптардың көмегімен бекітіңіз (сур. 4).
- Шаңсорғыш пен қондырмаларды (19, 20) қабырғалық ұстағышқа (21) (5-сур.) орнатыңыз.

АККУМУЛЯТОРЛЫҚ БАТАРЕЯНЫ ҚУАТТАУ

НАЗАР АУДАРЫҢЫЗ!

- Жеткізу жинағына кіретін аккумуляторлық батареяны ғана пайдалану керек, түпнұсқалық емес батареяны пайдалану қауіпке әкеп соғуы мүмкін.

- Электрліттің ағып кетуіне жол бермеу үшін литий-иондық батареяларды соққыға, жоғары температуралардың әсеріне соғуға тыйым салынады, аккумуляторлық батареяны бөлшектеуге тыйым салынады.
- Аккумуляторлық батареяны отқа тастауға тыйым салынады.
- Аккумуляторлық батарея байланыстарының тұйықталуына жол бермеу керек, бұл күйге немесе өртке әкелуі мүмкін.
- Аккумуляторлық батареяны қарапайым тұрмыстық қалдықтармен бірге тастауға болмады, оны ары қарай кәдеге асыру үшін мамандандырылған орынға өткізу керек.
- Құралды алғаш рет қолдану алдында немесе оны пайдаланудағы ұзақ үзілістен кейін аккумуляторлық батареяны қуаттандыру керек.
- Желілік адаптер бауының штекерін (10) ұяшыққа (9) салыңыз.
- Желілік адаптерді (10) электр розеткасына салыңыз, осы жерде жарық индикаторы (5) жанады және ақ түспен жанып-өшеді, аккумуляторлық батарея толық қуатталған кезде индикатор (5) тұрақты түрде ақ түспен жанады.
- Аккумуляторлық батарея зарядталғаннан кейін, желі адаптерін (10) электр розеткасынан суырып алыңыз.
- Аккумулятор батареясының толық зарядталу уақыты 4-5 сағат шамасы.

Ескөртпе:

- аккумуляторлық батареяны қуаттандыруды +5°C бастап +35°C дейінгі температурада жүзеге асырыңыз
- егер сіз шаңсорғышты екі немесе үш айдан астам уақыт пайдаланбаған болсаңыз, онда шаңсорғышты пайдалану алдында аккумуляторлық батареяны толық қуаттаңыз.

ШАҢСОРҒЫШТЫ ПАЙДАЛАНУ**НАЗАР АУДАРЫҢЫЗ!**

- Егер үй жинау барысында шаңсорғыштың сору қуаттылығы кенет төмендесе, шаңсорғышты дереу сөндіріп, ұзартқыш түтіктің (3) бітеліп қалмағандығын тексеріңіз. Қоқысты алып тастап, содан кейін ғана жинау жұмыстарын жалғастыруға болады.
- Жанып тұрған немесе түтіні бар темекілерді, өызуы бар шоқты жинауға тыйым салынады, сылақты, бетонның, ұнның немесе күлдің шаңдарын жинауға тыйым салынады.
- Шаңсорғыш суды немесе кез-келген басқа сұйықтықтарды жинауға арналмаған.
- Шаңсорғышты аэрозольдар пайдаланылатын немесе шашырайтын жерлерде, сондай-ақ тез тұтанатын сұйықтықтарға жақын жерлерде пайдалануға тыйым салынады, мұндай сұйықтықтарды сақтау орындарында шаңсорғышты пайдалануға тыйым салынады.

ШАҢСОРҒЫШТЫ ҚОСУ

Назар аударыңыз! Шаңсорғышты тек шаң жинағыш-контейнері (11) орнатылған күйде және оған торлы сүзгі (16) және HEPA-сүзгі (15) орнатылған күйде ғана қосыңыз.

- Шаңсорғыш жұмыс істеп жатқанда және оны тасымалдаған кезде оны қолсабынан (8) ұстаңыз.
- Шаңсорғышты сақтаған немесе аккумуляторлық батареяны қуаттаған кезде ыңғайлы болу Шаңсорғыштың қабырғалық ұстағышы (21) пайдаланыңыз.
- Шаңсорғышты қосу үшін қосу/өшіру батырмасын (7) басыңыз, шаңсорғыш төмен қуат деңгейінде қосылады, шаңсорғышты өшіру үшін (7) батырмасын тағы бір рет басыңыз.
- Шаңсорғыштың қуатын орнату оның жұмысы кезінде (6) батырмасын басу арқылы жүргізіледі.
- Егер жұмыс кезінде индикатор (5) жыпылықтаса, бұл жағдайда аккумуляторлық батареяны зарядтау қажет.

ТАЗАЛАУ ЖӘНЕ КҮТІМ

Назар аударыңыз! Шаң жинағыш-контейнердің (11), торлы сүзгінің (16) және HEPA-сүзгісінің (15) тазалығын қадағалаңыз, шаңсорғыштың тиімділігі осыған байланысты.

- Шаңсорғышты әр қолданғаннан кейін шаң жинағыш-контейнерді (11) тазалап отыру, торлы сүзгіні

(16) және НЕРА-сүзгісін (15) мезгілімен тазалап отыру ұсынылады.

- Шаң мен қоқысты кетіру үшін шаң жинағыш-контейнерді (11) қоқыс шелегінің үстіне орналастырыңыз, бекіткішке (12) басыңыз (сур. 6) және қақпақты (13) ашыңыз, шаң мен қоқысты алып тастаңыз, қақпақты (13) бекіткіш (12) іске қосылғанға дейін жабыңыз.

Шаң жинағыш-контейнерді тазалау

- Шаң жинағыш-контейнерді (11) тазалар алдында одан жоғарыда көрсетілгендей шаң мен қоқысты алып тастаңыз.
- Шаң жинағыш-контейнерді (11) шешіп алу үшін, бекіткішті (12) басып ұстап тұрыңыз (сур. 7).
- Контейнерден шаң жинағышты (11), торлы сүзгішті (16) және НЕРА-сүзгішті (15) шығарыңыз.
- НЕРА-сүзгішті (15) сағат тіліне қарсы «Т» бұрап, оны торлы сүзгіштен (16) шығарыңыз.
- Торлы сүзгіні (16) және НЕРА-сүзгісін (15) жылы ағынды судың астында жуып жіберіңіз және оларды кептіріңіз.
- Шаң жинағыш-контейнердің (11) құтысын жуып, оны кептіріңіз.
- Барлық шешілмелі бөлшектерді жуу үшін ыдыс жуатын машинаны пайдалануға болмайды.

Ескөртпе: шаң жинағыш-контейнерді (11) құрастыру алдында барлық шешілмелі бөлшектердің таза және құрғақ екеніне көз жеткізіңіз.

Шаң жинайтын-контейнерді құрастыру

- НЕРА-сүзгішті (15) торлы сүзгішке (16) салып, оны тірелгенге дейін «Т» сағат тілі бойынша бұраңыз.
- НЕРА-сүзгіші (15) бар торлы сүзгішті (16) шаң жинағыш контейнердің құтысына (11) орнатыңыз.
- Жиналған шаң жинағыш-контейнерді (11) бекіткіш (14) шертілгенге дейін орнына орнатыңыз, шаң жинағыш-контейнер (11) сенімді бекітілгендігіне көз жеткізіңіз.

Электрлік қылшақты тазарту

- Электрлік қылшақты (1) пайдаланған кезде қылшақта (17) шаш, жіп, ж.с.с. оралып қалуы мүмкін. Электрлік қылшақтың (1) тазалығына назар аударыңыз, ластанған кезде қылшақты (1) ашып, қылшақты (17) тазалау керек.
- Электрлік қылшақты (1) бекіткішті (3) басып, ұзартқыш түтіктен (2) шешіп алыңыз.
- Бекіткішті (18) басып, қылшақты (17) шығарыңыз (9-сур.), қылшаққа (17) оралып қалған жіп пен шашты алып тастаңыз.
- Электр қылшақ корпусының (1) ішкі және сыртқы беттерін шаң мен қоқыстан тазартыңыз.

Электрлік қылшақты құрастыру

- Қылшақты (17) тірелгенге дейін қылшақтың (1) корпусына салыңыз.
- Қылшақтың (17) сенімді бекітілгеніне көз жеткізіңіз.

Шаңсорғыш корпусын тазалау

- Шаңсорғыш корпусын сәл тұнғыл матамен сүртіңіз, содан соң құрғатып сүртіңіз.
- Шаңсорғыш корпусын, электрлік қылшақты (1) және желілік адаптерді (10) суға немесе кез-келген басқа сұйықтықтарға салуға тыйым салынады. Шаңсорғыш корпусының ішіне және электрлік қылшаққа (1) сұйықтықтың тиюіне жол бермеңіз.
- Шаңсорғыш корпусы мен барлық бөлшектерді тазалау үшін еріткіштер мен абразивтік тазалау құралдарын пайдалануға тыйым салынады.

САҚТАУ

- Шаңсорғышты сақтауға алып қоярдың алдында шаңсорғыш корпусын, шаң жинайтын-контейнерді (11), торлы сүзгішті (16), HEPA-сүзгішті (15) және электрлік қылшақты (1) тазалау керек.
- Шаңсорғыш пен қондырмаларды (19, 20) қабырғалық ұстағышқа (21) (5-сур.) орнатыңыз.
- Шаңсорғышты құрғақ салқын жерде балалар мен мүмкіндігі шектеулі адамдардың мүмкіндіктері шектеулі адамдардың қолы жетпейтін жерде сақтаңыз.

ҚОРШАҒАН ОРТАНЫ ҚОРҒАУ

- Шаңсорғыштың корпусында кәдеге асыруға тиесілі аккумуляторлық батарея орнатылған.
- Жарамай қалған шаңсорғышты кәдеге асырудың алдында аккумуляторлық батареяны толық қуатсыздандырып, оны шаңсорғыштың корпусынан

шығарыңыз және зиянды қалдықтарды кәдеге асыру бойынша қабылданған ережелерге сай әрекет етіңіз.

- Ішінен аккумуляторлық батареяны шығармай тұрып, шаңсорғышты тастауға болмайды.

Ақаулық	Себептері	Жою
Шаңсорғыш қосылмайды.	Аккумуляторлық батареяның қуаты толық аяқталған.	Аккумуляторлық батареяны қуаттау керек.
Сору қуаттылығы азайды.	Шаң жинағыш-контейнер толған. HEPA-сүзгіш ластанған. Ұзарғаттын түтік қоғымға толған. Электрлік қылшақтағы қылшақтар айналмайды. Аккумуляторлық батарея қатты қуатсызданған.	Шаң жинағыш-контейнерді тазалаңыз. Сүзгілер блогын тазалаңыз. Ұзарғаттың түтіктегі қоғымды тазалаңыз. Электрлік қылшақты тазалаңыз. Аккумуляторлық батареяны толық қуаттау керек.
Аккумуляторлық батареяны зарядтау кезінде индикатор жанбайды.	Электр розеткада көрнеу жоқ. Желі адаптері электр розеткасына салынбаған. Желі адаптері сымның штекері мен зарядтау уясының байланысы бұзылған.	Электр розеткаға істеп тұрған құрылғыны қосып тексеріңіз. Желі адаптерін электр розеткасына салыңыз. Желі адаптерінің сым штекері қосылуын зарядтаудан тексеріңіз.

Шаңсорғыш аз уақыт жұмыс істейді.	Аккумуляторлық батареяның қуаты толық емес. Аккумуляторлық батареяның ескіруінің табиғи үдерісі.	Аккумуляторлық батареяны толық қуаттау керек. Аккумуляторлық батарея келілдік мерзімі өткеннен кейін шығын элементі болып табылады, тұтынушы оны ездiгiнен сатып алады.
-----------------------------------	---	--

ЖЕТКІЗІЛІМ ЖИЫНТЫҒЫ

1. Шаңсорғыш (шаң жинағыш-контейнері бар) – 1 дана.
2. Қабыоғалық ұстағыш – 1 дана.
3. Ұзартатын түтік – 1 дана.
4. Электрлік қылшақ – 1 дана.
5. Әмбебап қондырма – 1 дана.
6. Жиһаз қаптамасын тазалауға арналған қондырма – 1 дана.
7. Желілік адаптер – 1 дана.
8. Нұсқаулық — 1 дана.

ТЕХНИКАЛЫҚ СИПАТТАМАЛАРЫ

Шаңсорғыш:

- Аккумуляторлық батареясы: 14,8 В, Li-Ion 2200 мА/сағ
- Номиналдық тұтыну қуаттылығы: 200 Вт
- Қуаттау уақыты – 4 сағат.

Желілік адаптер:

- Электр қуаттандыруы: 100-240 В ~ 50/60 Гц
- Шығыс кернеуі: 18 В 500 мА
- Шаңжинағыш-ко тейнердің көлемі: 0.5 л.
- Аз қуатта жұмыс істеу уақыты – шамамен 35 мин.

ПАЙДАҒА АСЫРУ



Қалдықтардың бақыланбай пайдаға асыруынан қоршаған ортаға немесе адамдардың денсаулығына зиян келтірмеу үшін, құрылғының немесе қуаттандыру элементтерінің (егер жинақталымға кірсе) қызмет ету мерзімі аяқталғаннан кейін оларды

өдеттегі тұрмыстық қалдықтармен бірге тастамаңыз, аспапты және қуаттандыру элементтерін одан әрі пайдаға асыру үшін арнайы пункттерге жіберіңіз.

Бұйымдарды пайдаға асыру кезінде пайда болатын қалдықтар белгіленген тәртіп бойынша келесі пайдаға асырылатын тәртіппен міндетті түрде жинауға жатады.

Берілген өнімді пайдаға асыру туралы қосымша ақпаратты алу үшін жергілікті муниципалитетке, тұрмыстық қалдықтарды пайдаға асыру қызметіне немесе берілген өнімді сіз сатып алған дүкенге жүгініңіз.

Өндіруші алдын-ала ескертусіз, құрылғының дизайнын, конструкциясы мен оның жалпы жұмыс ұстанымдарына әсер етпейтін техникалық сипаттамаларын өзгерту құқығын өзіне қалдырады.

Құрылғының қызмет ету мерзімі – 3 жыл

Өндірілген күні сериялық нөмірде көрсетілген.

Қандай да бір ақаулықтар табылған жағдайда дереу авторландырылған сервистік орталыққа жүгіну керек.

Hergestellt für «Ruste GmbH»,
Berggasse 18/18, 1090 Wien,
Österreich

Produced for «Ruste GmbH»,
Berggasse 18/18, 1090 Vienna, Austria

Изготовлено по заказу Русте Гмбх,
Бергассе 18/18, 1090 Вена, Австрия

Уполномоченное изготовителем
лицо: ООО «Грантэл»
143912, МО, г. Балашиха,
ш. Энтузиастов, вл. 1А
т.: +7 (495) 297-50-20,
e-mail: info@brayer.su

Made in China/Произведено в Китае



brayer.ru

