

Instruction manual
Инструкция по эксплуатации

Table blender BR1209
Настольный блендер BR1209



СОДЕРЖАНИЕ

EN.....	3
RU.....	10
KZ.....	18

TABLE TOP BLENDER BR1209

The blender is intended for chopping/mixing products or making cocktails.

DESCRIPTION

1. Measuring cup
2. Blender jar lid
3. Blender jar
4. Chopping knives
5. Chopping knives rotation drive
6. Motor unit body
7. Power/Speed/Pulse mode control knob «P-0-1-2»
8. Jar handle

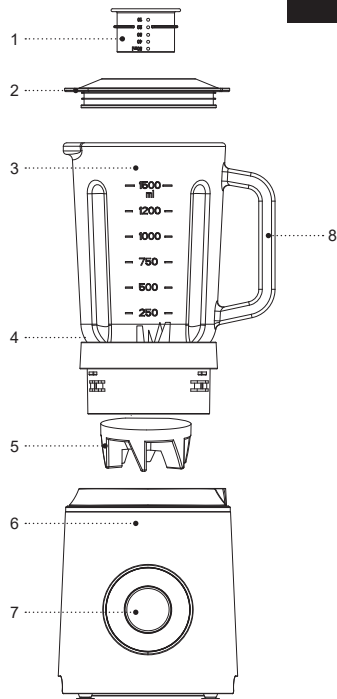



Рис. 1



Рис. 2

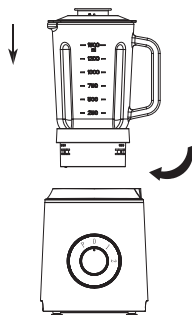

Рис. 3



Рис. 4



Рис. 5



Рис. 6

SAFETY MEASURES AND OPERATION RECOMMENDATIONS

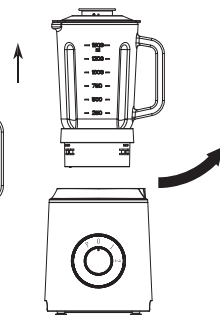
Read the operation manual carefully before using the unit; after reading, keep it for future reference.

- Use the unit for its intended purpose only, as specified in this manual.
- Mishandling the unit can lead to its breakage and cause harm to the user or damage to his/her property and it is not covered by warranty.
- Make sure that the operating voltage of the unit indicated on the label corresponds to your home mains voltage.

ATTENTION! Continuous operation time of the blender should not exceed 1 minute, after that make at least 1 minute break.

- Place and use the unit on a flat dry and steady surface.
- Use only the blender parts supplied with the unit.
- Put the products in the blender bowl before switching the unit on. Do not switch the unit on if the blender bowl is empty.
- Cool down hot products before putting them into the blender bowl.
- Watch the amount of products put in the blender bowl and the level of poured liquids.
- Before using the unit make sure that the blender bowl is installed properly. Do not switch on the device if the blender bowl lid with seal gasket and measuring cup is not installed.

- The cutting edges of the chopping knives are very sharp and dangerous. Handle the chopping knives carefully when removing the processed products from the blender bowl and during cleaning the bowl.
- If the chopping knives stop rotating during operation, switch off the unit, unplug the power cord from the mains socket, remove the blender bowl cover and remove the item preventing the chopper blades from rotating. If the chopping knives rotation is hindered, it is recommended to add some water, juice, decoction and etc. into the blender bowl.
- Remove products and pour out liquids from the blender bowl, remove the bowl from the motor unit only after you switch off and unplug the unit.
- Do not use the unit outdoors.
- It is not recommended to use the unit during lightning storms.
- Protect the unit from impacts, falling, vibrations and other mechanical stress.
- Never leave the plugged-in unit unattended.
- Do not use the unit near heating appliances, heat sources or open flame.
- Do not use the unit in places where aerosols are used or sprayed and close to inflammable liquids.
- Do not use the unit in proximity to the kitchen sink, in bathrooms, near swimming pools or other containers filled with water.
- Should the device fall into water, immediately unplug the Power Cable - only after that can you extract the device from the water.

- Contact our service center should you need to have the device examined or repaired.
- Do not allow the power supply to contact hot surfaces or sharp edges on furniture.
- Unplug the unit after usage or before cleaning. When unplugging the unit, hold the power plug and carefully remove it from the mains socket, do not pull the power cord, as this can lead to its damage and cause a short circuit.
- Do not touch the unit body, the power cord and the power plug with wet hands.
- For child safety reasons do not leave polyethylene bags used as packaging unattended.

ATTENTION! Do not allow children to play with polyethylene bags or packaging film. **Danger of suffocation!**

- The unit is not intended for usage by children.
- Do not leave children unattended to prevent using the unit as a toy.
- Do not allow children to touch the body of the unit, the power cord and the power plug during the operation of the unit.
- Close supervision is necessary when children or disabled persons are near the operating unit.
- During the unit's operation and breaks between operation cycles, place the unit out of reach of children.
- This unit is not intended for use by persons (including children) with reduced physical, sensory or mental

capabilities, or lack of experience or knowledge, unless they have been given supervision or instruction concerning use of the unit by a person responsible for their safety.

- From time to time check the power cord integrity.
- If the power cord is damaged, it must be replaced by the manufacturer, its maintenance service or similarly qualified persons in order to avoid a hazard.
- Do not repair the unit by yourself. Do not disassemble the unit by yourself; in case of any malfunction or if the unit is dropped, unplug it and apply to the service center.
- To avoid damages, transport the unit in original package only.
- Keep the unit in a dry cool place out of reach of children and disabled persons.

THE DEVICE IS INTENDED FOR DOMESTIC USE ONLY, IT IS PROHIBITED TO USE THE DEVICE FOR COMMERCIAL OR LABORATORY PURPOSES.

BEFORE THE FIRST USE

After the unit's transportation or storage at negative temperature, unpack it and wait for 3 hours before using it.

- Unpack the unit and remove all the packaging materials.
- Keep the original package.
- Read the safety measures and operating recommendations.

- Check the delivery set.
 - Examine the unit for damages; if the unit is damaged, do not plug it into the mains.
 - Make sure that the indicated specifications of the power supply voltage of the unit correspond to the specifications of your mains. When the unit is powered from 60 Hz frequency mains, no additional actions are necessary.
 - Remove the lid (2) and remove the measuring cup (1).
 - Wash the bowl (3), the lid (2) and the measuring cup (1) with warm water and neutral detergent, rinse and dry them.
 - The cutting edges of the chopping knives (4) are sharp and can be dangerous, handle the chopping knives (4) carefully.
 - Clean the motor unit body (6) with a soft, slightly damp cloth, and then wipe it dry.
 - Do not immerse the unit, the power cord and the power plug of the unit into water or other liquids.
- Place the blender on a flat dry and steady surface.
 - Place the jar (3) on the motor unit (6) and turn it clockwise (fig. 1).
 - Remove the lid (2).
 - Put the necessary ingredients into the jar (3) (fig. 2).
 - Close the jar (3) with the lid (2) (fig. 3).
 - Insert the measuring cup (1) into the lid (2) opening (fig. 4).
 - Always use the blender only with the lid (2) installed and with the measuring cup (1) installed in the lid (2).

Notes:

- the blender is not designed to beat eggs, prepare mashed potatoes, knead dough, squeeze juice from fruits and vegetables, chop solid and frozen foods (except ice), chop meat and meat products.
 - the amount of food for processing should not exceed 2/3 of the capacity of the bowl (3) and should not be below the minimal mark «250» on the bowl (3).
 - use the scale on the bowl (3) to control the amount of products to process.
 - before starting to chop/mix, we recommend to peel fruit, remove stones, and cut fruit into 2x2 cm cubes.
 - when processing 600g of carrots, add about 900 ml of water.
- Insert the power plug into the mains socket.
 - To switch the blender on and select the blade speed (4), turn the control knob (7) to position «1» or «2».

USING THE BLENDER

ATTENTION! Continuous operation time of the blender should not exceed 13 minute, after that make at least 10 minute break.

Note: when using the unit for the first time, a foreign smell from the electric motor can appear — this is normal and it is not covered by warranty.

- During the operation or between the operation cycles, you can add the required ingredients into the jar (3). Remove the measuring cup (1) from the lid (2) and use it as a measuring container. Reinstall the measuring cup (1) after adding ingredients through the opening in the lid (2).
- After finishing, set the control knob (7) to the «0» position and unplug the power cord from the electrical outlet.
- Remove the blender jar (3) from the motor unit (6) by turning it counterclockwise (fig. 5).
- Remove the lid (2) (fig. 6) and extract the processed ingredients from the jar (3).

Pulse mode

- To activate the pulse mode, turn the control knob (7) counterclockwise to the «P» position and hold it down.
- After finishing in pulse mode, set the control knob (7) to the «0» position and unplug the power cord from the electrical outlet.

Note: if food processing is hindered, you can add some water, liquor or juice etc. into the blender bowl (3).

ICE CRUSHING

- Put no more than 10 ice cubes with an approximate size of 30x25x25 mm into the bowl (3).
- Switch on the pulse mode for a few seconds by turning the knob (7) counterclockwise to position «P» and holding it down, set the knob (7) to position «0». If necessary, activate the pulse mode again to obtain the desired consistency of crushed ice.

- After you finish using the unit, set the knob (7) to the position «0», and disconnect the power plug from the mains socket.

CLEANING AND MAINTENANCE

- Wash the bowl (3) preliminary, to do this pour some water into the bowl (3) and add some neutral detergent.
- Cover the bowl (3) with the lid (2) with installed measuring cup (1).
- Insert the power plug into the mains socket.
- Turn on the pulse mode, to do this turn the knob (9) counterclockwise to the «P» position and hold it, the light (8) will illuminate, set the knob (9) to the «0» position after a few seconds of blender operation.
- When you have finished rinsing the bowl (3), unplug the power cord from the mains socket.
- Remove the lid (2) from the bowl (3).
- Remove the jar (3) from the motor unit (6) by turning it counterclockwise (fig. 5), pour out the cleaning solution, rinse the jar (3), and dry it.
- Wash the measuring cup (1), lid (2), and the gasket of the lid (2) with warm water and a neutral detergent, rinse, and dry them.
- Wipe the motor unit (6) with a soft damp cloth, then dry it thoroughly.
- Do not use abrasive cleaners or solvents for cleaning the motor unit (6) and removable parts.
- Do not immerse the motor unit (6), power cord, or plug into any liquids. Do not place any removable parts in the dishwasher.

STORAGE

- Clean the unit before taking it away for storage.
- Keep the unit in a dry cool place out of reach of children and disabled persons.

DELIVERY SET

1. Tabletop blender — 1 pc.
2. Manual — 1 pc.

TECHNICAL SPECIFICATIONS

- Supply voltage: 220-240 V ~ 50/60 Hz
- Rated input power: 1000 W
- Bowl capacity: 1.5 l
- Maximal operation time: 3 minute

RECYCLING



To prevent possible damage to the environment or harm to the health of people by uncontrolled waste disposal, after service life expiration of the unit or the batteries (if included), do not discard them with usual household waste, deliver the unit and the

batteries to specialized centers for further recycling.

The waste generated during the disposal of the unit is subject to mandatory collection and consequent disposal in the prescribed manner.

For further information about recycling of this product apply to a local municipal administration, a disposal service or to the shop where you purchased this product.

The manufacturer reserves the right to change the appearance, design and specifications not affecting general operation principles of the unit, without prior notice.

The unit operating life is 3 years

The manufacturing date is specified in the serial number.

In case of any malfunctions promptly apply to the authorized service center.

БЛЕНДЕР НАСТОЛЬНЫЙ BR1209

Блендер предназначен для измельчения/смешивания продуктов или приготовления коктейлей.

ОПИСАНИЕ

1. Мерный стаканчик
2. Крышка чаши блендера
3. Чаша блендера
4. Ножи-измельчители
5. Привод вращения ножей-измельчителей
6. Корпус моторного блока
7. Ручка включения/выключения/выбора скорости вращения/импульсного режима работы «P-0-1-2»
8. Ручка чаши

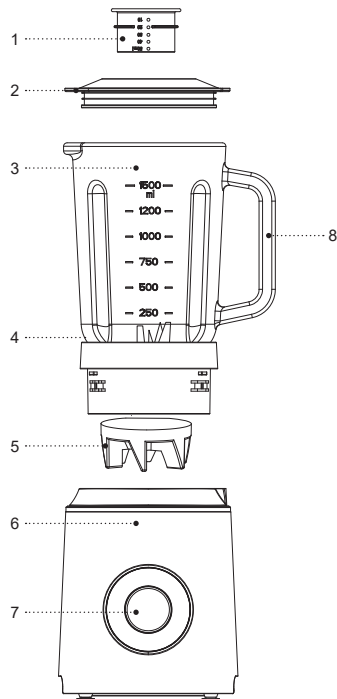



Рис. 1



Рис. 2

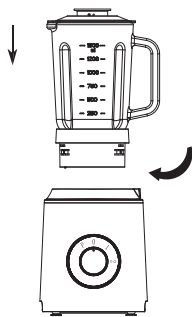

Рис. 3



Рис. 4



Рис. 5



Рис. 6

МЕРЫ БЕЗОПАСНОСТИ И РЕКОМЕНДАЦИИ ПО ЭКСПЛУАТАЦИИ

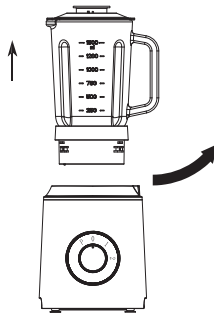
Перед использованием устройства внимательно ознакомьтесь с руководством по эксплуатации, после прочтения сохраните его для использования в будущем.

- Используйте устройство только по его прямому назначению, как изложено в данной инструкции.
- Неправильное обращение с устройством может привести к его поломке, причинению вреда пользователю или его имуществу и не является гарантийным случаем.
- Убедитесь, что рабочее напряжение устройства, указанное на этикетке, соответствует напряжению электросети.

ВНИМАНИЕ! Время непрерывной работы блендера не должно превышать 1 минуту, после чего сделайте перерыв в работе не менее 1 минуты.

- Устанавливайте и используйте устройство на ровной, сухой и устойчивой поверхности.
- Используйте только те детали блендера, которые входят в комплект поставки.
- Помещайте продукты в чашу блендера до включения устройства, запрещается включать устройство, если в чаше блендера нет продуктов.
- Охлаждайте горячие продукты прежде, чем поместить их в чашу блендера.

- Следите за количеством продуктов, помещённых в чашу блендера и уровнем налитых жидкостей.
- Перед использованием устройства убедитесь, что чаша блендера установлена правильно. Не включайте устройство если не установлена крышка чаши блендера с уплотнительной прокладкой и мерным стаканчиком.
- Режущие кромки ножей-измельчителей острые и представляют опасность, обращайтесь с ножами-измельчителями осторожно при извлечении переработанных продуктов из чаши блендера и во время чистки чаши блендера.
- Если во время работы произошла остановка вращения ножей-измельчителей, выключите устройство, выньте вилку шнура питания из розетки, снимите крышку чаши блендера и удалите продукт, мешающий вращению ножей-измельчителей. При затруднении вращения ножей-измельчителей рекомендуется добавить в чашу блендера воду, сок, отвар и т.д.
- Извлекать продукты, сливать жидкость из чаши блендера, снимать чашу блендера с моторного блока, можно только после выключения устройства и отключения его от электрической сети.
- Запрещается использовать устройство вне помещений.
- Не рекомендуется использовать устройство во время грозы.
- Оберегайте устройство от ударов, падений, вибраций и иных механических воздействий.

- Не оставляйте устройство, включённое в сеть, без присмотра.
- Не используйте устройство в непосредственной близости от нагревательных приборов, источников тепла или открытого пламени.
- Запрещается использовать устройство в местах, где используются или распыляются аэрозоли, а также вблизи от легковоспламеняющихся жидкостей.
- Не используйте устройство вблизи от кухонной раковины, в ваннных комнатах, около бассейнов или других ёмкостей, наполненных водой.
- Если во время работы произошла остановка вращения ножей-измельчителей, выключите устройство, выньте вилку шнура питания из электрической розетки, снимите крышку чаши блендера и удалите продукт, мешающий вращению ножей-измельчителей. При затруднении вращения ножей-измельчителей рекомендуется добавить в чашу блендера воду, сок, отвар и т.д.
- Не допускайте, чтобы сетевой шнур касался горячих поверхностей и острых кромок мебели.
- Отключайте устройство от электросети после использования или перед чисткой. При отключении устройства от электрической сети держитесь за вилку шнура питания и аккуратно выньте её из электрической розетки, не тяните за сетевой шнур — это может привести к его повреждению и вызвать короткое замыкание.
- Не прикасайтесь к корпусу устройства, к сетевому шнуру и к вилке шнура питания мокрыми руками.

- Из соображений безопасности не оставляйте полиэтиленовые пакеты, используемые в качестве упаковки, без присмотра и в местах доступных для детей.

ВНИМАНИЕ! Не разрешайте детям играть с полиэтиленовыми пакетами или упаковочной плёнкой.
Опасность удушья!

- Устройство не предназначено для использования детьми.
- Осуществляйте надзор за детьми, чтобы не допустить использования устройства в качестве игрушки.
- Не разрешайте детям прикасаться к корпусу устройства, к сетевому шнуру или к вилке шнура питания во время работы устройства.
- Будьте особенно внимательны, если поблизости от работающего устройства находятся дети или лица с ограниченными возможностями.
- Во время работы и в перерывах между рабочими циклами размещайте устройство в местах, недоступных для детей.
- Прибор не предназначен для использования лицами (включая детей) с пониженными физическими, психическими или умственными способностями, или при отсутствии у них опыта или знаний, если они не находятся под контролем или не проинструктированы лицом, ответственным за их безопасность, об использовании прибора.

- Периодически проверяйте целостность шнура питания.
- При повреждении шнура питания его замену, во избежание опасности, должны производить изготовитель, сервисная служба или подобный квалифицированный персонал.
- Запрещается самостоятельно ремонтировать устройство. Не разбирайте устройство самостоятельно, при возникновении любых неисправностей, а также после падения устройства отключите его от электросети и обратитесь в сервисный центр.
- Во избежание повреждений перевозите устройство в заводской упаковке.
- Храните устройство в сухом прохладном месте, недоступном для детей и людей с ограниченными возможностями.

УСТРОЙСТВО ПРЕДНАЗНАЧЕНО ТОЛЬКО ДЛЯ БЫТОВОГО ИСПОЛЬЗОВАНИЯ, ЗАПРЕЩАЕТСЯ ИСПОЛЬЗОВАТЬ УСТРОЙСТВО В КОММЕРЧЕСКИХ ИЛИ ЛАБОРАТОРНЫХ ЦЕЛЯХ.

ПЕРЕД ПЕРВЫМ ИСПОЛЬЗОВАНИЕМ

После транспортировки или хранения устройства при отрицательной температуре, распакуйте его и подождите 3 часа перед использованием.

- Распакуйте устройство и удалите все упаковочные материалы.
- Сохраните заводскую упаковку.
- Проверьте комплектацию.
- Ознакомьтесь с мерами безопасности и рекомендациями по эксплуатации.
- Осмотрите устройство на наличие повреждений при наличии повреждений не включайте его в электрическую сеть.
- Убедитесь, что указанные параметры напряжения питания устройства, соответствуют параметрам электрической сети. При использовании устройства в электрической сети частотой 60 Гц, никаких дополнительных действий не требуется.
- Снимите крышку (2) и выньте мерный стаканчик (1).
- Промойте чашу (3), крышку (2) и мерный стаканчик (1) тёплой водой с нейтральным моющим средством, ополосните и просушите.
- Режущие кромки ножей-измельчителей (4) острые и могут представлять опасность, обращайтесь с ножами-измельчителями (4) осторожно.
- Корпус моторного блока (6) протрите мягкой, слегка влажной тканью, после чего вытрите насухо.
- Запрещается погружать устройство, сетевой шнур и вилку шнура питания в воду или любые другие жидкости.

ИСПОЛЬЗОВАНИЕ БЛЕНДЕРА

ВНИМАНИЕ! Время непрерывной работы блендера не должно превышать 3 минуты, после чего сделайте перерыв в работе не менее 10 минут.

Примечание: при первом включении устройства, возможно появление постороннего запаха от электродвигателя — это допустимо и не является гарантийным случаем.

- Установите блендер на ровной, сухой и устойчивой поверхности.
- Установите чашу блендера (3) на моторный блок (6) и поверните её по часовой стрелке (рис. 1).
- Снимите крышку (2).
- Поместите необходимые ингредиенты в чашу (3) (рис. 2).
- Закройте чашу (3) крышкой (2) (рис. 3).
- Вставьте мерный стаканчик (1) в отверстие крышки (2) (рис. 4).
- Всегда используйте блендер только с установленной крышкой (2) и с установленным в крышке (2) мерным стаканчиком (1).

Примечания:

- блендер не предназначен для взбивания яиц, приготовления картофельного пюре, замешивания теста, отжимания сока из фруктов и овощей, измельчения твёрдых и замороженных продуктов (кроме льда), измельчения мяса и мясных продуктов.

- объём перерабатываемых продуктов не должен превышать 2/3 от объёма чаши (3), и не должен быть ниже минимальной отметки на чаше (3) «250».
- для контроля объёма перерабатываемых продуктов используйте шкалу на чаше (3).
- перед началом измельчения/смешивания рекомендуется очистить фрукты от кожуры, удалить косточки, и порезать фрукты кубиками размером 2x2 см.
- при переработке 600 г моркови, добавьте около 900 мл воды.
- Вставьте вилку шнура питания в электрическую розетку.
- Для включения блендера и выбора скорости вращения ножей-измельчителей (4) поверните ручку (7) в положение «1» или «2».
- Во время работы блендера или в перерывах можно добавлять в чашу (3) необходимые ингредиенты. Для этого выньте мерный стаканчик (1) из крышки (2) и используйте его в качестве мерной ёмкости. После добавления ингредиентов через отверстие в крышке (2) установите мерный стаканчик (1) на место.
- Завершив работу, установите ручку (7) в положение «0» и выньте вилку шнура питания из электрической розетки.
- Снимите чашу блендера (3) с моторного блока (6), повернув её против часовой стрелки (рис. 5).
- Снимите крышку (2) (рис. 6) и извлеките переработанные продукты из чаши (3).

Импульсный режим работы

- Для включения блендера и выбора скорости вращения ножей-измельчителей (4) поверните ручку (7) в положение «1» или «2».
- Завершив работу, установите ручку (7) в положение «0» и выньте вилку шнура питания из электрической розетки.

Примечание: если переработка продуктов затруднена, можно добавить в чашу блендера (3) немного воды, сока, отвара и т.д.

ИЗМЕЛЬЧЕНИЕ ЛЬДА

- Положите в чашу (3) не более 10 кубиков льда с приблизительным размером 30x25x25 мм.
- Включите импульсный режим работы на несколько секунд, для этого поверните ручку (7) против часовой стрелки в положение «Р» и удерживайте её, установите ручку (7) в положение «0». При необходимости ещё раз включите импульсный режим работы для получения нужной консистенции измельчённого льда.
- Завершив работу, установите ручку (7) в положение «0» и выньте вилку шнура питания из электрической розетки.

ЧИСТКА И УХОД

- Предварительно промойте чашу (3), для этого налейте в чашу (3) воду и добавьте немного нейтрального моющего средства.

- Закройте чашу (3) крышкой (2) с установленным в ней мерным стаканчиком (1).
- Вставьте вилку шнура питания в электрическую розетку.
- Включите импульсный режим работы, для этого поверните ручку (7) против часовой стрелки в положение «Р» и удерживайте её, установите ручку (7) в положение «0» после нескольких секунд работы блендера.
- Завершив промывку чаши (3), выньте вилку шнура питания из электрической розетки.
- Снимите с чаши (3) крышку (2).
- Снимите чашу (3) с моторного блока (6), повернув её против часовой стрелки (рис. 5), слейте моющий раствор, промойте чашу (3), ополосните и просушите.
- Промойте мерный стаканчик (1), крышку (2) и уплотнитель крышки (2) тёплой водой с добавлением нейтрального моющего средства, ополосните и просушите.
- Корпус моторного блока (6) протрите мягкой влажной тканью, после чего вытрите насухо.
- Запрещается для чистки корпуса моторного блока (6) и съёмных деталей использовать абразивные чистящие средства и растворители.
- Запрещается погружать корпус моторного блока (6), шнур питания и вилку шнура питания в любые жидкости, запрещается помещать все съёмные детали в посудомоечную машину.

ХРАНЕНИЕ

- Перед тем, как убрать устройство на хранение, проведите его чистку.
- Храните устройство в сухом прохладном месте, недоступном для детей и людей с ограниченными возможностями.

КОМПЛЕКТ ПОСТАВКИ

1. Блендер настольный — 1 шт.
2. Инструкция — 1 шт.

ТЕХНИЧЕСКИЕ ХАРАКТЕРИСТИКИ

- Напряжение питания: 220-240 В, ~50/60 Гц
- Номинальная потребляемая мощность: 1000 Вт
- Объём чаши: 1,5 литра
- Максимальное время работы: 3 минуты

УТИЛИЗАЦИЯ



Чтобы предотвратить возможный вред окружающей среде или здоровью людей от неконтролируемой утилизации отходов, после окончания срока службы устройства или элементов питания (если входят в комплект), не выбрасывайте их вместе с обычными бытовыми отходами, передайте прибор и элементы питания в специализированные пункты для дальнейшей утилизации.

Отходы, образующиеся при утилизации изделий, подлежат обязательному сбору с последующей утилизацией в установленном порядке.

Для получения дополнительной информации об утилизации данного продукта обратитесь в местный муниципалитет, службу утилизации бытовых отходов или в магазин, где Вы приобрели данный продукт.

Производитель сохраняет за собой право изменять дизайн, конструкцию и технические характеристики, не влияющие на общие принципы работы устройства, без предварительного уведомления.

Срок службы устройства — 3 года

Дата производства указана в серийном номере.

В случае обнаружения каких-либо неисправностей необходимо обратиться в авторизованный сервисный центр.

ҮСТЕЛУСТІЛІК БЛЕНДЕР BR1209

Блендер азықтарды ұсақтауға/араластыруға немесе коктейльдер жасауға арналған.

СИПАТТАМАСЫ

1. Өлшейтін стакан
2. Блендер тостағанының қақпағы
3. Блендер тостағаны
4. Ұсақтауыш пышақтар
5. Ұсақтауыш пышақтарды айналдыратын жетек
6. Моторлық блоктың корпусы
7. Қосу/өшіру/айналу жылдамдығын таңдау/импульстік жұмыс тұтқасы «P-0-1-2»
8. Тостаған тұтқасы

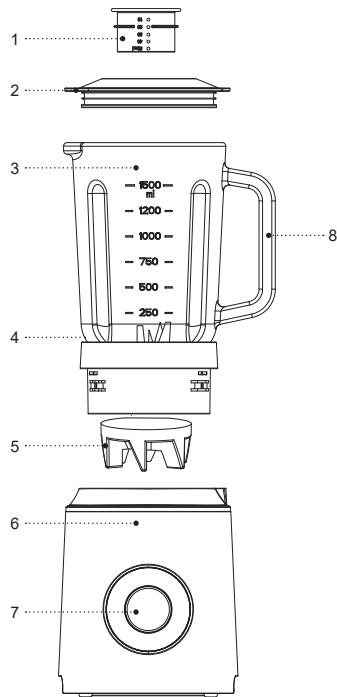

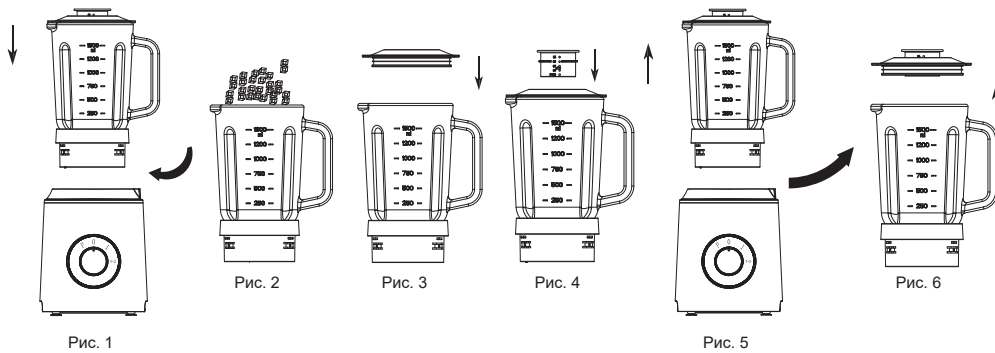

ҚАУІПСІЗДІК ШАРАЛАРЫ ЖӘНЕ ПАЙДАЛАНУҒА БЕРУ ЖӨНІНДЕГІ НҰСҚАУЛЫҚ

Құралды пайдалану алдында пайдалануға беру жөніндегі нұсқаулықты мұқият оқып шығыңыз, оқыған соң, болашақта пайдалану үшін сақтап қойыңыз.

- Құралды осы нұсқаулықта баяндалғандай оның тікелей мақсаты бойынша ғана пайдаланыңыз.
- Құралды дұрыс қолданбау оның бұзылуына, және пайдаланушыға немесе оның мүлкіне зиян келтіруге әкеп соғуы мүмкін және кепілдік жағдайы болып саналмайды.
- Заттаңбада көрсетілген құралдың жұмыс кернеуі электр желісінің кернеуіне сәйкес екеніне көз жеткізіңіз.

НАЗАР АУДАРЫҢЫЗ! Блендердің үздіксіз жұмыс істеу уақыты 1 минуттан аспауы керек, одан кейін 1 минуттан кем емес уақытқа үзіліс жасау керек.

- Құралды тегіс, құрғақ және тұрақты бетте орналастырыңыз және пайдаланыңыз.
- Блендердің жеткізілім жиынтығына кіретін бөлшектерін ғана қолданыңыз.
- Азықтарды блендердің тостағанына құралды қосқанға дейін салыңыз, блендер тостағанының ішінде азық болмаған кезде құралды қосуға тыйым салынады.

- Ыстық азықтарды блендер тостағанына салғанға дейін суытып алу керек.
- Блендер тостағанына салынған азықтардың мөлшері мен құйылған сұйықтықтың деңгейін жіті бақылаңыз.
- Құралды пайдалану алдында блендер тостағанының дұрыс орнатылғанына көз жеткізіңіз. Блендер тостағанының қақпағы тығыздағыш пен өлшеуіш шыныаяқ орнатылмайынша, құрылғыны қоспаңыз.
- Ұсақтағыш-пышақтардың кесетін жиіктері үшкір болады және қауіп төндіреді, блендер тостағанынан өңделген азықтарды алған кезде және блендер тостағанын тазалау кезінде ұсақтағыш-пышақтарға абай болыңыз.
- Егер жұмыс кезінде ұсақтағыш пышақтардың айналуы тоқтап қалса, құрылғыны өшіріңіз қуат сымының ашасын электр розеткасынан алыңыз, блендер ыдысының қақпағын алыңыз және ұсақтағыш пышақтардың айналуына кедергі келтіретін өнімді алыңыз. Ұсақтағыш-пышақтардың айналуы қиындаған кезде блендер тостағанына су, шырын, сорпа ж.с.с. қосуға кеңес беріледі.
- Құралды өшіріп, оны электрлік желіден өшіргеннен кейін ғана блендер тостағанынан азықты шығару, блендер тостағанынан сұйықтықты төсу, блендер тостағанын моторлық блоктан шығару керек.
- Құралды үй-жайдан тыс жерде пайдалануға тыйым салынады.
- Найзағай кезінде құралды пайдалануға кеңес берілмейді.

- Құралды соққидан, құлаудан, дірілден және басқа да механикалық әсерлерден сақтаңыз.
- Желіге қосылған құралды қараусыз қалдырмаңыз.
- Құралды жылытатын аспаптардың, ашық оттың немесе жылу көздерінің тікелей қасында пайдалануға болмайды.
- Құралды аэрозольдар пайдаланылатын немесе шашырайтын жерлерде, сондай-ақ тез тұтанатын сұйықтықтарға жақын жерлерде пайдалануға тыйым салынады.
- Құралды ас үй раковинасына жақын, жуына-тын бөлмеде, бассейндер немесе басқа да су толтырылған сыйымдылықтарға жақын жерде пайдалануға болмайды.
- Егер құрылғы суға құлап кетсе, дереу қуаттандыру баусымының ашасын электр розеткасынан суырыңыз, осыдан кейін ғана құрылғыны судан алып шығуға болады. Құралды тексерту немесе жөндету үшін рұқсаты бар сервис орталығына жүгінізіз.
- • Қуат сымның ыстық беттерге немесе жиһаздың өткір жиектеріне тиюіне жол бермеңіз.
- • Құрылғыны пайдаланып болғаннан кейін немесе тазалау алдында электр желісінен ажыратыңыз. Құралды электр желісінен ажыратқан кезде тек желілік баудың айырынан ұстаңыз және оны электр розеткасынан абайлап шығарыңыз, желілік баудан тартпаңыз – бұл оның зақымдануына әкеліп, қысқа тұйықталуын тудыруы мүмкін.

- Құрылғы корпусын, қуаттау бауын және қуаттау бауының ашасына су қолмен тиіспеңіз.
- Балалардың қауіпсіздігі үшін қаптама ретінде пайдаланылатын полиэтилен пакеттерді қадағалаусыз қалдырмаңыз.

НАЗАР АУДАРЫҢЫЗ! Балаларға полиэтилен пакеттерімен немесе қаптама үлдірімен ойнауға рұқсат етпеңіз. **Тұншығу қаупі бар!**

- Құрал балалардың пайдалануына арналмаған.
- Құралдың ойыншық ретінде пайдалануын болдырмау үшін балаларды қадағалаңыз.
- Балаларға құрылғы жұмыс істеп тұрған кезде моторлық блок корпусын, қуаттандыру бауына және қуаттандыру бауының ашасын ұстауға рұқсат етпеңіз.
- Егер жұмыс істеп тұрған құралдың маңында балалар немесе мүмкіндіктері шектеулі адамдар жүрген болса, онда ерекше мұқият болыңыз.
- Жұмыс істеу уақытында және жұмыс циклдері арасындағы үзілістерде құралды балалардың қолы жетпейтін жерге қойыңыз.
- Аспап физикалық, психикалық, сенсорлық немесе ақыл-ой қабілеттері төмен адамдардың (балаларды қоса алғанда) пайдалануына арналмаған, немесе олардың тәжірибесі мен білімі болмаған жағдайда, егер олар бақылауда болмаса немесе олардың қауіпсіздігіне жауапты адамға аспапты пайдалану туралы нұсқау берілмесе.

- Қуаттандыру бауының бүтіндігін мезгілімен тексеріп отырыңыз.
- Қуаттау бауы зақымданғанда қауіп тудырмау үшін оны дайындаушы, сервистік қызмет немесе баламалы білікті маман ауыстыруы тиіс.
- Құралды өздігіңізден жөндеуге тыйым салынады. Құралды өздігіңізден бөлшектемеңіз, кез-келген ақаулық пайда болған кезде, сондай-ақ құрал құлағаннан кейін оны электр желісінен ажыратыңыз және сервистік орталыққа хабарласыңыз.
- Құралдың зақымдануына жол бермеу үшін оны зауыттық қаптамасының ішінде тасымалдаңыз.
- Құралды салқын және құрғақ жерде, балалардың және мүмкіндігі шектеулі адамдардың қолы жетпейтін жерде сақтаңыз.

ҚҰРЫЛҒЫ ТЕК ТҰРМЫСТЫҚ ПАЙДАЛАНУҒА АРНАЛҒАН, ҚҰРЫЛҒЫНЫ КОММЕРЦИЯЛЫҚ НЕМЕСЕ ЛАБОРАТОРИЯЛЫҚ МАҚСАТТАР ҮШІН ПАЙДАЛАНБАҒЫЗ.

АЛҒАШ ПАЙДАЛАНУ АЛДЫНДА

Құралды кері температурада тасымалдағаннан немесе сақтағаннан кейін оны қаптамадан шығарыңыз және пайдаланудың алдында 3 сағат күтіңіз.

- Құралды қаптамадан шығарыңыз және барлық қаптама материалдарын жойыңыз.
- Зауыт қаптамасын сақтаңыз.
- Жиынтылығын тексеріңіз.

- Қауіпсіздік шаралары мен пайдалану нұсқауларымен танысыңыз.
- Құралды зақымдануына қатысты тексеріп шығыңыз, зақымдануы болған жағдайда оны желіге қоспаңыз.
- Құралдың қуаттандыру кернеуінің көрсетілген параметрлері электр желісінің параметрлеріне сәйкес келетініне көз жеткізіңіз. Құралды 60 Гц жиіліктегі электр желісінде пайдалану кезінде ешқандай қосымша әрекет қажет емес.
- Қақпақты (2) шешіңіз және өлшейтін стаканды (1) шығарыңыз.
- Тостағанды (3), қақпақты (2) және өлшейтін стаканды (1) бейтарап жуатын құрал қосылған жылы сумен жуып, шайыңыз және кептіріңіз.
- Ұсақтағыш-пышақтардың (4) кесетін жиектері өшкір, қауіп тудыруы мүмкін, ұсақтағыш-пышақтарды (4) абайлап қолданыңыз.
- Моторлық блоктың корпусын (6) сәл дымқыл жұмсақ матамен сүртіп, артынан құрғатып сүртіңіз.
- Құрылғыны, қуат сымын және қуат сымының ашасын суға немесе кез келген басқа сұйықтыққа батырмаңыз.

БЛЕНДЕРДІ ПАЙДАЛАНУ

НАЗАР АУДАРЫҢЫЗ! Блендердің үздіксіз жұмыс істеу уақыты 3 минуттан аспауы керек, одан кейін 10 минуттан кем емес уақытқа үзіліс жасау керек.

Ескөртпе: құралды бірінші рет қосқан кезде қыздыру элементінен бөтен иістің пайда болуы мүмкін — бұл қалыпты жағдай және кепілдік оқиғасы болып табылмайды.

- Блендерді тегіс, құрғақ және тұрақты бетте орналастырыңыз.
- Блендер тостағын (3) моторлық блокқа (6) орнатыңыз және оны сағат тілі бойынша бұраңыз (1-сур.).
- Қақпақты (2) шешіңіз.
- Қажетті ингредиенттерді тостағанға (3) салыңыз (2-сур.).
- Тостағанды (3) қақпақпен (2) жабыңыз (3-сур.).
- Өлшейтін стаканды (1) қақпақтың (2) тесігіне салыңыз (сур. 1).
- Әрқашан блендерді тек қақпағы орнатылған (2) және қақпаққа орнатылған (2) өлшеуіш шыныаяқпен (1) пайдаланыңыз.

Ескөртпелер:

- блендер жұмыртқаны көпіршітуге, картоп пюресін әзірлеуге, қамыр илеуге, жемістер мен көкөністерден шырынды сығуға, қатты немесе мұздатылған тағамды (мұздан басқа) ұсақтауға, ет және ет өнімдерін ұсақтауға арналмаған.
- өндірілетін азықтардың көлемі тостағанның (3) көлемінің 2/3 бөлігінен аспауы керек және тостағандағы (3) минималдық белгіден «250» төмен болмауы керек.

- қайтадан өңдейтін азықтардың көлемін бақылау үшін тостағанға (3) шкаланы пайдалану керек.
- ұсақтауды/араластыруды бастаудың алдында жемістердің қабығын ашып, сүйектерін алып тастауға және жемістерді 2x2 см өлшемдегі текше етіп кесуге кеңес беріледі.
- 600 г сәбізді өңдеген кезде шамамен 900 мл су қосыңыз.
- Қуаттандыру бауының айырын электрлік розеткаға салыңыз.
- Блендерді қосу және ұсақтағыш- пышақтардың (4) айналу жылдамдығын таңдау үшін тұтқаны (7) «1» немесе «2» күйіне бұраңыз.
- Блендер жұмыс істеп тұрғанда немесе үзілістер кезінде тостағанға (3) қажетті ингредиенттерді қосуға болады. Ол үшін қақпақтан (2) өлшейтін стаканды (1) шығарып, оны өлшейтін ыдыс ретінде пайдаланыңыз. Ингредиенттерді қақпақтағы (2) саңылау арқылы салған соң өлшейтін стаканды (1) орнына орнатыңыз.
- Жұмысты аяқтап, тұтқаны (7) «0» күйіне қойыңыз, желілік баудың айырын электрлік розеткадан ажыратыңыз.
- Блендер тостағанын (3) моторлық блоктан (6) сағат тіліне қарсы бағытта бұрап, шешіп алыңыз (5-сур.).
- Қақпақты (2) шешіңіз (6-сур.) және өңделген азықтарды тостағаннан (3) шығарыңыз.

Жұмыстың импульстік тәртібі

- Жұмыстың импульстік режимін қосу үшін тұтқаны (7) сағат тіліне қарсы «P» күйіне бұрап, оны ұстап тұрыңыз.

- Импульстік жұмысты аяқтағаннан кейін тұтқаны (7) «0» күйіне қойып, қуат сымын электр розеткасынан ажыратыңыз.

Ескертпе: егер азықтарды өңдеу қиындаса, онда блендер тостағанына (3) аздаған су, шырын, сорпа ж.с.с. қосуға болады.

МҰЗДЫ ҰСАҚТАУ

- Тостағанға (3) шамамен өлшемі 30x25x25 мм 10 мұз текшеден аспайтындай салыңыз.
- Импульстік режимді бірнеше секундқа қосыңыз, ол үшін тұтқаны (7) сағат тіліне қарсы «Р» күйіне бұраңыз және оны ұстап тұрыңыз, тұтқаны (7) «0» күйіне қойыңыз. Қажет болса, ұсақталған мұздың қажетті консистенциясын алу үшін импульстік режимді қайта қосыңыз.
- Аяқтағаннан кейін тұтқаны (7) «0» күйіне бұрап, қуат сымын электр розеткасынан ажыратыңыз.

ТАЗАРТУ ЖӘНЕ КҮТІМІ

- Тостағанды (3) алдын-ала жуып алыңыз, ол үшін тостағанға (3) су құйып, аздап бейтарап жуатын құралдан қосыңыз.
- Тостағанды (3) оған өлшейтін стакан (1) орнатылған қақпақпен (2) жабыңыз.
- Қуаттандыру бауының айырын электр розеткасына тығыңыз.
- Импульстік жұмыс режимін қосыңыз, ол үшін тұтқаны (7) сағат тіліне қарсы «Р» күйіне бұраңыз және оны ұстап тұрыңыз, тұтқаны (7) блендер бірнеше

секунд жұмыс істегеннен кейін «0» күйіне қойыңыз.

- Тостағанды (3) шайғаннан кейін қуат сымын электр розеткадан ажыратыңыз.
- Тостағаннан (3) қақпақты (2) шешіңіз.
- Тостағанды (3) моторлық блоктан (6) шешіңіз, ол үшін оны сағат тіліне қарсы бағытта бұрау керек (5-сурет), жуатын ерітіндіні төгіңіз, тостағанды (3) жуыңыз, шайып, кептіріңіз.
- Өлшейтін стаканды (1), қақпақты (2) және қақпақ тығыздағышты (2) бейтарап жуатын құрал қосылған жылы сумен жуыңыз, шайыңыз және құрғатыңыз.
- Моторлық блоктың корпусын (6) жұмсақ дымқыл матамен сүртіп алыңыз, содан соң құрғатып сүртіңіз.
- Моторлық блоктың корпусын (6) және шешілетін бөлшектерді тазалау үшін абразивтік тазалау құралдары мен еріткіштерді пайдалануға тыйым салынады.
- Моторлық блоктың корпусын (6), қуаттау бауын және қуаттау бауының айырын кез-келген сұйықтыққа салуға тыйым салынады және барлық шешілмелі бөлшектерді ыдыс жуатын машинаға салуға тыйым салынады.

САҚТАУ

- Құралды сақтауға алып қоярдың алдында оны тазалап алыңыз.
- Құралды салқын және құрғақ жерде, балалардың және мүмкіндігі шектеулі адамдардың қол жетімсіз

жерінде сақтаңыз.

ЖЕТКІЗІЛІМ ЖИЫНТЫҒЫ

1. Үстелүстілік блендер — 1 дана.
2. Нұсқаулық — 1 дана.

ТЕХНИКАЛЫҚ СИПАТТАМАЛАРЫ

- Қуаттандыру кернеуі: 220-240 В, ~ 50/60 Гц
- Номиналдық тұтыну қуаттылығы: 1000 Вт
- Тостағанның мөлшері: 1,5 литр
- Максималдық жұмыс уақыты: 3 минут



КӘДЕГЕ АСЫРУ

Қалдықтардың бақыланбай пайдаға асыруынан қоршаған ортаға немесе адамдардың денсаулығына зиян келтірмеу үшін, құралдың немесе қуаттандыру элементтерінің (егер жинақталымға кірсе) қызмет ету мерзімі аяқталғаннан кейін оларды әдеттегі тұрмыстық қалдықтармен бірге тастамаңыз, аспапты және қуаттандыру элементтерін одан әрі пайдаға асыру үшін арнайы пункттерге жіберіңіз.

Бұйымдарды пайдаға асыру кезінде пайда болатын қалдықтар белгіленген тәртіп бойынша келесі пайдаға асырылатын тәртіппен міндетті түрде жинауға жатады.

Берілген өнімді пайдаға асыру туралы қосымша ақпаратты алу үшін жергілікті муниципалитетке, тұрмыстық қалдықтарды пайдаға асыру қызметіне немесе берілген өнімді сатып алған дүкенге хабарласыңыз.

Өндіруші алдын-ала ескертусіз, құрылғының дизайнын, конструкциясы мен оның жалпы жұмыс ұстанымдарына әсер етпейтін техникалық сипаттамаларын өзгерту құқығын өзіне қалдырады.

Құрылғының қызмет көрсету мерзімі — 3 жыл

Өндірілген күні сериялық нөмірде көрсетілген. Қандай да бір ақаулықтар табылған жағдайда дереу авторландырылған сервистік орталыққа жүгіну керек.

Hergestellt für «Ruste GmbH»,
Berggasse 18/18, 1090 Wien,
Österreich

Produced for «Ruste GmbH»,
Berggasse 18/18, 1090 Vienna, Austria

Изготовлено по заказу Русте Гмбх,
Бергассе 18/18, 1090 Вена, Австрия

Уполномоченное изготовителем
лицо: ООО «Грантэл»
143912, МО, г. Балашиха,
ш. Энтузиастов, вл. 1А
т.: +7(495) 297-50-20,
e-mail: info@brayer.su

Made in China/Произведено в Китае



brayer.ru

