

Instruction manual
Инструкция по эксплуатации

Multistylер BR3307
Мультистайлер BR3307



СОДЕРЖАНИЕ

EN.....	3
RU	9
KZ.....	16

MULTISTYLER BR3307

Multistylер is intended for finger wave styling of hair. Unusual waves are created by putting a lock of hair on the heating plate of the multistylер and pressing it with two cylindric heating elements.

DESCRIPTION

1. Operating surface
2. Operating heating elements
3. Display
4. On/off/temperature setting button « P »
5. S-curl size adjuster
6. Clamp
7. Hanging loop

ATTENTION!

- Do not use the unit near water in the bathrooms, showers, swimming pools etc.
- Keeping the Multistylер near water is dangerous, even if it is turned off with the Power Switch. When in the bathroom, always unplug the Power Cable from the mains after use.
- For reasonable additional protection install a residual current device (RCD) into the electric circuit with no more than 30 mA nominal operation current; contact a professional electrician for installation.

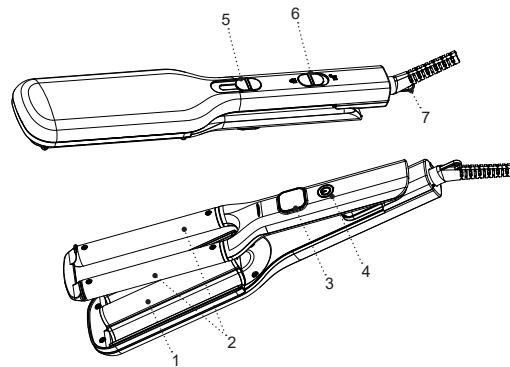

SAFETY MEASURES AND OPERATION RECOMMENDATIONS

Read the operation instructions carefully before using the unit, after reading keep them for future reference.

- Use the unit for its intended purpose only, as specified in this manual.
- Mishandling the unit can lead to its breakage and cause harm to the user or damage to his/her property and it is not covered by warranty.
- The multistylers are intended only for styling of dry and slightly wet hair, do not use the unit for styling of wet hair or synthetic wigs.
- Make sure, that the operating voltage of the unit indicated on the label corresponds to your home mains voltage.
- Do not use the unit if you feel drowsy.
- Do not use the unit outdoors.
- It is not recommended to use the unit during lightning storms.
- Protect the unit from impacts, falling, vibrations and other mechanical stress.
- Do not leave the multistylers connected to the electric mains unattended.
- Do not use the unit near heating appliances, heat sources or open flame.
- Do not use the unit in places where aerosols are used or sprayed, and in proximity to inflammable liquids.

- Do not use the unit in proximity to the kitchen sink, in bathrooms, near swimming pools or other containers filled with water.
- Do not use the unit while taking a bath.
- Do not hang or store the unit in places where it could fall into a bathtub or a water-filled sink. Do not submerge the unit body, power cord, or plug into water or any other liquid.
- If the unit is dropped into water, unplug it immediately, and only then you can take the unit out of water. Apply to the service center for testing or repairing the unit.
- Make sure that the power cord does not come into contact with heated surfaces or sharp furniture edges.
- Unplug the unit after usage or before cleaning. When unplugging the unit, hold the power plug and carefully remove it from the mains socket, do not pull the power cord, as this can lead to its damage and cause a short circuit.
- Do not touch the unit body, the power cord and the power plug with wet hands.
- During the operation, hold the unit at the handle area only, do not touch the heating elements.
- Avoid contact of unit hot surfaces with your face, neck and other parts of your body. The operating surface remains hot for some time after the unit is unplugged. Caution!
- For child safety reasons do not leave polyethylene bags used as packaging unattended.

ATTENTION! Do not allow children to play with polyethylene bags or packaging film. **Danger of suffocation!**

- The multistylers are not intended for usage by children.
- Do not leave children unattended to prevent using the unit as a toy.
- Do not allow children to touch the operating surface, unit body, power cord or power plug during operation of the unit.
- Be especially careful if children or disabled persons are near the operating unit.
- During the unit's operation and breaks between operation cycles, place the unit out of reach of children.
- The unit is not intended for usage by physically or mentally disabled persons (including children) or by persons lacking experience or knowledge if they are not under supervision of a person who is responsible for their safety or if they are not instructed by this person on the usage of the unit.
- Regularly check the integrity of the power cord.
- If the power cord is damaged, it should be replaced by the manufacturer, a maintenance service or similar qualified personnel to avoid danger.
- Do not repair the unit by yourself. Do not disassemble the unit by yourself, if any malfunction is detected, and after the unit was dropped, unplug it and apply to the service center.

- To avoid damages, transport the unit in original package only.
- Keep the unit in a dry cool place out of reach of children and disabled persons.

THE DEVICE IS INTENDED FOR HOUSEHOLD USE ONLY. DO NOT USE THE DEVICE FOR COMMERCIAL OR LABORATORY PURPOSES.

BEFORE THE FIRST USE

After unit transportation or storage at negative temperature, unpack it and wait for 3 hours before using.

- Unpack the unit and remove all the packaging materials.
- Keep the original package.
- Read the safety measures and operating recommendations.
- Check the delivery set.
- Examine the device for damages; do not plug a damaged device into the mains.
- Make sure that specified specifications of power supply voltage of the unit correspond to the specifications of your mains. When using the unit in the mains with 60 Hz frequency, the unit does not need any additional settings.
- Wipe the unit with a clean, slightly damp cloth to remove dust, and then wipe it dry.
- Unwind the Power Cable to its full length while using the device.

USING THE MULTISTYLER

Use the multistyler for both long hair and hair of middle length.

- Place the multistyler on a flat steady heat-resistant surface. Make sure that the operating elements and the outer surfaces do not touch fusible and inflammable objects.
- Use the unit on healthy undyed and not permed hair.
- If your hair is dyed or was permed, use the multistyler rarely.
- Before styling wash your hair with shampoo, wipe it with a towel, dry with a hairdryer and comb your hair.
- Put the multistyler on a flat steady and heat-resistant surface.
- Insert the power plug into the mains socket.
- Turn on the unit by pressing and holding the on/off/temperature setting button (4) «⏻» for 2 seconds, the display (3) will light up and flash the heating temperature of the working elements (2) «200», the heating temperature of the working elements (2) «200» degrees is set by default.

Notes:

- when the unit is switched on for the first time a foreign smell can appear from the heating elements; it is normal and is not covered by warranty;
- if the display (3) shows «888» after the multistyler has been switched on, this indicates a malfunction;

unplug the power plug from the power outlet and contact the service center.

- Set the required heating temperature of the working elements (2) by briefly pressing the on/off/temperature setting button (4) «⏻». The heating temperature will be shown on the display (3) 100°C-120°C-140°C-160°C-180°C-200°C.

Hair type	Temperature
Damaged, colored, bleached, fine	Temperature from +100 °C to +140 °C
Normal	from +140 °C to +180 °C
For professional styling	from +180 °C to +200 °C

- When the heating elements (2) reach the set temperature, the digital indications of the set temperature on the display (3) will be glowing constantly.

Some useful tips

- Use the multistyler only on dry hair. If your hair is wet, the liquid abruptly starts boiling when hair comes in contact with hot surfaces. It may damage your hair.
- It is recommended to use hair styling products with thermal protection.
- Use nourishing, moisturizing or repairing hair masks several times a week.
- After washing your hair rinse it with a herbal tea. Use chamomile infusion for fair hair and sage, oak

bark or hop infusions for dark hair. The nettle tea is an universal product for all hair types.

S-SHAPED HAIR LOCKS

- Open the multistyler by moving the clamp (6).
- Set the S-curl size adjuster (5) to the desired position.
- Divide hair into locks about 5-7 cm wide.
- Turn on the multistyler, set the required heating temperature, wait for the working elements (2) to heat up.
- Unusual waves are created by putting a strand of hair onto the operating surface of the multistyler (1) and pressing it by two cylindric heating elements (2).
- Separate a lock of hair, press it between the operating heating elements (2) of the multistyler starting from the roots. Be careful, avoid contact of the hot heating elements (2) with your scalp; but at the same time do not place the multistyler far from the hair roots otherwise you don't get the root volume.
- First make an inner curl on each hair lock and then an outer.
- Do not stay longer than 5 seconds at each part of the hair lock.
- After using the multistyler, turn it off by pressing and holding the on/off/temperature setting button (4) «⏻» for 2 seconds and unplug the power cord from the electrical outlet.

Note:

- always switch the unit off and unplug it when you're not using it.
- never leave the multistyler connected to the mains unattended; if you forgot to switch it off, the multistyler will be switched off automatically in 30 minutes.
- Divide big locks into smaller ones with your hands.
- After styling fix your hair with the hair spray.

Notes:

- after using the multistyler several times you will be able to masterfully create
- fancy waves on your hair. You can use this manner of styling not only as a regular hairstyle but also as an addition to other hairstyles;
- more detailed recommendations for creating waves on hair locks can be found on your own.

CLEANING AND MAINTENANCE

- Before cleaning the Multistyler, turn it off by unplugging the power cable plug from the electric socket and let it cool down completely.
- Do not immerse the unit, the power cord and the power plug into water or other liquids.
- Do not use abrasives and solvents to clean the unit body and the operating elements (1, 2).
- Clean the multistyler with a soft, slightly damp cloth and then wipe it dry.

STORAGE

- Let the unit cool down completely and clean it before taking away for storage.
- Press together the halves of the multistyler body and secure them by sliding the clamp (6).
- Never wind the power cord around the unit body, as it can damage the cord or the unit body.
- For easy storage, there is a hanging loop (7) you can store the unit on, provided that in such position no water will get on the unit.
- Keep the unit in a dry cool place out of reach of children and disabled persons.

DELIVERY SET

1. Multistyler — 1 pc.
2. Instruction manual — 1 pc.

TECHNICAL SPECIFICATIONS

- Power supply: 100-240 V, ~50-60 Hz
- Rated input power: 100 W



ATTENTION! Do not use the unit near water in the bathrooms, showers, swimming pools etc.

RECYCLING



To prevent possible damage to the environment or harm to the health of people by uncontrolled waste disposal, after service life expiration of the unit or the batteries (if included), do not discard them with usual household waste, deliver the unit and the

batteries to specialized centers for further recycling.

The waste generated during the disposal of the unit is subject to mandatory collection and consequent disposal in the prescribed manner.

For further information about recycling of this product apply to a local municipal administration, a disposal service or to the shop where you purchased this product.

The manufacturer reserves the right to change the design, structure and specifications not affecting general principles of the unit operation, without prior notice.

The unit operating life is 3 years

The manufacturing date is specified in the serial number.

In case of any malfunctions, it is necessary to apply promptly to the authorized service center.

МУЛЬТИСТАЙЛЕР BR3307

Мультистайлер это инструмент для укладки волос в стиле «ретро-волн». Необычные волны образуются при помещении пряди волос на рабочую поверхность мультистайлера и придавливания волос двумя цилиндрическими нагревательными элементами.

ОПИСАНИЕ

1. Рабочая поверхность
2. Рабочие нагревательные элементы
3. Дисплей
4. Кнопка включения/выключения/установки температуры «⏻»
5. Регулятор величины S-образного локона
6. Фиксатор
7. Петелька для подвешивания

ВНИМАНИЕ!

– Не использовать прибор вблизи воды в ванных комнатах, душевых, бассейнах и т.д.

– После использования устройства в ванной комнате выключайте его и вынимайте вилку шнура питания из электрической розетки, так как близость воды представляет опасность, даже в тех случаях, когда устройство выключено выключателем питания.

– Для дополнительной защиты в цепи электропитания ванной комнаты целесообразно установить устройство защитного отключения (УЗО) с номинальным током срабатывания, не превышающим 30 мА; при установке следует обратиться к специалисту-электрику.

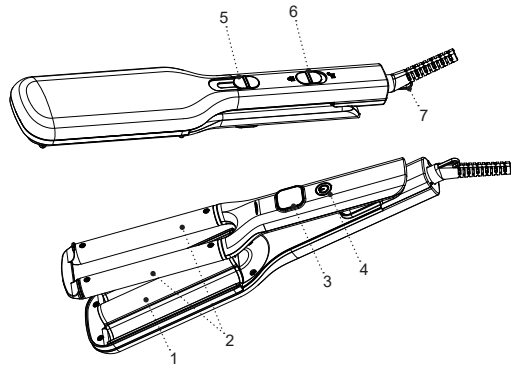

МЕРЫ БЕЗОПАСНОСТИ И РЕКОМЕНДАЦИИ ПО ЭКСПЛУАТАЦИИ

Перед использованием устройства внимательно ознакомьтесь с руководством по эксплуатации, после прочтения, сохраните его для использования в будущем.

- Используйте устройство только по его прямому назначению, как изложено в данной инструкции.
- Неправильное обращение с устройством может привести к его поломке, причинению вреда пользователю или его имуществу и не является гарантийным случаем.
- Мультистайлер предназначен только для укладки сухих и слегка влажных волос не используйте устройство для укладки мокрых волос или синтетических париков.
- Убедитесь, что рабочее напряжение устройства, указанное на этикетке, соответствует напряжению электросети.
- Не используйте устройство, если вы находитесь в сонном состоянии.
- Запрещается использовать устройство вне помещений.
- Не рекомендуется использовать устройство во время грозы.
- Оберегайте устройство от ударов, падений, вибраций и иных механических воздействий.
- Не оставляйте мультистайлер, включённый в электрическую сеть, без присмотра.

- Не используйте устройство в непосредственной близости от нагревательных приборов, источников тепла или открытого пламени.
- Запрещается использовать устройство в местах, где используются или распыляются аэрозоли, а также вблизи от легковоспламеняющихся жидкостей.
- Не используйте устройство вблизи кухонной раковины, в ваннных комнатах, около бассейнов или других ёмкостей, наполненных водой.
- Не используйте устройство во время принятия ванны.
- Не подвешивайте и не храните устройство в местах, где оно может упасть в ванну или раковину, наполненную водой, не погружайте корпус устройства, шнур питания или вилку шнура питания в воду или в любую другую жидкость.
- Если устройство упало в воду, немедленно выньте вилку шнура питания из электрической розетки, и только после этого можно достать устройство из воды. Обратитесь в сервисный центр для осмотра или ремонта устройства.
- Не допускайте, чтобы шнур питания касался горячих поверхностей и острых кромок мебели.
- Отключайте устройство от электросети после использования или перед чисткой. При отключении устройства от электрической сети держитесь за вилку шнура питания, и аккуратно выньте её из электрической розетки, не тяните за шнур питания — это может привести к его повреждению и вызвать короткое замыкание.

- Не прикасайтесь к корпусу устройства, к шнуру питания и к вилке шнура питания мокрыми руками.
- Во время работы держите устройство только в зоне ручки, не дотрагивайтесь до нагревательных элементов.
- Не допускайте соприкосновения горячих поверхностей устройства с лицом, шеей и другими частями тела. Рабочая поверхность остаётся горячей ещё некоторое время после отключения устройства от электросети. Будьте осторожны!
- Из соображений безопасности детей не оставляйте полиэтиленовые пакеты, используемые в качестве упаковки, без надзора.

ВНИМАНИЕ! Не разрешайте детям играть с полиэтиленовыми пакетами или упаковочной плёнкой. **Опасность удушья!**

- Мультистайлер не предназначен для использования детьми.
- Осуществляйте надзор за детьми, чтобы не допустить использования устройства в качестве игрушки.
- Не разрешайте детям прикасаться к рабочей поверхности, к корпусу устройства, шнуру питания или к вилке шнура питания во время работы устройства.

- Будьте особенно внимательны, если поблизости от работающего устройства находятся дети или лица с ограниченными возможностями.
- Во время работы и в перерывах между рабочими циклами размещайте устройство в местах, недоступных для детей.
- Прибор не предназначен для использования лицами (включая детей) с пониженными физическими, сенсорными, психическими или умственными способностями, или при отсутствии у них опыта или знаний, если они не находятся под контролем или не проинструктированы лицом, ответственным за их безопасность, об использовании прибора.
- Периодически проверяйте целостность шнура питания.
- При повреждении шнура питания его замену, во избежание опасности, должны производить изготовитель, сервисная служба или подобный квалифицированный персонал.
- Запрещается самостоятельно ремонтировать устройство. Не разбирайте устройство самостоятельно. При возникновении любых неисправностей, а также после падения устройства отключите его от электросети и обратитесь в сервисный центр.
- Во избежание повреждений перевозите устройство в заводской упаковке.

- Храните устройство в сухом прохладном месте, недоступном для детей и людей с ограниченными возможностями.

УСТРОЙСТВО ПРЕДНАЗНАЧЕНО ТОЛЬКО ДЛЯ БЫТОВОГО ИСПОЛЬЗОВАНИЯ, ЗАПРЕЩАЕТСЯ ИСПОЛЬЗОВАТЬ УСТРОЙСТВО В КОММЕРЧЕСКИХ ИЛИ ЛАБОРАТОРНЫХ ЦЕЛЯХ.

ПЕРЕД ПЕРВЫМ ИСПОЛЬЗОВАНИЕМ

После транспортировки или хранения устройства при отрицательной температуре, распакуйте его и подождите 3 часа перед использованием.

- Распакуйте устройство и удалите все упаковочные материалы.
- Сохраните заводскую упаковку.
- Ознакомьтесь с мерами безопасности и рекомендациями по эксплуатации.
- Проверьте комплектацию.
- Осмотрите устройство на наличие повреждений, при наличии повреждений не включайте его в сеть.
- Убедитесь, что указанные параметры напряжения питания устройства, соответствуют параметрам электрической сети. При использовании устройства в электрической сети частотой 60 Гц, никаких дополнительных действий не требуется.
- Протрите устройство чистой, слегка влажной тканью для удаления пыли, после чего вытрите насухо.

- При эксплуатации устройства размотайте шнур питания на всю его длину.

ИСПОЛЬЗОВАНИЕ

Используйте мультистайлер как на длинных волосах, так и на волосах средней длины.

- Разместите мультистайлер на ровной, устойчивой, термостойкой поверхности. Следите за тем, чтобы рабочие элементы и внешние поверхности не соприкасались с легкоплавкими или легковоспламеняющимися предметами.
- Используйте устройство для укладки здоровых, неокрашенных и не завитых с помощью химических веществ волос.
- Если волосы окрашены или подвергались химической завивке, используйте мультистайлер изредка.
- Перед укладкой волос вымойте их шампунем, вытрите полотенцем, просушите феном и расчешите.
- Положите мультистайлер на ровную, устойчивую и термостойкую поверхность.
- Вставьте вилку сетевого шнура в электрическую розетку.
- Включите устройство, для этого нажмите и удерживайте в течение 2 секунд, кнопку включения/выключения/установки температуры (4) «⏻», при этом на дисплее (3), загорится и будет мигать температура нагрева рабочих элементов (2) «200», температура нагрева рабочих элементов (2) «200» градусов, установлена по умолчанию.

Примечания:

- при первом использовании возможно появление запаха от нагревательных элементов, это допустимо и не является гарантийным случаем;
- если после включения мультистайлера, на дисплее (3) отобразились символы «888», это обозначает неисправность устройства, выньте вилку шнура питания из электрической розетки и обратитесь в сервисный центр.
- Установите необходимую температуру нагрева рабочих элементов (2) коротким нажатием кнопки включения/выключения/установки температуры (4) «⏻». Температура нагрева будет отображаться на дисплее (3) 100°C-120°C-140°C-160°C-180°C-200°C.

Тип волос	Температура
Повреждённые, окрашенные, обесцвеченные, тонкие	от +100 °C до +140 °C
Нормальные	от +140 °C до +180 °C
Для профессиональной укладки	от +180 °C до +200 °C

- Когда рабочие элементы (2) нагреются до установленной температуры, цифровые символы установленной температуры на дисплее (3) будут светиться постоянно.

Несколько полезных советов

- Используйте мультистайлер только для укладки сухих волос, если волосы влажные, при сопри-

- косновении волос с нагретыми поверхностями, жидкость резко закипает и повреждает волосы.
- Рекомендуется использовать средства для укладки волос с термозащитой.
- Несколько раз в неделю делайте питательные, увлажняющие или восстанавливающие маски для волос.
- После мытья волос, ополосните их травяным отваром. Для светлых волос рекомендуется отвар ромашки, для тёмных — отвары шалфея, коры дуба или хмеля. Универсальное средство для всех типов волос, это отвар крапивы.

ЛОКОНЫ S-ОБРАЗНОЙ ФОРМЫ

- Раскройте мультистайлер, сдвинув фиксатор (6).
- Установите регулятор величины S-образного локона (5) в нужное положение.
- Разделите волосы на пряди ширины 5 - 7 см.
- Включите мультистайлер, установите необходимую температуру нагрева, дождитесь нагрева рабочих элементов (2).
- Необычные волны получаются при помещении пряди волос на рабочую поверхность мультистайлера (1) и придавливанию волос двумя цилиндрическими нагревательными элементами (2).
- Отделите прядь волос, зажмите между рабочими нагревательными элементами (2) мультистайлера начиная от корней волос. Соблюдайте осторожность не допускайте соприкосновения горячих нагревательных элементов (2) с кожей головы, но

- в то же время не располагался мультистайлер далеко от корней волос, иначе прикорневой объем локонов не получится.
- На каждой пряди волос сначала сделайте внутренний локон, а затем внешний.
- Не задерживайтесь более 5 секунд на каждом участке пряди волос.
- После использования мультистайлера, выключите его, нажав и удерживая в течение 2 секунд кнопку включения/выключения/установки температуры (4) « » , выньте вилку шнура питания из электрической розетки.

Примечание:

- всегда выключайте устройство и вынимайте вилку сетевого шнура из электрической розетки, если оно не используется.
- никогда не оставляйте мультистайлер, включенный в сеть без присмотра, если Вы забыли его выключить, то мультистайлер автоматически выключится через 30 минут.
- Крупные локоны, разделите руками на более мелкие.
- После укладки локонов, закрепите их лаком для волос.

Примечания:

- после нескольких использований мультистайлера, вы сможете уверенно создавать на локонах интересные волны, такой способ укладки волос можно использовать не только

- как основной, но и как дополнение к другому типу причёски;
- более подробные рекомендации по созданию волн на локонах волос, можно найти самостоятельно.

ЧИСТКА И УХОД

- Перед чисткой выключите мультистайлер, выньте вилку шнура питания из электрической розетки и дайте ему полностью остыть.
- Запрещается погружать устройство, шнур питания, вилку шнура питания в воду или любые другие жидкости.
- Запрещается использовать для чистки корпуса устройства и рабочих элементов (1, 2), абразивные чистящие средства или растворители.
- Протрите мультистайлер мягкой, слегка влажной тканью, после чего вытрите его насухо.

ХРАНЕНИЕ

- Перед тем, как убрать устройство на хранение, дайте ему полностью остыть и проведите чистку.
- Сожмите половинки корпуса мультистайлера и зафиксируйте их, сдвинув фиксатор (6).
- Не наматывайте шнур питания на корпус устройства, так как это может привести к его повреждению или повреждения корпуса устройства.
- Для удобства при хранении предусмотрена петелька для подвешивания (7), на которой можно

- хранить устройство при условии, что в этом положении на него не будет попадать вода.
- Храните устройство в сухом прохладном месте, недоступном для детей и людей с ограниченными возможностями.

КОМПЛЕКТ ПОСТАВКИ

1. Мультистайлер — 1 шт.
2. Инструкция — 1 шт.

ТЕХНИЧЕСКИЕ ХАРАКТЕРИСТИКИ

- Электропитание: 100-240 В, ~50-60 Гц
- Номинальная потребляемая мощность: 100 Вт



ВНИМАНИЕ! Не использовать прибор вблизи воды в ванных комнатах, душевых, бассейнах и т.д.

УТИЛИЗАЦИЯ



Чтобы предотвратить возможный вред окружающей среде или здоровью людей от неконтролируемой утилизации отходов, после окончания срока службы устройства или элементов питания (если входят в комплект), не выбрасывайте их вместе с обычными бытовыми отходами, передайте прибор и элементы питания в специализированные пункты для дальнейшей утилизации.

Отходы, образующиеся при утилизации изделий, подлежат обязательному сбору с последующей утилизацией в установленном порядке.

Для получения дополнительной информации об утилизации данного продукта обратитесь в местный муниципалитет, службу утилизации бытовых отходов или в магазин, где Вы приобрели данный продукт.

Производитель сохраняет за собой право изменять дизайн, конструкцию и технические характеристики, не влияющие на общие принципы работы устройства, без предварительного уведомления.

Срок службы устройства – 3 года

Дата производства указана в серийном номере.

В случае обнаружения каких-либо неисправностей необходимо обратиться в авторизованный сервисный центр.

МУЛЬТИСТАЙЛЕР BR3307

Мультистайлер бұл «ретро-толқын» стилінде шашты сәндеуге арналған құрал. Мультистайлердің жұмыс бетіне шаш тарамын орналастырғанда және екі цилиндрлік қыздырғыш элементтермен шашты қысқанда ерекше толқындар пайда болады.

СИПАТТАМАСЫ

1. Жұмыс беті
2. Жұмыстық қыздыру элементтері
3. Дисплей
4. Қосу/сөндіру / температураны орнату түймесі «⏻»
5. S-тәрізді бұйра шамасының реттегіші
6. Бекіткіш
7. Ілуге арналған ілмек

НАЗАР АУДАРЫҢЫЗ!

– Аспапты жуынатын бөлмеде, душта, бассейнде және т. б. су маңында пайдаланбаңыз.

– Құрылғыны жуынатын бөлмеде қолданғаннан кейін оны сөндіріңіз және электр розеткасынан желі бауының ашасын суырыңыз, себебі судың жақындығы, тіпті құрылғы желі сөндіргіші арқылы сөндірілген жағдайда да қауіп төндіреді.

– Жуынатын бөлменің қуаттандыру тізбегін қосымша қорғау үшін 30 мА аспайтын, номиналды іске қосылу тогы бар қорғаныстық ажырату құрылғысын (ҚАҚ) орнатқан жөн; орнату үшін электрик маманға жүгіну қажет.

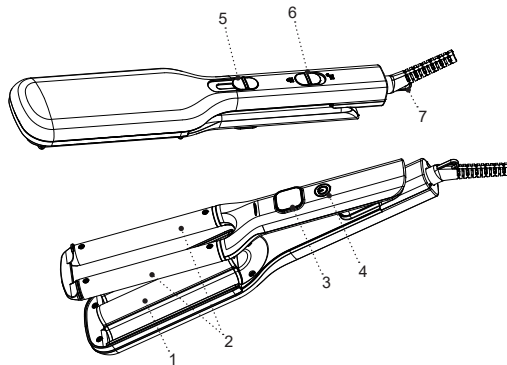

ҚАУІПСІЗДІК ШАРАЛАРЫ ЖӘНЕ ПАЙДАЛА- НУ БОЙЫНША НҰСҚАУЛЫҚ

Құрылғыны пайдаланар алдында пайдалану нұсқаулығын мұқият оқып шығыңыз, оқыған соң, болашақта пайдалану үшін сақтап қойыңыз.

- Құралды осы нұсқаулықта баяндалғандай оның тікелей мақсаты бойынша ғана пайдаланыңыз.
- Құрылғыны дұрыс қолданбау оның бұзылуына, және пайдаланушыға немесе оның мүлкіне зиян келтіруге әкеп соғуы мүмкін және кепілдік жағдайы болып саналмайды.
- Мультистайлер тек құрғақ және аздап дымқыл шашты сәндеу үшін арналған суланған шашты немесе синтетикалық парикті сәндеу үшін құрылғыны пайдаланбаңыз.
- Заттаңбада көрсетілген құрылғының жұмыс кернеуі электр желісінің кернеуіне сәйкес екеніне көз жеткізіңіз.
- Ұйқылы-ояу жағдайда құралды пайдалануға болмайды.
- Құрылғыны үй-жайдан тыс жерде пайдалануға тыйым салынады.
- Найзағай кезінде құрылғыны пайдалану ұсынылмайды.
- Құралды соққыдан, құлаудан, дірілден және басқа да механикалық әсерлерден сақтаңыз.
- Электр желісіне қосуды тұлған мультистайлерді қараусыз қалдырмаңыз.

- Құралды жылу көздерінің, жылыту аспаптарының немесе ашық оттың тікелей жанында пайдаланбаңыз.
- Құралды аэрозольдар пайдаланылатын немесе шашырайтын жерлерде, сондай-ақ тез тұтанатын сұйықтықтарға жақын жерлерде пайдалануға тыйым салынады.
- Құралды ас үй раковинасына жақын, жуынатын бөлмеде, бассейндер немесе басқа да су толтырылған сыйымдылықтарға жақын жерде пайдаланбаңыз.
- Құрылғыны ваннада жуыну кезінде пайдаланбаңыз.
- Суға толы ваннаға немесе қолжуғышқа түсіп кете алатын жерлерде құрылғыны іліп қоймаңыз және сақтамаңыз, құрылғы корпусын, желілік бауды немесе желілік бау ашасын суға немесе кез-келген басқа сұйықтықтарға батырмаңыз.
- Егер құрылғы суға құлап кетсе, дереу желілік баудың айрынын электр розеткасынан суырыңыз, осыдан кейін ғана құрылғыны судан алып шығуға болады. Құрылғыны тексерту немесе жөндету үшін сервис орталығына жүгініңіз.
- Желі бауы ыстық беттерге және жиһаздың өткір жиектеріне тимеуін қадағалап отырыңыз.
- Құралды пайдаланып болғаннан кейін немесе тазалау алдында электр желісінен ажыратыңыз. Құрылғыны электр желісінен ажыратқан кезде тек қуаттау бауының ашасынан ұстаңыз, және оны

- электр розеткасынан абайлап шығарыңыз, қуаттау бауынан тартпаңыз – бұл оның зақымдануына әкелуі мүмкін және қысқа тұйықталуын тудыруы ықтимал.
- Құрылғы корпусын, желі бауын және желі бауының ашасын су қолмен ұстамаңыз.
- Жұмыс кезінде құрылғыны тұтқа аймағынан ғана ұстаңыз, қыздырғыш элементтеріне қол тигізбеңіз.
- Құрылғыны ыстық беттерін бетке, мойынға және басқа да дене мүшелеріне жанасуын болдыртпаңыз. Жұмыс беті электр желісінен құрылғыны ажыратқаннан кейін бірнеше уақыт әлі ыстық күйінде қалады. Абай болыңыз!
- Балалардың қауіпсіздігі үшін қаптама ретінде пайдаланылатын, полиэтилен пакеттерді қадағалаусыз қалдырмаңыз.

НАЗАР АУДАРЫҢЫЗ! Балаларға полиэтилен пакеттерімен немесе қаптама үлдірімен ойнауға рұқсат етпеңіз. **Тұншығу қаупі бар!**

- Мультистайлер балалардың пайдаланымына арналмаған.
- Құрылғыны ойыншық ретінде пайдалануын болдырмау үшін, балаларды қадағалаңыз.
- Құрылғы жұмыс істеп тұрғанда балалардың жұмыс бетіне, құрылғының корпусына, желі бауына немесе желі бауының ашасына тиюіне рұқсат бермеңіз.

- Егер жұмыс істеп тұрған құралдың маңында балалар немесе мүмкіндіктері шектеулі адамдар жүрген болса, онда ерекше зейінді болыңыз.
- Жұмыс істеу уақытында және жұмыс циклдері арасындағы үзілістерде құрылғыны балалардың қолы жетпейтін жерде орналастырыңыз.
- Аспап физикалық, сенсорлық, психикалық немесе ақыл-ой қабілеттері төмен адамдардың (балаларды қоса алғанда) немесе олардың тәжірибесі немесе білімі болмаған кезде, егер олардың қауіпсіздігіне жауапты адамның бақылауында болмаса немесе нұсқаулығында болмаса, пайдалануға арналмаған.
- Желі бауының бүтіндігін мезгілімен тексеріп отырыңыз.
- Желі бауы зақымданғанда қауіп тудырмау үшін оны дайындаушы, сервистік қызмет немесе баламалы білікті маман ауыстыруы тиіс.
- Құрылғыны өз бетіңізбен жөндеуге тыйым салынады. Құрылғыны өз бетіңізбен бөлшектемеңіз, кез келген ақаулықтар пайда болған кезде, сондай-ақ құрылғы құлағаннан кейін оны электр желісінен ажыратыңыз және қызмет көрсету орталығына хабарласыңыз.
- Құрылғыны зақымдап алмас үшін тек зауыттық қаптамасының ішінде тасымалдаңыз.
- Құрылғыны салқын және құрғақ жерде, балалардың және мүмкіндігі шектеулі адамдардың қол жетімсіз жерде сақтаңыз.

ҚҰРЫЛҒЫ ТЕК ҮЙДЕ ПАЙДАЛАНУҒА АРНАЛҒАН, ҚҰРЫЛҒЫНЫ КОММЕРЦИЯЛЫҚ НЕМЕСЕ ЗЕРТХАНАЛЫҚ МАҚСАТТАРДА ПАЙДАЛАНУҒА ТЫЙЫМ САЛЫНАДЫ.

АЛҒАШ ПАЙДАЛНАР АЛДЫНДА

Құрылғыны кері температурада тасымалдағаннан немесе сақтағаннан кейін оны қаптамадан шығарыңыз және пайдаланар алдында 3 сағат күтіңіз.

- Құрылғыны қаптамадан шығарыңыз және барлық қаптама материалдарын жойыңыз.
- Зауыт қаптамасын сақтаңыз.
- Қауіпсіздік шаралары мен пайдалану нұсқауларымен танысыңыз.
- Жинақталымын тексеріңіз.
- Қуаттандыру баусымының бүтіндігін мезгілімен тексеріп отырыңыз.
- Құрылғының көрсетілген қуаттандыру кернеуі параметрлері электр желісінің параметрлеріне сәйкес келетініне көз жеткізіңіз. Құрылғыны 60 Гц жиіліктегі электр желісінде пайдаланғанда, ешқандай қосымша әрекет қажет емес.
- Шаңды жою үшін құрылғыны таза, аздап дымқыл матамен сүртіңіз, содан кейін құрғатып сүртіңіз.
- Құрылғыны пайдалану барысында желі бауын толық ұзындығы бойынша тарқатыңыз.

МУЛЬТИСТАЙЛЕРДІ ПАЙДАЛАНУ

Мультистайлерді ұзын шашқа, сондай-ақ орта ұзындықтағы шашқа да пайдаланыңыз.

- Мультистайлерді тегіс, орнықты, термотөзімді бетке орналастырыңыз. Жұмыс пластиналары мен сыртқы беттері тез балқитын немесе тез тұтанатын заттармен жанаспауын қадағалаңыз.
- Құрылғыны боялмаған және шашқа арналған химиялық заттармен бұйраланбаған, сау шашты реттеу үшін пайдаланыңыз.
- Егер шаш боялған немесе химиялық бұйралауға ұшыраған болса, мультистайлерді сирек пайдаланыңыз.
- Шашты реттеу алдында оны сусабынмен жуыңыз, сүлгімен сүртіңіз, феномен кептіріңіз және тараңыз.
- Мультистайлерді тегіс, тұрақты және термотөзімді бетке қойыңыз.
- Желі бауының ашасын электр розеткасына тығыңыз.
- Құрылғыны қосыңыз, ол үшін температураны қосу/өшіру/орнату түймесін (4) «U» 2 секунд бойы басып ұстап тұрыңыз, осы ретте дисплейде (3), жұмыс элементтерінің қыздыру температурасы (2) «200» жанады және жыпылықтайды, жұмыс элементтерінің қыздыру температурасы (2) «200» градус болып, әдепкі бойынша орнатылған.

Ескертулер:

- бірінші рет қолданған кезде қыздыру элементтерінен иіс пайда болуы мүмкін, мұның болуы мүмкін және ол кепілдік жағдайы емес;
- егер мультитайлерді қосқаннан кейін дисплейде (3) «888» таңбалары пайда болса, бұл құрылғының дұрыс жұмыс істемейін білдіреді, қуат бауының ашасын электр розеткасынан шығарып, сервис орталығына хабарласыңыз.
- Температураны қосу/өшіру/орнату түймесін (4) «⏻» қысқа басу арқылы жұмыс элементтерінің (2) қажетті қыздыру температурасын орнатыңыз. Дисплейде қыздыру температурасы (3) 100°C-120°C-140°C-160°C-180°C-200°C көрсетіледі.

Шаш түрі	Температура
Зақымдалған, боялған, түссіздендірілген, жұқа	+100 °C-тан +140 °C-қа дейін
Қалыпты	+140 °C-тан +180 °C-қа дейін
Кәсіби реттеу үшін	+180° C-тан +200° C-қа дейін

- Жұмыс элементтері (2) белгіленген температураға дейін қызған кезде, дисплейдегі (3) орнатылған температураның цифрлық таңбалары тұрақты жанып тұрады.

Бірнеше пайдалы кеңестер

- Мультитайлерді құрғақ шашты реттеу үшін ғана қолданыңыз, егер шаш дымқыл болса, қыздырылған беттермен жанасқанда, сұйықтық бірден қайнап, шашты зақымдайды.

- Шашты реттеуге арналған термоқорғаныс құралдарын қолдану ұсынылады.
- Аптасына бірнеше рет қоректік, ылғалдандыратын немесе қалпына келтіретін шашқа арналған маска жасаңыз.
- Шашты жуғаннан кейін, оларды шөп қайнатындысымен шайыңыз. Ақшыл шаш үшін түймедақ қайнатындысы, қараларға — сөлбен, емен қабығы немесе құлмақ қайнатындысы ұсынылады. Шаштың барлық түрлеріне арналған әмбебап құрал, бұл қалақай қайнатындысы.

S-ТӘРІЗДІ ҚАЛЫПТАҒЫ ИІРІМДЕР

- Бекітілген (6) сырғыту арқылы, мультитайлерді ашыңыз.
- S-тәрізді бұйра шамасының реттегішін (5) қажетті күйге қойыңыз.
- Шашты ені 5–7 см тарамдарға бөліңіз.
- Мультитайлерді қосыңыз, қажетті қыздыру температурасын орнатыңыз, жұмыс элементтерінің (2) қызуын күтіңіз.
- Мультитайлердің (1) жұмыс бетіне шаш тарамын орналастырғанда және екі цилиндрлік қыздыру элементтерімен (2) шашты қысқанда шаш тарамдарын мультитайлер бетіне салғанда ерекше толқындар пайда болады.
- Шаштың тарамын бөліп алып, түбінен бастап мультитайлердің қыздырғыш жұмыс элементтері (2) арасына қысыңыз. Абайлық сақтаңыз ыстық қыздырғыш элементтердің (2) бас терісімен жанасуына жол бермеңіз,

- бірақ сонымен қатар мультитайлер шаштың тамырынан алыс орналасуын болдырмаңыз, өйтпесе түбіріне жақын иірімдердің көлемі шықпайды.
- Әрбір шаш тарамына алдымен ішкі иірімін, содан кейін сыртқысын жасаңыз.
- Шаш тарамдарының әр бөлігінде 5 секундтан артық тұрмаңыз.
- Мультитайлерді қолданғаннан кейін оны қосу/өшіру/температураны орнату (4) «⏻» түймесін 2 секунд бойы басып ұстап тұру арқылы өшіріңіз, қуат бауының ашасын электр розеткасынан суырып алыңыз.

Ескертпе:

- егер құрылғыны пайдаланбаасаңыз, оны үнемі сөндіріп отырыңыз және электр розеткасынан желі бауының ашасын суырып алып отырыңыз.
- ешқашан желіге қосылған мультитайлерді қараусыз қалдырмаңыз, егер сіз оны сөндіруді ұмытып кетсеңіз, мультитайлер 30 минуттан кейін автоматты түрде сөндіріледі.
- Ірі иірімдерді, қолмен біршама ұсақтарға бөліңіз.
- Шаш бұйраларын сәндеп болған соң, оларды шашқа арналған лакпен бекітіңіз.

Ескертпелер:

- мультитайлерді бірнеше рет қолданғаннан кейін, сіз бұйраларда қызықты толқындарды сенімді түрде
- жасай аласыз, шашты сәндеудің бұл әдісін негізгі ретінде ғана емес, сонымен қатар

шаштың басқа түріне қосымша ретінде де қолдануға болады;

- шаш бұйраларында толқындар жасау бойынша егжей-тегжейлі ұсыныстарды өзіңіз таба аласыз.

ТАЗАРТУ ЖӘНЕ КҮТІМІ

- Тазаламас бұрын, мультитайлерді өшіріңіз, қуаттау бауының ашасын электр розеткасынан суырып алыңыз да, оны толығымен суытыңыз.
- Құрылғыны, қуаттау бауын және қуаттау бауының ашасын суға немесе басқа сұйықтықтарға салуға тыйым салынады.
- Құрылғының корпусын және жұмыс элементтерін (1, 2) тазалау үшін, абразивті тазалау құралдарын немесе еріткіштерді пайдалануға тыйым салынады.
- Мультитайлерді сөл дымқыл жұмсақ матамен сүртіп, содан кейін оны құрғатып сүртіңіз.

САҚТАУ

- Құрылғыны сақтау алдында оны толық суытыңыз және тазалаңыз.
- Мультитайлер корпусының жартысын қысып, құлыпты (6) сырғыту арқылы бекітіңіз.
- Қуат бауын құрылғының корпусына орамаңыз, себебі бұл оның зақымдалуына әкелуі мүмкін немесе құрылғы корпусына зақым келтіруі мүмкін.
- Сақтау кезінде ыңғайлы болуы үшін іліп қоюға арналған ілмек (7) қарастырылған, бұл жағдайда

оған су тимесе, құрылғыны солай сақтауға болады.

- Құрылғыны құрғақ салқын жерде, балалар және мүмкіндіктері шектеулі адамдардың қолы жетпейтін жерде сақтаңыз.

ЖЕТКІЗІЛІМ ЖИЫНТЫҒЫ

1. Мультистайлер — 1 дн.
2. Нұсқаулық — 1 дн.

ТЕХНИКАЛЫҚ СИПАТТАМАЛАРЫ

- Электрқорегі: 100-240 В, ~50-60 Гц
- Номиналды тұтыну қуаты: 100 Вт



НАЗАР АУДАРЫҢЫЗ! Аспапты жуына-тын бөлмеде, душта, бассейнде ж. т. б. жерлерде судың қасында пайдалануға болмайды.

ПАЙДАҒА АСЫРУ



Қалдықтардың бақыланбай пайдаға асыруынан қоршаған ортаға немесе адамдардың денсаулығына зиян келтірмеу үшін, құрылғының немесе қуаттандыру элементтерінің (егер жиынтыққа кірсе) қызмет ету мерзімі

аяқталғаннан кейін оларды әдеттегі тұрмыстық қалдықтармен бірге тастамаңыз, аспапты және қуаттандыру элементтерін одан әрі пайдаға асыру үшін арнайы пункттерге жіберіңіз.

Бұйымдарды пайдаға асыру кезінде пайда болатын қалдықтар белгіленген тәртіп бойынша келесі қайта өңделетін міндетті жинауға жатады.

Берілген өнімді пайдаға асыру туралы қосымша ақпаратты алу үшін жергілікті муниципалитетке, тұрмыстық қалдықтарды пайдаға асыру қызметіне немесе берілген өнімді Сіз сатып алған дүкенге хабарласыңыз.

Өндіруші құрылғының жалпы жұмыс ұстанымдарына әсер етпейтін дизайнды, алдын ала ескертусіз құрастырылымын және техникалық сипаттамаларды өзгерту құқығын өзінде сақтайды.

Құралдың қызмет ету мерзімі — 3 жыл

Өндірілген күні сериялық нөмірде көрсетілген.

Қандай да бір ақаулықтар табылған жағдайда дереу авторландырылған сервистік орталыққа жүгіну керек.

Hergestellt für «Ruste GmbH»,
Berggasse 18/18, 1090 Wien,
Osterreich

Produced for «Ruste GmbH»,
Berggasse 18/18, 1090 Vienna, Austria

Изготовлено по заказу Русте Гмбх,
Бергассе 18/18, 1090 Вена, Австрия

Уполномоченное изготовителем
лицо: ООО «Грантэл»
143912, МО, г. Балашиха,
ш. Энтузиастов, вл. 1А
т.: +7 (495) 297-50-20,
e-mail: info@brayer.su

Made in China/Произведено в Китае



brayer.ru

