

Instruction manual
Инструкция по эксплуатации

Thermopot BR6001
Термопот BR6001











СОДЕРЖАНИЕ

EN.....	3
RU.....	15
KZ.....	28

THERMOPOT BR6001

The thermopot is intended for boiling water and hot water supply.

DESCRIPTION

1. Removable tray
2. Removable tray grid
3. Water drain spout
4. Control panel
5. Water tank lid
6. Removable water tank
7. Housing
8. Reset button
9. Drain plug
10. Indicator of the need for descaling «»
11. Indicator of lack of water in the tank «»
12. Descaling mode button «»
13. Power/water dispense button «»
14. Water volume selection button «»
15. Temperature setting button «»
16. Lock button «»
17. Water supply button for preparing baby formula «»
18. Digital symbols for water supply volume
19. Digital symbols for water temperature

ATTENTION!

For additional protection it is reasonable to install a residual current device (RCD) with nominal operation current not exceeding 30 mA into the mains. To install RCD, contact a specialist.

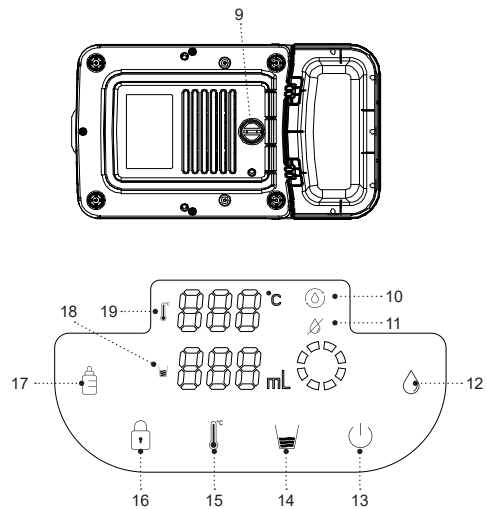
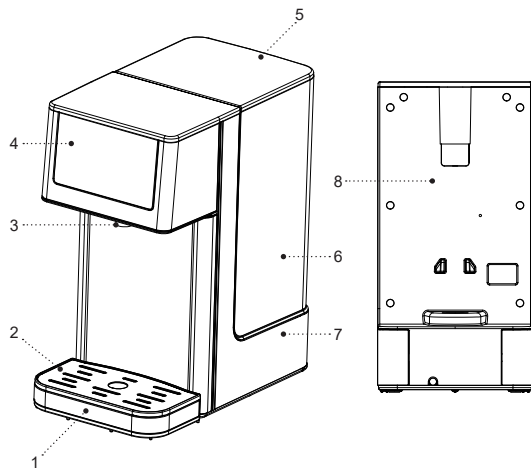

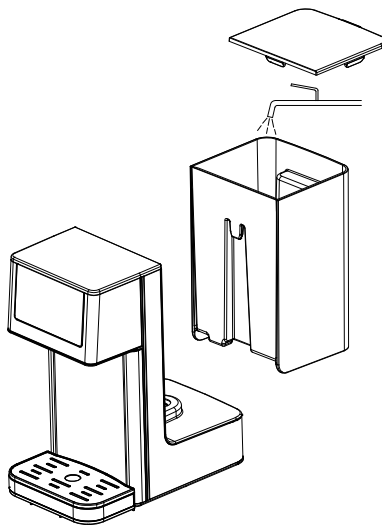

Pic. 1

SAFETY MEASURES AND OPERATION RECOMMENDATIONS

Read the operation instructions carefully before using the thermopot and keep it for future reference.

- Use the thermopot for its intended purpose only, as it is stated in this manual.
- Mishandling the thermopot can lead to its breakage and cause harm to the user or damage to his/her property and it is not covered by warranty.
- The thermopot is intended for boiling drinking water only, do not heat any other liquids.
- Make sure that operating voltage of the thermopot indicated on the label corresponds to your home mains voltage.
- The power plug is equipped with a grounding contact, plug it into the socket with reliable grounding contact. In case of short circuit the grounding reduces the risk of electric shock.
- Contact an electrical technician, if you are not sure that your sockets are installed properly and grounded.
- To prevent fire do not use adapters designed to plug the power cord plug to the mains socket without grounding contact.
- In case of sparking in the mains socket and occurrence of smell of burning, unplug the unit and apply to the organization maintaining your home mains.
- If smoke appears from the body of the thermopot, unplug the unit and take measures to prevent fire spreading.
- Do not use the thermopot outdoors.
- It is not recommended to use the unit during lightning storms.
- Protect the unit from impacts, falling, vibrations and other mechanical stress.
- Do not fill the thermopot with water directly from the faucet; to fill the thermopot use a suitable bowl.
- Place the thermopot keeping at least 20 cm gap between the thermopot body and the wall and at least 50 cm gap above the thermopot.
- Do not leave the thermo pot plugged into the electrical outlet unattended.
- Do not use the thermopot in proximity to kitchen sink, in bathrooms, near swimming pools or other containers filled with water.
- If the unit is dropped into water, unplug it immediately, and only then take the unit out of water. Apply to the service center for testing or repairing the unit.
- Do not use the thermopot near heating appliances, heat sources or open flame.
- Do not use the thermopot in places where aerosols are used or sprayed, and in proximity to inflammable liquids.
- Place the thermopot on a flat stable surface; do not place it on the edge of a table. Do not let the power cord hang from the edge of the table and make sure

it does not touch hot surfaces or sharp edges of furniture.

- Do not touch the power cord and the power plug with wet hands. Do not switch the thermopot on without water, after the thermopot is filled, close the lid tightly.
- Ensure that water level in the thermopot is not below the minimum mark and not above the maximum mark.
- Be very careful when pouring hot water out of the thermopot.
- Unplug the thermopot before cleaning or when you are not using it. When unplugging the thermopot hold only the power cord plug and carefully remove it from the mains socket, do not pull the power cord — this can lead to damage of the power cord or the socket or cause short circuit.
- To avoid electric shock do not immerse the thermopot into water or any other liquids.
- Do not wash the thermopot in a dishwashing machine.
- For children safety reasons do not leave polyethylene bags, used as a packaging, unattended.

ATTENTION! Do not allow children to play with polyethylene bags or packaging film. **Danger of suffocation!**

- The thermopot is not intended for usage by children.
- Do not leave children unattended to prevent using the unit as a toy.

- Do not allow children to touch the unit and the power cord during the thermopot operation.
- Place the unit out of reach of children during the operation and cooling down.
- This unit is not intended for usage by physically or mentally disabled persons (including children) or by persons lacking experience or knowledge if they are not under supervision of a person who is responsible for their safety or if they are not instructed by this person on the usage of the unit.
- Check the integrity of the power cord, the power plug and the thermopot body periodically.
- If the power cord is damaged, it should be replaced by the manufacturer, maintenance service or similar qualified personnel to avoid danger.
- If the power cord is damaged, it should be replaced with a power cord received from the manufacture or service.
- Transport the thermopot in the original package.
- Keep the unit out of reach of children and disabled persons.

THERMOPOT IS INTENDED FOR HOUSEHOLD USE ONLY, DO NOT USE THE COFFEE MAKER FOR COMMERCIAL OR LABORATORY PURPOSES.

BEFORE USING THE THERMOPOT

After unit transportation or storage at low temperature keep it for at least 3 hours at room temperature before switching on.















- Unpack the thermopot and remove all the packaging materials.
- Keep the original package.
- Read the safety measures and operating recommendations.
- Check the delivery set.
- Examine the thermopot for damages, in case of damage do not plug it into the mains.
- Make sure that the specifications of power supply voltage specified on the label correspond to the specifications of your mains. When using the thermopot in the mains with 60 Hz frequency, the unit does not need any additional measures.
- Wipe the outer surface of the unit body with a clean, slightly damp cloth to remove dust.
- Remove the lid (5).
- Remove the water tank (6).
- Wipe the water tank (6) inner surface with a clean, slightly damp cloth to remove dust. Close the lid (5).

CONTROL PANEL





Before using the thermopot, familiarize yourself with the functions of the buttons on the control panel (4).

- **«10»** Indicator of the need for descaling «Descaling», after using the thermopot for 10 hours, the indicator (10) «» will flash, this means that it is necessary to clean off mineral deposits (scale) (see section

Removing mineral deposits).

- **«11»** No water in reservoir indicator «», when there is no water in the reservoir (6), you will hear a sound signal, error code E7 will flash, and a flashing «» indicator (11) will appear. Refill the reservoir (6) with water and continue using the thermo pot.
- **«12»** Descaling mode button «». After using the thermo pot for 10 hours, the «» indicator (10) will start flashing, indicating the need for descaling (see the Descaling section).
- **«14»** Water volume selection button «»: Press the button (14) «» to set the desired water volume: 100 ml, 200 ml, 300 ml, 400 ml, or 000 (continuous water flow). The selected water volume will be displayed via digital indication (18).
- **«13»** Power/water dispense button «»: To dispense water, press the button (13) «». Water will start flowing continuously from the spout (3) after 5-10 seconds. To stop the water flow, press the button (13) «» again.
- **«16»** Lock Button «»: To unlock the thermo pot, press and hold down the button (16) «» for about 3-5 seconds. If no actions are taken within 10-15 seconds, the thermo pot will automatically lock. To manually lock the thermo pot, press the lock button (16) «».
- **«15»** Temperature setting button «»: Press the button (15) «» to set the desired water temperature:

45, 55, 65, 75, 85, 100°C, or 000 (room temperature). The set water temperature will be displayed via digital indication (19).

- «17» Water supply button for preparing baby formula «», put the baby formula into a bottle or cup, press and hold the button (17) «», the temperature 40°C will be displayed in digital symbols (19), hold the button (17) «» until you have poured the required amount of water, then release the «» button (17).

ATTENTION! In the water supply mode for preparing baby food, at all temperature settings, the water does not boil in advance, therefore, when preparing baby food, it is recommended to first boil and then cool the water to room temperature, pour it into the tank (6) and use it.

- «18» In digital symbols (18) the set water supply volume is displayed.
- «19» In digital symbols (19) the set water supply temperature is displayed.





THE FIRST USE

- Place the thermopot on a dry flat surface keeping at least 20 cm gap between the thermopot body and the wall or furniture and at least 50 cm gap above the thermopot.
- Remove the lid (5) (pic. 1).
- Fill the thermopot with water using suitable containers but do not exceed the maximum water

level mark. Do not fill the thermopot with water directly from the faucet; to fill the thermopot use a suitable bowl.

- You can remove the water tank (6) and fill it with water (Fig. 1), replace the tank (6) and close it with the lid (5).



Notes: to reduce the mineral deposit (scale), we recommend using the water cleaned with domestic filters.



- Insert the power cord plug into the mains socket.
- Place a cup with a volume of at least 200 ml on the grid (2) of the removable drip tray (1), make sure that the cup is under the spout for pouring water (3).
- To unlock the thermo pot, press and hold down the button (16) «» for about 3-5 seconds.
- Press button (14) «» to set the water volume: 200 ml - the set water volume will be displayed via digital indication (18).
- Press the button (15) «» to set the water temperature: 100°C - the set water temperature will be displayed via digital indication (19).
- To start dispensing water, press the button (13) «»». Water will start flowing continuously from the spout (3) after 5-10 seconds. To stop the water flow, press the button (13) «» again.
- After filling the cup with hot water for the first time, drain the water and fill and drain the hot water from the cup one or two more times.



ATTENTION! Be careful when pouring out water to avoid burns by hot water.

- It is not recommended to consume the hot water obtained from the initial boiling for food, you can use it for household needs.

USING THE THERMOPOT

- Place the thermo pot on a dry flat surface keeping at least 20 cm gap between the thermo pot body and the wall or furniture and at least 50 cm of free space above the thermo pot.
- Fill the thermopot with water using suitable containers, but do not exceed the maximum water level mark. Do not fill the thermopot with water directly from the faucet; to fill the thermopot use a suitable bowl.
- You can remove the water tank (6) and fill it with water (Fig. 1), replace the tank (6) and close it with the lid (5).
- Insert the power cord plug into the mains socket.
- Place a cup of the required volume onto the grid (2) of the removable drip tray (1), make sure that the cup is under the water drain spout (3).
- To unlock the thermo pot, press and hold down the button (16) «» for about 3-5 seconds.
- Press button (14) «» to set the desired water volume: 100 ml, 200 ml, 300 ml, 400 ml, or 000 (continuous water flow). The selected water volume will be displayed via digital indication (18).

- Press button (15) «» to set the desired water temperature: 45, 55, 65, 75, 85, 100°C, or 000 (room temperature). The set water temperature will be displayed via digital indication (19).
- Press the button (13) «» to start dispensing water. Water will start flowing continuously from the spout (3) after 5-10 seconds. Press the button (13) «» again to stop the water flow.

Note: in the water supply mode for preparing baby food, water is supplied by pressing and holding the button (17) «», when you pour the required amount of water, release the button (17) «».

WARNING! To avoid the risk of burns, always check the temperature of baby food before giving it to your baby. You can easily check the temperature of baby food by placing a few drops on the back of your hand.

ATTENTION! Be careful when pouring water into the cup to avoid burns by hot water.

- When there is no water in the reservoir (6), you will hear a sound signal, error code E7 will flash, and a flashing «» indicator (11) will appear. Refill the reservoir (6) with water and continue using the thermo pot.

Notes:

- if you pour a small amount of water, the temperature may
- slightly differ from the digital temperature readings (19). In this case, if the container is cold and the set water temperature is low, it is recommended to preheat the container into which the water will be dispensed;
- the ambient temperature may change periodically, which may lead to slight inaccuracy in the water supply. The volume of water supplied may differ by up to + - 15% from the digital readings (18);
- the thermopot has a memory function if the power cord plug is inserted into an electrical outlet. If you unplug the power cord from the electrical outlet, the settings will be reset and you will need to re-enter the desired water temperature and volume.

CALIBRATION

- If you find that the water temperature and volume are not accurate enough, follow these steps:
 1. Fill the water tank (6) to the maximum level.
 2. Place a container under the water drain spout (3) into which you can collect all the water from the tank (6) (at least 3 liters). To make it easier to install the container, you can remove the drip tray (1). Plug the power cord into an electrical outlet.
 3. Press and hold the button (15) «» for 3 seconds, «AUT» will be displayed in symbols (19), «000»

will be displayed in symbols (18) (continuous water supply).

4. Press the on/off/water supply button (14) «» to confirm.
5. The thermopot will enter calibration mode and automatically exit after completion.
 - The calibration mode time is about 4-5 minutes. During calibration, water will be supplied to the installed container (at least 3 liters).

«RESET» BUTTON

- If an emergency situation occurs and the heating element overheats, the thermal switch will be on and the thermopot will be switched off.
- Unplug the unit, let the thermopot cool down for 20-30 minutes, then lift the tray (1) and remove it, remove the grid (2), pour the water out from the tray (1).
- Turn the tray over (1) and remove the key to press the reset button.
- Remove the water tank (6).
- Insert the key into the opening of the reset button (8), slightly press the key until the characteristic click of switching the thermal switch on.
- Reinstall the water tank (6).
- Fill the tank (6) with water, plug the power cord into an electrical outlet, turn on the thermopot and check its operation.
- If the thermopot is not switched on, this may indicate another malfunction, in which case contact



the service center for inspection or repair of the thermopot.

CLEANING AND MAINTENANCE

- Unplug the thermopot before cleaning.
- Clean the outer surface of the thermopot body with a slightly damp cloth and then wipe it dry.
- Use neutral detergents to remove dirt, do not use metal brushes, abrasives and solvents.
- Do not immerse the thermopot and the power cord into water or other liquids.
- Do not put the thermopot in a dishwashing machine.





Removing the mineral deposits (descaling)

- After using the thermopot for 10 hours, the «» indicator (10) will flash, reminding you to descale.
- Scale, appearing inside the thermopot heater, influences the water taste and disturbs the heat exchange between water and the heating element. It also risks damaging the heating element. Burning of the heating element caused by the large amount of scale is not covered by warranty.
- To remove the scale fill the water tank (6) with a mixture of one part ordinary vinegar and two parts water up to the maximum water level.
- Insert the power cord plug into the mains socket.
- Place a container under the water drain spout (3) into which you can collect all the water from the tank (6) (at least 3 liters). To make it easier to install the container, you can remove the drip tray (1).

- Press and hold the button (12) «» for 3 seconds, the descaling function will turn on and the cleaning solution will be supplied to the installed container. Once all the cleaning solution has exited the tank (6), cleaning of mineral deposits is completed and the «» indicator (10) will stop flashing.
- When the removal of mineral scale is complete, unplug the unit and wait for some time for the water in the heating element of the thermopot to cool down.
- Remove the water tank (6).
- Lift the tray (1) and remove it.
- Position the thermo pot over a sink, for example, and unscrew the drain plug (9) by turning it counterclockwise.
- Wait for the remaining cleaning solution to drain out, then reinstall the plug (9) and screw it in by turning it clockwise until it is tight.

Note: if you notice water droplets under the thermo pot, tighten the plug more securely.

- Install the thermopot and fill the water tank (6) with clean water to remove any remaining cleaning solution.
- Plug the power cord into an electrical outlet.
- Place a cup with a volume of at least 200 ml on the grid (2) of the removable drip tray (1), make sure that the cup is under the spout for pouring water (3).
- To unlock the thermo pot, press and hold down the button (16) «» for about 3-5 seconds.

- Press button (14) «» to set the desired water volume: 100 ml, 200 ml, 300 ml, 400 ml, or 000 (continuous water flow). The selected water volume will be displayed via digital indication (18).
- Press the button (15) «» to set the desired water temperature: 45, 55, 65, 75, 85, 100°C, or 000 (room temperature). The set water temperature will be displayed via digital indication (19).
- Press the button (13) «» to start dispensing water. Water will start flowing continuously from the spout (3) after 5-10 seconds. Press the button (13) «» again to stop the water flow.

ERROR CODES

E7	The water tank has run out of water	Fill the tank with water to the maximum level.
E5	Temperature sensor malfunction	Contact a service center to check or replace the temperature sensor.
E4	Temperature sensor malfunction or water supply malfunction	Contact a service center to check or repair the thermopot.
E0	Control board malfunction	Contact a service center to check or repair the thermopot.
	Water droplets under the thermo pot	Tighten the drain plug more securely.

- After the first filling of the cup, drain the water and fill the cup again.

- After removing scale from the thermopot, press and hold the on/off/water supply button (4) «» for 5 seconds, the button (4) illumination will light up green, the thermopot can be used in normal operation mode.
- You can use a solution of citric acid (2 teaspoons of acid per 1 liter of water) or special detergents for electric kettles to remove scale, strictly following the instructions for their usage.
- Clean the thermopot from scale regularly.

Removable tray

- Drain the water from the tray (1) regularly and clean it.
- Lift the tray (1) and remove it, remove the grid (2), drain the water from the tray (1).
- Wash the tray (1) and the grid (2) with water and neutral detergent, dry it and set back to its place.

STORAGE

- Before taking the thermopot away for long storage, disconnect it from the mains.
- Clean the thermopot.
- Drain any remaining water by unscrewing the drain plug (9). After draining, reinstall the plug (9) and screw it in securely.
- Keep the thermopot out of reach of children and disabled persons.

DELIVERY SET

- Thermopot – 1 pc.
- Manual – 1 pc.

TECHNICAL SPECIFICATIONS

- Power supply 220-240 V, ~ 50-60 Hz
- Rated input power: 2600 W
- Max capacity: 2.7 l

RECYCLING



To prevent possible damage to the environment or harm to the health of people by uncontrolled waste disposal, after expiration of the service life of the unit or the batteries (if included), do not discard them with usual household waste, take the unit and the batteries to specialized stations for further recycling.

The waste generated during the disposal of products is subject to mandatory collection and consequent disposal in the prescribed manner.

For further information about recycling of this product apply to a local municipal administration, a household waste disposal service or to the shop where you purchased this product.

The manufacturer reserves the right to change the design, structure and specifications not affecting general operation principles of the unit, without prior notice.

The unit operating life is 3 years









The manufacturing date is specified in the serial number.

In case of any malfunctions, it is necessary to apply promptly to the authorized service center.

ТЕРМОПОТ BR6001

Термопот предназначен для кипячения и подачи горячей воды.

ОПИСАНИЕ

1. Съёмный поддон
2. Съёмная решётка поддона
3. Носик слива воды
4. Панель управления
5. Крышка резервуара для воды
6. Съёмный резервуар для воды
7. Корпус
8. Кнопка сброса
9. Сливная пробка
10. Индикатор необходимости проведения очистки от накипи «»
11. Индикатор отсутствия воды в резервуаре «»
12. Кнопка включения режима очистки от накипи «»
13. Кнопка включения/выключения/подачи воды «»
14. Кнопка выбора объёма подачи воды «»
15. Кнопка установки нужной температуры подачи воды «»
16. Кнопка блокировки «»
17. Кнопка подачи воды для приготовления детских смесей «»
18. Цифровые символы объёма подачи воды
19. Цифровые символы температуры воды

ВНИМАНИЕ!

Для дополнительной защиты в цепи питания целесообразно установить устройство защитного отключения (УЗО) с номинальным током срабатывания, не превышающим 30 мА, для установки УЗО обратитесь к специалисту.

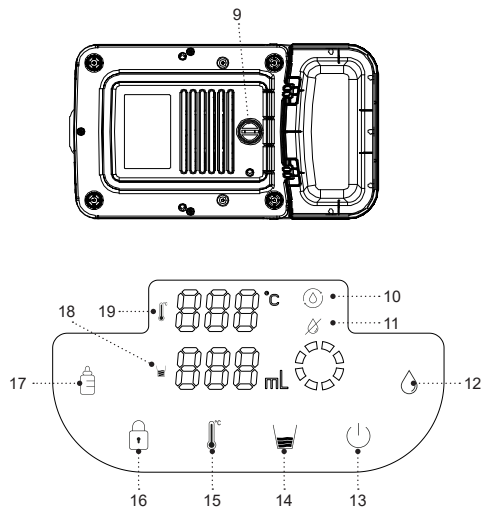
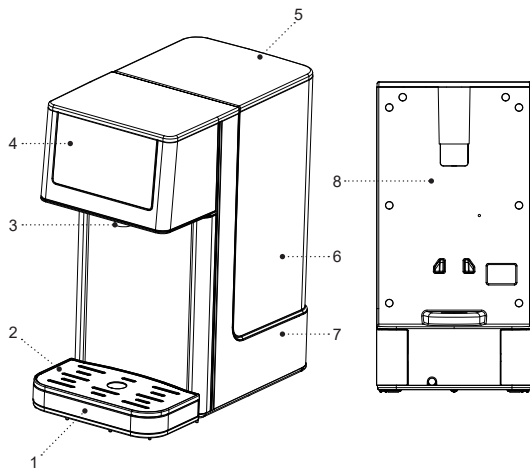



Рис. 1

МЕРЫ БЕЗОПАСНОСТИ И РЕКОМЕНДАЦИИ ПО ЭКСПЛУАТАЦИИ

Перед использованием термопота внимательно ознакомьтесь с руководством по эксплуатации, и сохраните его для использования в будущем.

- Используйте термопот только по его прямому назначению, как изложено в данной инструкции.
- Неправильное обращение с термопотом может привести к его поломке, причинению вреда пользователю или его имуществу и не является гарантийным случаем.
- Термопот предназначен только для кипячения питьевой воды, запрещается подогревать любые другие жидкости.
- Убедитесь, что рабочее напряжение термопота, указанное на этикетке, соответствует напряжению электросети.
- Вилка шнура питания имеет контакт заземления, вставляйте её в электрическую розетку, имеющую надёжный контакт заземления. При коротком замыкании, заземление снижает риск поражения электрическим током.
- Обратитесь к специалисту-электрику, если вы не уверены в том, что ваши розетки правильно установлены и заземлены.
- Во избежание возникновения пожара запрещается использовать «переходники», предназначенные для подключения вилки шнура питания к электрической розетке, не имеющей контакта заземления.
- При искрении в электрической розетке и присутствии запаха гари, выньте вилку шнура питания из электрической розетки и обратитесь в организацию, обслуживающую вашу домашнюю электрическую сеть.
- При появлении дыма из корпуса термопота, выньте вилку шнура питания из электрической розетки и примите меры к нераспространению огня.
- Запрещается использовать термопот вне помещений.
- Не рекомендуется использовать устройство во время грозы.
- Оберегайте устройство от ударов, падений, вибраций и иных механических воздействий.
- Запрещается наполнять термопот непосредственно из водопроводного крана, для наполнения термопота используйте подходящую посуду.
- Установите термопот так, чтобы от стены или мебели до термопота оставалось расстояние не менее 20 см, а свободное пространство над термопотом составляло не менее 50 см.
- Не оставляйте термопот, включённым в электрическую сеть, без присмотра.
- Не используйте термопот вблизи от кухонной раковины, в ванных комнатах, около бассейнов или других ёмкостей, наполненных водой.
- Если устройство упало в воду, немедленно выньте вилку шнура питания из электрической розетки и только после этого достаньте устройство из воды. Обратитесь в сервисный центр для осмотра или ремонта устройства.

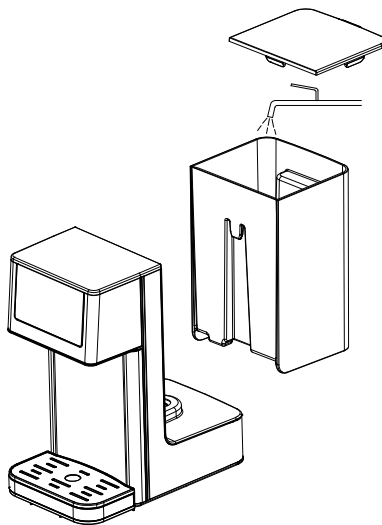
- Не используйте термопот в непосредственной близости от нагревательных приборов, источников тепла или открытого пламени.
- Запрещается использовать термопот в местах, где используются или распыляются аэрозоли, а также вблизи от легковоспламеняющихся жидкостей.
- Устанавливайте термопот на ровную и устойчивую поверхность, не ставьте его на край стола. Не допускайте, чтобы шнур питания свешивался со стола, а также следите, чтобы он не касался горячих поверхностей и острых кромок мебели.
- Запрещается прикасаться к шнуру питания и вилке шнура питания, мокрыми руками.
- Не включайте термопот без воды, после наполнения термопота, плотно закрывайте крышку.
- Следите, чтобы уровень воды в термопote был не ниже минимальной и не выше максимальной отметки.
- Соблюдайте особую осторожность, когда сливаете из термопота горячую воду.
- Отключайте термопот от электрической сети перед чисткой или в том случае, если вы им не пользуетесь. При отключении термопота от электрической сети держитесь только за вилку шнура питания и аккуратно выньте её из электрической розетки, не тяните за шнур питания — это может привести к повреждению шнура питания, электрической розетки или вызвать короткое замыкание.
- Во избежание удара электрическим током не

погружайте термопот в воду или любые другие жидкости.

- Запрещается помещать термопот в посудомоечную машину.
- Из соображений безопасности не оставляйте полиэтиленовые пакеты, используемые в качестве упаковки, без присмотра и в местах доступных для детей.

ВНИМАНИЕ! Не разрешайте детям играть с полиэтиленовыми пакетами или упаковочной плёнкой.
Опасность удушья!

- Термопот не предназначен для использования детьми.
- Осуществляйте надзор за детьми, чтобы не допустить использования прибора в качестве игрушки.
- Не разрешайте детям прикасаться к устройству и к шнуру питания во время работы термопота.
- Во время работы и остывания размещайте устройство в местах, недоступных для детей.
- Данное устройство не предназначено для использования лицами (включая детей) с пониженными физическими, психическими или умственными способностями, или при отсутствии у них опыта или знаний, если они не находятся под контролем или не проинструктированы об использовании прибора лицом, ответственным за их безопасность.

- Периодически проверяйте состояние шнура питания и вилки шнура питания.
- При повреждении шнура питания его замену, во избежание опасности, должны производить изготовитель, сервисная служба или подобный квалифицированный персонал.
- Запрещается самостоятельно ремонтировать прибор. Не разбирайте прибор самостоятельно, при возникновении любых неисправностей, а также после падения устройства выключите прибор из электрической розетки и обратитесь в сервисный центр.
- Перевозите термопот в заводской упаковке.
- Храните устройство в местах, недоступных для детей и людей с ограниченными возможностями.

УСТРОЙСТВО ПРЕДНАЗНАЧЕНО ТОЛЬКО ДЛЯ БЫТОВОГО ИСПОЛЬЗОВАНИЯ, ЗАПРЕЩАЕТСЯ ИСПОЛЬЗОВАТЬ УСТРОЙСТВО В КОММЕРЧЕСКИХ ИЛИ ЛАБОРАТОРНЫХ ЦЕЛЯХ.

ПОДГОТОВКА ТЕРМОПОТА К РАБОТЕ



После транспортировки или хранения устройства при пониженной температуре необходимо выдержать его при комнатной температуре не менее 3 часов.











- Распакуйте термопот и удалите все упаковочные материалы.
- Сохраните заводскую упаковку.

- Ознакомьтесь с мерами безопасности и рекомендациями по эксплуатации.
- Проверьте комплектацию.
- Осмотрите термопот на наличие повреждений при наличии повреждений не включайте его в электрическую сеть.
- Убедитесь, что параметры напряжения питания, указанные на этикетке, соответствуют параметрам электрической сети. При использовании термопота в электрической сети частотой 60 Гц, никакие дополнительные действия не требуются.
- Протрите наружную поверхность корпуса (7) чистой, слегка влажной тканью для удаления пыли.
- Снимите крышку (5).
- Снимите резервуар для воды (6).
- Протрите внутреннюю поверхность резервуара для воды (6) чистой, слегка влажной тканью для удаления пыли. Закройте крышку (5).







ПАНЕЛЬ УПРАВЛЕНИЯ

Перед началом использования термопота, ознакомьтесь с функциями кнопок на панели управления (4).

- «10» Индикатор необходимости проведения очистки от накипи «», после использования термопота в течение 10 часов, индикатор (10) «» будет мигать, это означает необходимость проведения очистки от минеральных отложений (накипи) (см. раздел Удаление минеральных отложений).

- «11» Индикатор отсутствия воды в резервуаре «», если в резервуаре (6) закончится вода, прозвучит звуковой сигнал, отобразится мигающий код ошибки E 7 и мигающий индикатор (11) «», долейте воду в резервуар (6) и продолжайте использование термопота.
- «12» Кнопка включения режима очистки от накипи «», после использования термопота в течение 10 часов, индикатор (10) «» будет мигать, это означает необходимость проведения очистки от минеральных отложений (накипи) (см. раздел Удаление минеральных отложений).
- «14» Кнопка выбора объема подачи воды «», нажатием кнопки (14) «», установите необходимый объем подачи воды: 100 мл, 200 мл, 300 мл, 400 мл, 000 (непрерывная подача воды), установленный объем подачи воды отображается цифровыми символами (18).
- «13» Кнопка включения/выключения/поддачи воды «», для включения подачи воды нажмите кнопку (13) «», через 5-10 секунд вода будет непрерывно вытекать из носика (3), при необходимости выключения подачи воды, повторно нажмите кнопку (13) «».
- «16» Кнопка блокировки «», для разблокировки термопота, нажмите и удерживайте кнопку (16) «» в течение примерно 3-5 секунд. Если в течение

10-15 секунд не произведено никаких действий, термопот автоматически заблокируется. Вы можете самостоятельно заблокировать термопот, для этого нажмите кнопку блокировки (16) «».

- «15» Кнопка установки нужной температуры подачи воды «», нажатием кнопки (15) «» установите необходимую температуру подачи воды: 45, 55, 65, 75, 85, 100°C, 000 (вода нормальной температуры), установленная температура подачи воды отображается цифровыми символами (19).
- «17» Кнопка подачи воды для приготовления детских смесей «», положите детскую смесь в бутылочку или чашку, нажмите и удерживайте кнопку (17) «», цифровыми символами (19), отобразится температура 40°C, удерживайте кнопку (17) «», до тех пор, пока не нальёте нужный объем воды, после этого отпустите кнопку (17) «».

ВНИМАНИЕ! В режиме подачи воды для приготовления детского питания, при всех установленных настройках температуры, вода заранее не кипятится, поэтому при приготовлении детского питания, рекомендуется сначала вскипятить затем охладить воду до комнатной температуры, залить её в резервуар (6) и использовать.





- «18» Цифровыми символами (18), отображается установленный объем подачи воды.
- «19» Цифровыми символами (19), отображается установленная температура подачи воды.

ПЕРВОЕ ВКЛЮЧЕНИЕ

- Установите термопот на сухой ровной поверхности так, чтобы от стены или мебели до термопота оставалось расстояние не менее 20 см, а свободное пространство над термопотом составляло не менее 50 см.
- Снимите крышку.
- Залейте в термопот воду, используя подходящую посуду, не превышайте отметку максимального уровня воды. Запрещается наполнять термопот непосредственно из водопроводного крана, для наполнения термопота используйте подходящую посуду.
- Вы можете снять резервуар для воды (6) и наполнить его водой (рис. 1), установите резервуар (6) на место и закройте его крышкой (5).

Примечание: для уменьшения количества минеральных отложений (накипи), рекомендуется использовать воду, прошедшую очистку бытовыми фильтрами воды.

- Вставьте вилку шнура питания в электрическую розетку.
- Поставьте чашку, объемом не менее 200 мл, на решётку (2) съемного поддона для капель воды (1), убедитесь, что чашка находится под носиком для слива воды (3).
- Для разблокировки термопота, нажмите и удерживайте кнопку (16) «» в течение примерно 3-5 секунд.





- Нажатием кнопки (14) «», установите объем подачи воды: 200 мл, установленный объем подачи воды отобразится цифровыми символами (18).
- Нажатием кнопки (15) «» установите температуру подачи воды: 100°C, установленная температура подачи воды отобразится цифровыми символами (19).
- Для включения подачи воды нажмите кнопку (13) «», через 5-10 секунд вода будет непрерывно вытекать из носика (3), при необходимости включения подачи воды, повторно нажмите кнопку (13) «».
- После первого наполнения чашки горячей водой, слейте воду и ещё один или два раза наполните и слейте горячую воду из чашки.

ВНИМАНИЕ! Во время подачи воды в чашку, соблюдайте осторожность во избежание получения ожогов горячей водой.



- Полученную горячую воду не рекомендуется употреблять в пищу, вы можете использовать ее для бытовых нужд.

ИСПОЛЬЗОВАНИЕ ТЕРМОПОТА

- Установите термопот на сухой ровной поверхности так, чтобы от стены или мебели до термопота оставалось расстояние не менее 20 см, а свободное пространство над термопотом составляло не менее 50 см.

- Залейте в теплопот воду, используя подходящую посуду, не превышайте отметку максимального уровня воды. Запрещается наполнять термопот непосредственно из водопроводного крана, для наполнения термопота используйте подходящую посуду.
- Вы можете снять резервуар для воды (6) и наполнить его водой (рис. 1), установите резервуар (6) на место и закройте его крышкой (5).
- Вставьте вилку шнура питания в электрическую розетку.
- Поставьте чашку, необходимого объема, на решётку (2) съемного поддона для капель воды (1), убедитесь, что чашка находится под носиком для слива воды (3).
- Для разблокировки термопота, нажмите и удерживайте кнопку (16) «» в течение примерно 3-5 секунд.
- Нажатием кнопки (14) «», установите нужный объем подачи воды: 100 мл, 200 мл, 300 мл, 400 мл, 000 (непрерывная подача воды), установленный объем подачи воды отобразится цифровыми символами (18).
- Нажатием кнопки (15) «» установите нужную температуру подачи воды: 45, 55, 65, 75, 85, 100°C, 000 (вода нормальной температуры), установленная температура подачи воды отобразится цифровыми символами (19).
- Для включения подачи воды нажмите кнопку (13) «», через 5-10 секунд вода будет непрерывно

вытекать из носика (3), при необходимости выключения подачи воды, повторно нажмите кнопку (13) «».

Примечание: в режиме подачи воды для приготовления детского питания, подача воды осуществляется при нажатии и удержании кнопки (17) «», когда вы нальёте нужный объем воды отпустите кнопку (17) «».

ПРЕДУПРЕЖДЕНИЕ! Избегайте риска получения ожогов, всегда проверяйте температуру детского питания, прежде чем давать его ребенку. Температуру детского питания легко проверить, капнув несколько капель на тыльную сторону ладони.

ВНИМАНИЕ! Во время подачи воды в чашку, соблюдайте осторожность во избежание получения ожогов горячей водой.

- Если в резервуаре (6) закончится вода, прозвучит звуковой сигнал, отобразится мигающий код ошибки «E 7» и мигающий индикатор (11) «», долейте воду в резервуар (6) и продолжайте пользоваться устройством.

Примечания:

- если вы наливаете небольшое количество воды, в этом случае температура может несколько отличаться от цифровых показаний температуры (19). В этом случае, если посуда

холодная, а установленная температура воды низкая, рекомендуется предварительно нагреть посуду, в которую будет подаваться вода;

- температура окружающей среды может периодически изменяться, что может привести к небольшой неточности подачи воды. Объём подаваемой воды может отличаться до + - 15% от цифровых показаний (18);
- термopot имеет функцию памяти, если вилка шнура питания вставлена в электрическую розетку. Если вы вынули вилку шнура питания из электрической розетки, настройки будут сброшены, и вам необходимо заново ввести необходимую температуру и объём подаваемой воды.

КАЛИБРОВКА

- Если вы обнаружили, что температура и объём воды недостаточно точны, выполните следующие шаги:
 1. Наполните резервуар для воды (6) до максимального уровня.
 2. Поместите под носик для слива воды (3), ёмкость в которую можно собрать всю воду из резервуара (6) (не менее 3 литров). Для удобства установите ёмкости, вы можете снять поддон для капель (1). Вставьте вилку шнура питания в электрическую розетку.
 3. Нажмите и удерживайте в течение 3 секунд кнопку (15) «↓», при этом символами (19) ото-

бразится «AUT», символами (18) отобразится «000» (непрерывная подача воды).

4. Нажмите кнопку включения/выключения/подачи воды (14) «☑» для подтверждения.
5. Термopot войдёт в режим калибровки и автоматически выйдет из неё после завершения.
 - Время режима калибровки около 4-5 минут. Во время калибровки вода будет подаваться в установленную ёмкость (не менее 3 литров).

КНОПКА «СБРОС»

- Если возникла аварийная ситуация и произошёл перегрев нагревательного элемента, в этом случае сработает термopедохранитель и термopot отключится.
- Выньте вилку шнура питания из электрической розетки, дайте термopotу остыть в течение 20-30 минут, после этого приподнимите поддон (1) и снимите его, снимите решётку (2), слейте из поддона (1) воду.
- Переверните поддон (1) и выньте ключ для нажатия кнопки сброса (8).
- Снимите резервуар для воды (6).
- Вставьте ключ в отверстие кнопки сброса (8), слегка нажмите на ключ до характерного щелчка включения термopедохранителя.
- Установите на место резервуар для воды (6).
- Залейте в резервуар (6) воду, вставьте вилку шнура питания в электрическую розетку, включите термopot и проверьте его в работе.

- Если термопот не включается, это может означать другую неисправность, в этом случае обратитесь в сервисный центр для осмотра или ремонта термопота.

ЧИСТКА И УХОД

- Перед чисткой термопота, выньте вилку шнура питания из электрической розетки.
- Протрите внешнюю поверхность корпуса термопота слегка влажной тканью, после чего вытрите насухо.
- Для удаления загрязнений используйте нейтральные моющие средства, запрещается использовать металлические щетки, абразивные чистящие средства и растворители.
- Не погружайте термопот и шнур питания в воду или любые другие жидкости.
- Не помещайте термопот в посудомоечную машину.

Удаление минеральных отложений (накипи)





- После использования термопота в течение 10 часов, индикатор (10) «☺» будет мигать, напоминая о необходимости удаления накипи.
- Накипь, образующаяся внутри нагревателя термопота, влияет на вкусовые качества воды, нарушает теплообмен между водой и нагревательным элементом, а также создаёт угрозу выхода из строя нагревательного элемента, перегорание нагревательного элемента при наличии боль-

шого количества накипи, не является гарантийным случаем.

- Для удаления накипи наполните резервуар (6) водой с разведенным в ней столовым уксусом в пропорции 2:1 до максимального уровня воды по шкале.
- Вставьте вилку шнура питания в электрическую розетку.
- Поместите под носик для слива воды (3), ёмкость в которую можно собрать всю воду из резервуара (6) (не менее 3 литров). Для удобства установки ёмкости, вы можете снять поддон для капель (1).
- Нажмите и удерживайте в течение 3 секунд кнопку (13) «☺», при этом включится функция очистки от накипи и чистящий раствор будет подаваться в установленную ёмкость. После выхода всего чистящего раствора из резервуара (6), очистка от минеральных отложений завершится, индикатор (10) «☺» перестанет мигать.
- По окончании удаления минеральных отложений, выньте вилку шнура питания из электрической розетки и подождите некоторое время, необходимое для остывания воды в нагревательном элементе термопота.
- Снимите резервуар для воды (6).
- Приподнимите поддон (1) и снимите его.
- Расположите термопот, например, над кухонной раковиной и открутите сливную пробку (9), поворачивая её против часовой стрелки.
- Дождитесь, когда остатки чистящего раствора солятся, установите пробку (9) на место, и закрутите

её по резьбе, поворачивая по часовой стрелке до упора.

Примечание: если вы заметили капли воды под термопотом, сильнее закрутите пробку.

- Установите термопот и наполните резервуар (6) чистой водой для удаления остатков чистящего раствора.
- Вставьте вилку шнура питания в электрическую розетку.
- Поставьте чашку, объемом не менее 200-300 мл, на решётку (2) съемного поддона для капель воды (1), убедитесь, что чашка находится под носиком для слива воды (3).
- Для разблокировки термопота, нажмите и удерживайте кнопку (16) «» в течение примерно 3-5 секунд.
- Нажатием кнопки (14) «», установите нужный объем подачи воды: 100 мл, 200 мл, 300 мл, 400 мл, 000 (непрерывная подача воды), установленный объем подачи воды отобразится цифровыми символами (18).
- Нажатием кнопки (15) «» установите температуру подачи воды: 45, 55, 65, 75, 85, 100°C, 000 (вода нормальной температуры), установленная температура подачи воды отобразится цифровыми символами (19).
- Для включения подачи воды нажмите кнопку (13) «», через 5-10 секунд вода будет непрерывно вытекать из носика (3), при необходимости

выключения подачи воды, повторно нажмите кнопку (13) «».

- После первого наполнения чашки, слейте воду и ещё раз наполните чашку.
- Для удаления накипи можно использовать раствор лимонной кислоты (2 чайные ложки кислоты на 1 литр воды) или специальные средства, предназначенные для электрических чайников, строго придерживайтесь инструкции по их использованию.
- Регулярно очищайте термопот от накипи.

Съёмный поддон

- Регулярно сливайте из поддона (1) воду и очищайте его.
- Приподнимите поддон (1) и снимите его, снимите решётку (2), слейте из поддона (1) воду.
- Промойте поддон (1) и решётку (2) водой с нейтральным моющим средством, просушите и установите на место.

КОДЫ ОШИБОК

E7	В резервуаре для воды закончилась вода	Наполните резервуар водой до максимального уровня.
E5	Неисправность датчика температуры	Обратитесь в сервисный центр для проверки или замены датчика температуры.
E4	Неисправность датчика температуры или неисправность подачи воды	Обратитесь в сервисный центр для проверки или ремонта термопота.

E0	Неисправность платы управления	Обратитесь в сервисный центр для проверки или ремонта термopота.
	Капли воды под термopотом	Закрутите сильнее сливную пробку.

ХРАНИЕ

- Прежде чем убрать термopот на длительное хранение, отключите его от электросети.
- Проведите чистку термopота.
- Слейте остатки воды, для этого открутите сливную пробку (9), после этого установите пробку (9) и закрутите её.
- Храните термopот в местах, недоступных для детей и людей с ограниченными возможностями.

КОМПЛЕКТ ПОСТАВКИ

- Термopот – 1 шт.
- Инструкция – 1 шт.

ТЕХНИЧЕСКИЕ ХАРАКТЕРИСТИКИ

- Электропитание: 220-240 В, ~ 50-60 Гц
- Номинальная потребляемая мощность: 2600 Вт
- Максимальный объем: 2,7 л

УТИЛИЗАЦИЯ



Чтобы предотвратить возможный вред окружающей среде или здоровью людей от неконтролируемой утилизации отходов, после окончания срока службы устройства или элементов питания (если входят в комплект) не выбрасывайте их вместе с обычными бытовыми отходами, передайте прибор и элементы питания в специализированные пункты для дальнейшей утилизации.

Отходы, образующиеся при утилизации изделий, подлежат обязательному сбору с последующей утилизацией в установленном порядке.

Для получения дополнительной информации об утилизации данного продукта обратитесь в местный муниципалитет, службу утилизации бытовых отходов или в магазин, где Вы приобрели данный продукт.

Производитель сохраняет за собой право изменять дизайн, конструкцию и технические характеристики, не влияющие на общие принципы работы устройства, без предварительного уведомления.

Срок службы устройства – 3 года









Дата производства указана в серийном номере.

В случае обнаружения каких-либо неисправностей необходимо обратиться в авторизованный сервисный центр.

ТЕРМОПОТ BR6001

Термопот қайнатуға және ыстық су жіберуге арналған.

СИПАТТАМАСЫ

1. Шешілмелі түптабан
2. Түптабанның шешілмелі торы
3. Суды құятын шүмек
4. Басқару тақтасы
5. Суға арналған сауыт
6. Суға арналған шешілмелі сауыт
7. Корпусы
8. Арылту батырмасы
9. Ағызатын тығын
10. Қақтан тазартуды жүргізу қажеттілігінің «» көрсеткіші
11. Сауытта судың болмауының «» көрсеткіші
12. Қақтан тазалау тәртібін қосатын түйме «»
13. Қосу/өшіру/су беру түймесі «»
14. Су беру көлемін таңдайтын түйме «»
15. Су берудің керекті температурасын орнататын түйме «»
16. Бұғаттау түймесі «»
17. Сәби тағамдарын әзірлеуге арналған суды құю батырмасы «»
18. Құйылатын су мөлшерінің санды таңбалары
19. Су температурасының санды таңбалары

НАЗАР АУДАРЫҢЫЗ!

Қосымша қорғаныс үшін қоректендіру тізбегінде номиналдық іске қосылу тогы 30 мА аспайтын қорғаныс сөндіру құралын (ҚСҚ) орнатқан дұрыс, ҚСҚ-ны орнату үшін маманға жүгініңіз.

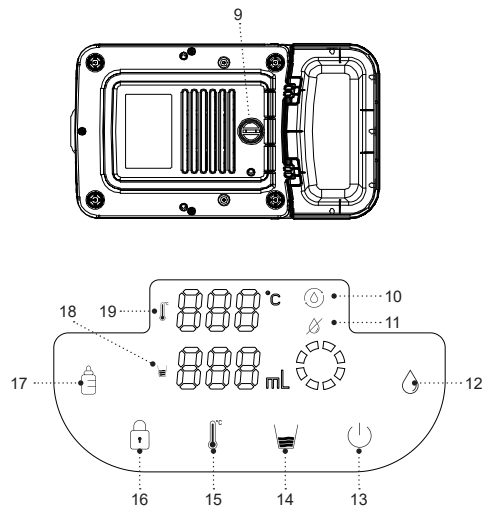
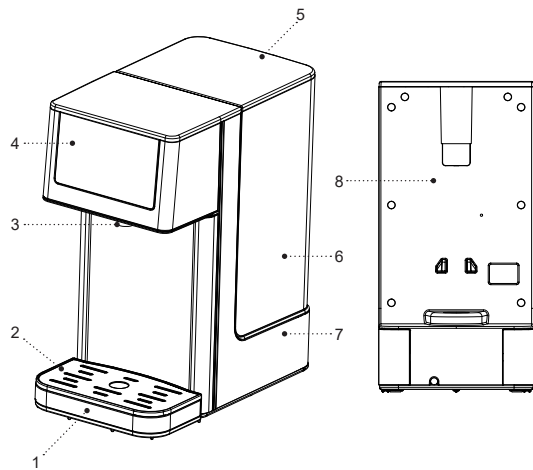

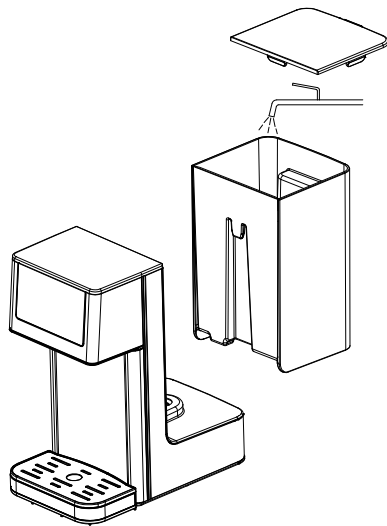

Cyp. 1

ҚАУІПСІЗДІК ШАРАЛАРЫ ЖӘНЕ ПАЙДА- ЛАНУҒА БЕРУ БОЙЫНША КЕҢЕСТЕР

Термопот пайдалану алдында пайдалану нұсқаулығын мұқият оқып шығыңыз, оқыған соң болашақта пайдалану үшін сақтап қойыңыз.

- Термопот осы нұсқаулықта көрсетілгендей тікелей мақсатына бойынша ғана пайдаланыңыз.
- Термопот дұрыс қолданбау оның бұзылуына, және пайдаланушыға немесе оның мүлкіне зиян келтіруге әкеп соғуы мүмкін және кепілдік жағдайы болып саналмайды.
- Термопот тек ауыз суды қайнатуға арналған, басқа кез келген сұйықтықтарды жылытуға тыйым салынады.
- Заттаңбада көрсетілген термопот жұмыс кернеуі электр желісінің кернеуіне сәйкес екеніне көз жеткізіңіз.
- Қуаттандыру бауы айырының тұйықтандыру байланысы бар, оны тұйықтандырудың сенімді байланысы бар электрлік розеткаға қосыңыз. Қысқа матасу кезінде тұйықтандыру электрлік ток соғу қаупін төмендетеді.
- Егер розетканың дұрыс орнатылғанына және жерге қосуына сенімді болмасаңыз, электр маманына хабарласыңыз.
- Өрттің пайда болуын болдырмау үшін қуат сымның ашасын жерге тұйықталмаған электр розеткасына қосуға арналған «ауыстырғыштарды» пайдалануға тыйым салынады.
- Электр розеткасында от ұшқын пайда болған кезде және жану иісі болған кезде, қуат сымның ашасын электр розеткасынан шығарып, үйдегі электр желісіне қызмет көрсететін ұйымға хабарласыңыз.
- Термопот корпусынан түтін шыққан кезде қуаттандыру бауының айырын электрлік розеткадан шығарыңыз және от таралмауға қатысты шараларды қолданыңыз.
- Термопот үй-жайдан тыс жерде пайдалануға тыйым салынады.
- Найзағай кезінде құралды пайдалануға кеңес берілмейді.
- Құралды соққыдан, құлаудан, дірілден және басқа да механикалық әсерлерден сақтаңыз.
- Термопотқа суды тікелей су құбыры шүмегінен толтыруға тыйым салынады, термопотты толтыру үшін қолайлы ыдысты пайдаланыңыз.
- Термопотты қабырғадан немесе жиһаздан термопотқа дейін кемінде 20 см аралық болатындай, ал термопоттың үстіндегі бос кеңістік кемінде 50 см құратындай етіп орналастыру керек.
- Электр желісіне қосуды тұрған термопотты қараусыз қалдырмаңыз.
- Термопот ас үй раковинасына жақын, жуына-тын бөлмеде, бассейндер немесе басқа да су толтырылған сыйымдылықтарға жақын жерде пайдалануға болмайды.
- Егер құрылғы суға түсіп кетсе, қуат сымның ашасын электр розеткасынан дереу алып тастаңыз, содан кейін ғана құрылғыны судан шығарып

алыңыз. Құрылғыны тексеру немесе жөндеу үшін қызмет көрсету орталығына хабарласыңыз.

- Термопот жылытатын аспаптардың, ашық оттың немесе жылу көздерінің тікелей қасында пайдалануға болмайды.
- Термопот аэрозольдар пайдаланылатын немесе шашырайтын жерлерде, сондай-ақ тез тұтанатын сұйықтықтарға жақын жерлерде пайдалануға тыйым салынады.
- Термопот тегіс және тұрақты бетке орнатыңыз, оны үстелдің шетіне қоймаңыз. Желілік бауының үстелден салбырап тұруына жол бермеңіз, сонымен бірге оның ыстық беттермен және жиһаздың үшкір жиектерімен жанаспауын қадағалаңыз.
- Қуаттандыру бауы мен ақуаттандыру бауының айырына дымқыл қолмен тиісуге тыйым салынады.
- Термопот сусыз қоспаңыз, термопот толтырғаннан кейін қақпағын тығыз жабыңыз.
- Термопоттағы су деңгейі минимумнан төмен емес және максималды белгіден жоғары емес екеніне көз жеткізіңіз.
- Қайнаған суға толы термопот тасымалдаған кезде сақ болыңыз. Термопот суын төккенде абайлаңыз, термопот күрт еңкейтпеңіз, термопот ұқыпсыз пайдаланғанда, сіз ыстық суға күйіп қалуыңыз мүмкін.
- Термопот тазалау алдында немесе пайдаланбайтын болған жағдайда, оны электр желісінен ажыратыңыз. Термопот желіден ажыратқан кезде тек

айырынан ұстаңыз және оны электр розеткасынан абайлап шығарыңыз, сымнан тартпаңыз — бұл сымның және розетканың зақымдануына әкелуі және қысқа тұйықталуын тудыруы мүмкін.

- Электр тогының соғу қаупін болдырмас үшін термопот суға немесе кез-келген басқа да сұйықтыққа салуға болмайды.
- Термопот ыдыс жуатын машинаға салуға тыйым салынады.
- Балалардың қауіпсіздігі мақсатында орама ретінде қолданылатын полиэтилен қапшықтарды қараусыз қалдырмаңыз.

НАЗАР АУДАРЫҢЫЗ! Балаларға полиэтилен пакеттерімен немесе қаптама үлдірімен ойнауға рұқсат етпеңіз. **Тұншығу қаупі бар!**

- Электрлік термопот балалардың пайдалануына арналмаған.
- Аспапты ойыншық ретінде пайдаланбас үшін балаларды қадағалап отырыңыз.
- Электрлік термопот жұмыс істеп тұрғанда, балаларға қуаттандыру бауына және құралға тиісуіне балаларға рұқсат бермеңіз.
- Жұмыс кезінде және жуу кезінде құралды балалардың қолы жетпейтін жерге қойыңыз.
- Осы құрал дене, психикалық немесе ақыл-ой мүмкіндіктері төмендетілген тұлғалардың (балаларды қоса) немесе олардың тәжірибесі немесе білімі

- болмаса, егер олар бақыланбаса немесе олардың қауіпсіздігі үшін жауап беретін тұлғамен аспапты пайдалану туралы нұсқаулықтар берілген болмаса, олардың пайдалануына арналмаған.
- Қуаттандыру бауының желі айыры және термопот корпусының жағдайын мезгілімен тексеріңіз.
 - Қуат сымы зақымданған жағдайда қауіп төндірмеу үшін оны дайындаушы, сервистік қызмет немесе осыған ұқсас білікті персонал ауыстыруы тиіс.
 - Аспапты өз бетіңізбен жөндеуге тыйым салынады. Аспапты өз бетіңізбен жөндемеңіз, кез-келген ақаулықтар пайда болған кезде, сондай-ақ құрал құлағаннан кейін аспапты электр розеткасынан ажыратып, қызмет көрсету орталығына хабарласыңыз.
 - Құралды тек зауыт қаптамасымен ғана тасымалдаңыз.
 - Құралды балалардың және мүмкіндіктері шектеулі адамдардың қолы жетпейтін жерде сақтаңыз.



ТЕРМОПОТ ТЕК ТҰРМЫСТЫҚ ПАЙДАЛАНУҒА АРНАЛҒАН, КОФЕҚАЙНАТҚЫШТЫ КОМЕРЦИЈАЛЫҚ НЕМЕСЕ ЗЕРТХАНАЛЫҚ МАҚСАТТАРДА ПАЙДАЛАНУҒА ТЫЙЫМ САЛЫНАДЫ.











ТЕРМОПОТТЫ ЖҰМЫСҚА ДАЙЫНДАУ

Құралды төмен температура кезінде тасымалдағаннан немесе сақтағаннан кейін оны бөлме температурасында 3 сағаттан кем емес уақыт ұстау керек.







- Термопотты қаптамадан шығарыңыз және барлық қаптамалық материалдарды алып тастаңыз.
- Зауыттық қаптамасын сақтап қойыңыз.
- Қауіпсіздік шаралары мен пайдалануға беруге қатысты кеңестермен танысыңыз.
- Жинақталымын тексеріңіз.
- Термопотты зақымдануына қатысты тексеріп алыңыз, зақымдануы болған жағдайда оны электрлік желіге қоспаңыз.
- Заттаңбада көрсетілген қуаттандыру көрнеуінің параметрлері электр желісінің параметрлеріне сәйкес келетініне көз жеткізіңіз. Термопотты 60 Гц жиіліктегі электр желісінде пайдаланғанда, ешқандай қосымша әрекеттер қажет емес.
- Корпустың сыртқы бетін таза, шаңды сүртуге арналған сәл дымқыл матамен сүртіңіз.
- Қақпақты (5) шешіп алыңыз.
- Суға арналған сауытты (6) шешіңіз.
- Суға арналған сұйыққойманың ішкі жағын (6) шаңды кетіру үшін таза, сәл дымқыл шүберекпен сүртіңіз. Қақпақты (5) жабыңыз.

БАСҚАРУ ТАҚТАСЫ

- Термопотты пайдалана бастау алдында, басқару тақтасындағы (4) батырмалар қызметімен танысыңыз.
- «10» «» қақпан тазалауды жүргізу қажеттілігінің көрсеткіші, термопотты 10 сағат бойы пайдаланғаннан кейін, «» көрсеткіші (10) жанып-сөніп тұрады, бұл минералды шөгінділерден (қақпан) та-

- зартуды жүргізу қажеттілігін білдіреді (Минералды шөгінділерді жою бөлімін қар.).
- **«11»** Ыдыста су жоқтығын көрсететін индикатор «», егер ыдыста (6) су бітсе, онда дыбыстық белгі беріледі, E7 қатесінің жанып-өшетін коды мен жанып-өшетін индикатор (11) «» беріледі, ыдысқа (6) су құйып, термопотта пайдалануды жалғастырыңыз.
 - **«12»** Қақтан тазалау тәртібін қосатын түйме «»», термопотты 10 сағат бойы қолданғаннан кейін индикатор (10) «» жанып-өшеді, бұл құралды минералдық шөгінділерден (қақтан) тазалау керектігін білдіреді (Минералдық шөгінділерді тазалау бөлімін қар.).
 - **«14»** Су беру көлемін таңдайтын түйме «», түймені (14) «» басу арқылы, су берудің керекті көлемін: 100 мл, 200 мл, 300 мл, 400 мл, 000 (үздіксіз су беру) таңдаңыз, су берудің белгіленген көлемі сандық белгілермен (18) көрсетіледі.
 - **«13»** Қосу/өшіру/су беру түймесі «», су беруді қосу үшін (13) «» түймені басыңыз, 5-10 секундтан кейін су шүмектен (3) тоқтамай ағады, су беруді өшіру керек болса, түймені (13) «» тағы басыңыз.
 - **«16»** Бұғаттау түймесі «», термопотты бұғаттан шешу үшін (16) «» түймені басып, шамамен 3-5 секунд ұстап тұрыңыз. Егер 10-15 секунд ішінде ешқандай әрекет жасалмаса, онда термопот

автоматты түрде бұғатталады. Сіз термопотты өздігіңізден бұғаттай аласыз, ол үшін бұғаттау (16) түймесін «» басыңыз.

- **«15»** Су берудің керекті температурасын орнататын түйме «», түймені (15) «» басып, су берудің керекті температурасын: 45, 55, 65, 75, 85, 100°C, 000 (қалыпты температурадағы су) орнатыңыз, су берудің орнатылған температурасы сандық белгілермен (19) беріледі.
- **«17»** Сәби тағамын әзірлеуге арналған суды құю батырмасы «», сәби тағамын шөлмекке немесе тостағанға салыңыз, батырмасын (17) «» басыңыз және ұстап тұрыңыз, санды таңбалармен (19) 40°C температурасы көрсетіледі, батырмасын (17) «» судың қажетті мөлшерін құйғанға дейін басып тұрыңыз, осыдан кейін батырмасын (17) «» жіберіңіз.



НАЗАР АУДАРЫҢЫЗ! Сәби тағамын әзірлеуге арналған суды құю режимінде, белгіленген температура баптауларының барлығында, су алдын-ала қайнатылмайды, сондықтан сәби тағамын әзірлеу кезінде, суды алдымен қайнату және бөлме температурасына дейін салқындату, оны сауытқа (6) құю және пайдалану ұсынылады.



- **«18»** Санды таңбалармен (18), құйылатын судың белгіленген мөлшері көрсетіледі.
- **«19»** Санды таңбалармен (19), құйылатын судың белгіленген температурасы көрсетіледі.

БІРІНШІ РЕТ ҚОСУ

- Термопотты қабырғадан немесе жиһаздан термопотқа дейінгі қашықтық 20 см кем болмайтындай, ал термопоттың үстіндегі кеңістік 50 см кем болмайтындай етіп, құрғақ тегіс бетке орнатыңыз.
- Қақпақты (5) шешіп алыңыз (сур. 1).
- Сәйкес ыдысты пайдаланып, термопотқа су құйыңыз, судың максималды деңгейінің белгісінен асырмаңыз. Термопотқа суды су құбыры шүмегінен тікелей толтыруға тыйым салынады, термопотты толтыру үшін қолайлы ыдысты пайдаланыңыз.
- Сіз суға арналған сауытты (6) шеше аласыз және оағн су толтыра аласыз (сур. 1), сауытты (6) орнына орнатыңыз және оның қақпағын (5) жабыңыз.

Ескертпе: минералдық шөгіндінің (қақтың) көлемін азайту үшін судың тұрмыстық сүзгішінен тазалаудан өткен суды пайдалануға кеңес беріледі.

- Қуат сымының ашасын электр розеткасына салыңыз.
- Кем дегенде 200 мл шыныаяқты алынбалы су тамшылары науасының (1) торына (2) қойыңыз, шыныаяқ суды ағызу шүмегінің (3) астында екеніне көз жеткізіңіз.
- Термопотты бұғаттан шығару үшін түймені (16) «» басып, шамамен 3-5 секунд ұстап тұрыңыз.
- Түймені (14) «» басу арқылы су берудің: 200 мл көлемін орнатыңыз, су берудің орнатылған көлемі сандық белгілермен (18) беріледі.







- Түймені (15) «» басу арқылы су берудің: 100°C температурасын орнатыңыз, су берудің орнатылған температурасы сандық белгілермен (19) беріледі.
- Су беруді қосу үшін (13) «» түймені басыңыз, шамамен 5-10 секунд су шүмектен (3) тоқтамай ағады, су беруді өшіру керек болса, онда түймені (13) «» тағы басыңыз.



НАЗАР АУДАРЫҢЫЗ! Шыныаяққа су жіберу кезінде ыстық суға күйіп қалмас үшін абай болыңыз.

- Алынған ыстық суды тұтынуға кеңес берілмейді, оны тұрмыстық қажеттіліктер үшін пайдалануға болады.

ТЕРМОПОТТЫ ҚОЛДАНУ

- Термопот қабырғадан немесе жиһаздан термопотқа дейінгі қашықтық кемінде 20 см, ал термопоттың үстіндегі бос орын кемінде 50 см болатындай етіп құрғақ, тегіс бетке орнатыңыз.
- Сәйкес ыдысты пайдаланып, термопотқа су құйыңыз, судың максималды деңгейінің белгісінен асырмаңыз. Термопотты тікелей су шүмегінен толтыруға тыйым салынады, термопотты толтыру үшін қолайлы ыдысты қолданыңыз.
- Сіз суға арналған сауытты (6) шеше аласыз және оағн су толтыра аласыз (сур. 1), сауытты (6) орнына орнатыңыз және оның қақпағын (5) жабыңыз.
- Қуат сымының ашасын электр розеткасына салыңыз.

- Қажетті сыйымдылығы бар тостағанды, тамшыларға арналған шешілмелі тұптабанның (1) торына (2) қойыңыз, тостағанның суды құюға арналған шүмектің (3) астында орналасқанына көз жеткізіңіз.
- Термопотты бөгеттен шығару үшін, батырмасын (16) «» басыңыз және шамамен 3-5 секунд бойы ұстап тұрыңыз.
- Термопотты бұғаттан шығару үшін түймені (16) «» басып, шамамен 3-5 секунд ұстап тұрыңыз.
- Түймені (14) «» басу арқылы су берудің: 100 мл, 200 мл, 300 мл, 400 мл, 000 (үздіксіз су беру) көлемін орнатыңыз, су берудің орнатылған көлемі сандық белгілермен (18) беріледі.
- Түймені (15) «» басу арқылы су берудің: 45, 55, 65, 75, 85, 100°C, 000 (қалыпты температурадағы су) температурасын орнатыңыз, су берудің орнатылған температурасы сандық белгілермен (19) беріледі.
- Су беруді қосу үшін (13) «» түймені басыңыз, шамамен 5-10 секунд су шүмектен (3) тоқтамай ағады, су беруді өшіру керек болса, онда түймені (13) «» тағы басыңыз.

Ескерту: сәби тағамын әзірлеуге арналған суды құю режимінде, «» батырмасын (17) «» басқан және ұстап тұрған кезде жүзеге асырылады, сіз судың қажетті мөлшерін құйған кезде батырмасын «» жіберіңіз.

ЕСКЕРТУ! Күйік шалу тәуекеліне жол бермеңіз, ерқашан сәби тағамын нәрестеге беру алдында, оның температурасын тексеріңіз. Бірнеше тамшыны алақанның теріс жағына тамызып, сәби тағамының температурасын оңай тексеруге болады.

НАЗАР АУДАРЫҢЫЗ! Шыныаяққа су жіберу кезінде ыстық сумен күйіп қалмас үшін абай болыңыз.



- Егер ыдыста (6) су бітіп қалса, онда дыбыстық белгі беріледі, қатенің «E7» жанып-өшетін коды мен жанып-өшетін индикатор (11) «» беріледі, ыдысқа (6) су құйыңыз және құралды пайдалануды жалғастырыңыз.

Ескертпелер:

- егер сіз аз су құятын болсаңыз, онды бұл жағдайда температура
- температураның сандық көрсеткіштерінен (19) біраз ерекшеленеді. Бұл жағдайда егер ыдыс суық, ал судың белгіленген температурасы төмен болса, онда ішіне су құйылатын ыдысты алдын-ала қыздыруға кеңес беріледі;
- қоршаған ортаның температурасы кезеңді өзгере алады, бұл құйылатын судың сөл дәлсіздігіне әкелуі мүмкін. Құйылатын судың мөлшері санды көрсеткіштерден (18) +-15% айырмашылығы бола алады;
- егер қуаттандыру баусымының ашасы электрлік ашалыққа салынған болса, термопоттың жадта сақтау қызметі болады. Егер сіз қуаттандыру

баусымының ашасын электрлік ашалықтан суырсаңыз, баптаулар жоғалады, және сізге құйылатын судың қажетті температурасы мен мөлшерін қайтадан енгізу қажет болады.

МӨЛШЕРЛЕУ

- Егер сіз судың температурасы мен мөлшерінің дәлдігі жеткіліксіз екенін тапсаңыз, келесі қадамдарды орындаңыз:
 1. Суға арналған сауытты (6) максималды деңгейге дейін толтырыңыз.
 2. Суды құюға арналған шүмектің(3) астына, сауыттағы (6) бүкіл суды жинап алуға болатын ыдысты қойыңыз(3 литрден кем емес). Ыдысты орнату ыңғайлылығы үшін, сіз тамшыларға арналған түптабанды (1) шеше аласыз. Қуаттандыру баусымының ашасын электрлік ашалыққа салыңыз.
 3. Батырмасын (15) «» басыңыз және 3 секунд бойы ұстап тұрыңыз, осы кезде таңбалармен (19) «AUT» көрсетіледі, таңбалармен (18) «000» (суды үздіксіз құю) көрсетіледі.
 4. Растау үшін іске қосу/сөндіру/суды құю батырмасын (14) «» басыңыз.
 5. Термопот мөлшерлеу режиміне кіреді және ол аяқталғаннан кейін одан автоматты шығады. Мөлшерлеу режимінің ұзақтығы шамамен 4-5 минут. Мөлшерлеу уақытында су орнатылған ыдысқа құйылады (3 литрден кем емес).

«ҚАЛПЫНА КЕЛТІРУ» ТҮЙМЕСІ

- Егер төтенше жағдай орын алса және қыздыру элементі қызып кетсе, бұл жағдайда термосақтандырғыш іске қосылады және термопот өшеді.
- Қуат сымның ашасын электр розеткасынан алыңыз, термопотаны 20-30 минут суытыңыз, содан кейін науаны (1) көтеріңіз және оны шешіп алыңыз, торды (2) шешіп алыңыз, науадан (1) суды төгіңіз.
- Науаны (1) аударыңыз және қалпына келтіру түймесін басу үшін кілтті шығарып алыңыз.
- Суға арналған сауытты (6) шешіңіз.
- Кілтті қалпына келтіру түймесінің тесігіне (8) салыңыз, термосақтандырғышты қосылу сыртылына дейін кілтті аздап басыңыз.
- Суға арналған сауытты (6) орнына орнатыңыз.
- Сауытқа (6) суды құйыңыз, баусымның ашасын электрлік ашалыққа салыңыз, термопотты іске қосыңыз және оның жұмысын тексеріңіз.
- Егер термопот қосылмаса, бұл басқа ақаулықты білдіруі мүмкін, бұл жағдайда термопотты тексеру немесе жөндеу үшін қызмет көрсету орталығына хабарласыңыз.

ТАЗАЛАУ ЖӘНЕ КҮТІМ

- Термопотты тазаламас бұрын қуат сымның ашасын электр розеткасынан суырып алыңыз.
- Термопот корпусының (10) сыртқы бетін сәл дымқыл матамен сүртiңiз, содан кейiн құрғатып сүртiңiз.

- Ластануды кетіру үшін бейтарап жуғыш заттарды пайдаланыңыз, металл қылшақтарды, абразивтік тазалау құралдары мен еріткіштерді қолдануға тыйым салынады.
- Термопот пен қуаттандыру бауын суға немесе басқа кез-келген сұйықтықтарға салуға болмайды.
- Термопотты ыдыс жуатын машинаға салмаңыз.





Минералдық шөгіндіні (қақты) кетіру

- Термопотты 10 сағат бойы пайдаланғаннан кейін, «☺» көрсеткіші (10) жанып-сөніп тұрады, бұл қақты жою қажеттілігі туралы еске салу болады.
- Термопот қыздырғышының ішінде пайда болатын қақ судың дәмдік сапасына әсер етеді, су мен қыздыру элементі арасындағы жылу алмасуды бұзады, сонымен қатар қыздыру элементінің істен шығуына қауіп төндіреді, егер көп мөлшерде қақ болса, қыздыру элементінің жанып кетуі кепілдік жағдай болып есептелмейді.
- Қақты кетіру үшін резервуарды (6) сумен және онда сұйылтылған үстел сірке суымен 2:1 қатынасында бойынша судың максималды деңгейіне дейін толтырыңыз.
- Қуат сымының ашасын электр розеткасына салыңыз.
- Суды құюға арналған шүмектің (3) астына сауыттағы (6) бүкіл суды жинап алуға болатын ыдысты қойыңыз (3 литрден кем емес). Ыдысты орнату ыңғайлылығы үшін, сіз тамшыларға арналған түптабанды (1) шеше аласыз.

- Батырмасын (13) «☺» басыңыз және 3 секунд бойы ұстап тұрыңыз, осы кезде қақтан тазарту қызметі іске қосылады және тазартқыш ерітінді орнатылған ыдысқа құйыла бастайды. Сауыттан (6) тазалағыш ерітінді толығымен шыққанда, минералды шөгінділердің тазалануы аяқталады, «☺» көрсеткіші (10) жанып-сөнуін тоқтатады.
- Минералды шөгінділерді кетіргеннен кейін, қуат сымының ашасын электр розеткасынан суырып алыңыз да, термопоттың қыздыру элементіндегі суды салқындату үшін біраз уақыт күтіңіз.
- Суға арналған сауытты (6) шешіңіз.
- Науаны (1) көтеріңкіреңіз және оны шешіп алыңыз.
- Термопотты, мысалы, ас үй бақалшағының астына орналастырып, ағызатын тығынды (9) бұрап шығарып алыңыз, ол үшін оны сағат тіліне қарсы бұрау керек.
- Тазалайтын ерітіндінің қалдықтары ағып кеткенін күтіңіз, тығынды (9) орнына орнатып, тірелгенге дейін сағат тілі бойынша бұрандасы бойынша бұраңыз.

Ескертпе: егер сіз термопоттың астынан су тамшыларын байқасаңыз, онда тығынды 10 қаттырақ бұрап тастаңыз

- Термопотты орнатыңыз және тазалау ерітіндісінің қалдықтарын кетіру үшін резервуарды (6) таза сумен толтырыңыз.
- Қуаттандыру баусымының ашасын электр ашасына салыңыз.

- Кем дегенде 200-300 мл шыныаяқты алынбалы су тамшыларына арналған науаның (1) торына (2) қойыңыз, шыныаяқ суды ағызу шүмегінің (3) астында екеніне көз жеткізіңіз.
- Термопотты бұғаттан шығару үшін түймені (16) «» басып, шамамен 3-5 секунд ұстап тұрыңыз.
- Түймені (14) «» басу арқылы су берудің: 100 мл, 200 мл, 300 мл, 400 мл, 000 (үздіксіз су беру) көлемін орнатыңыз, су берудің орнатылған көлемі сандық белгілермен (18) беріледі.
- Түймені (15) «» басу арқылы су берудің: 45, 55, 65, 75, 85, 100°C, 000 (қалыпты температурадағы су) температурасын орнатыңыз, су берудің орнатылған температурасы сандық белгілермен (19) беріледі.
- Су беруді қосу үшін (13) «» түймені басыңыз, шамамен 5-10 секунд су шүмектен (3) тоқтамай ағады, су беруді өшіру керек болса, онда түймені (13) «» тағы басыңыз.
- Шыныаяқты бірінші толтырғаннан кейін суды төгіп, шыныаяқты қайтадан толтырыңыз.
- Термопотты қақтан тазарту үшін лимон қышқылының ерітіндісін 1 литр суға 2 шай қасық қышқыл) немесе электр шайнектеріне арналған арнайы құралдарды қолдануға болады, оларды пайдалану жөніндегі нұсқаулықты қатаң сақтаңыз.
- Термопотты мезгілімен қақтан тазартып отырыңыз.

Алынбалы науа

- Науадан (1) суды үнемі ағызып тастап, тазалап отырыңыз.
- Науаны көтеріңкіреңіз (1) және оны шешіп алыңыз, торды (2) шешіп алыңыз, науадан (1) суды төгіңіз.
- Науаны (1) және торды (2) сумен және бейтарап жуғыш затпен жуыңыз, құрғатыңыз және орнына қойыңыз.

ҚАТЕЛІКТЕР КОДТАРЫ

E7	Суға арналған сауытта су бітті	Сауытты сумен максималды деңгейге дейін толтырыңыз.
E5	Температура бергіші ақаулығы	Температура бергішін тексеру немесе жөндеу үшін сервистік орталыққа хабарласыңыз.
E4	Температура бергішінің ақаулығы немесе суды құю ақаулығы	Термопотты тексеру немесе жөндеу үшін сервистік орталыққа хабарласыңыз.
E0	Басқару платасының ақаулығы	Термопотты тексеру немесе жөндеу үшін сервистік орталыққа хабарласыңыз.
	Термопоттың астындағы су тамшылары	Ағызатын тығынды қаттырақ бұраңыз.

САҚТАУ

- Термопотты ұзақ сақтауға алып қоярдың алдында оны электрлік желіден өшіру керек.
- Термопотты тазалаңыз.

- Судың қалдығын төгіп тастаңыз, ол үшін ағызатын тығынды (9) бұрап шығарыңыз, одан кейін тығынды (9) орнатып, оны қайтадан бұрап тастаңыз.
- Құралды балалардың және мүмкіндіктері шектеулі адамдардың қолы жетпейтін жерде сақтаңыз.

ЖЕТКІЗІЛІМ ЖИЫНТЫҒЫ

6. Термопот – 1 дана.
7. Нұсқаулық – 1 дана.

ТЕХНИКАЛЫҚ СИПАТТАМАЛАРЫ

- Электр қуаттандыруы 220-240 В, ~ 50-60 Гц
- Номиналды тұтыну қуаты: 2600 Вт
- Максималды көлемі: 2,7 л

КӘДЕГЕ АСЫРУ



Қалдықтардың бақыланбай пайдаға асыруынан қоршаған ортаға немесе адамдардың денсаулығына зиян келтірмеу үшін, құралдың немесе қуаттандыру элементтерінің (егер жинағына кірсе) қызмет ету мерзімі аяқталғаннан кейін

оларды әдеттегі тұрмыстық қалдықтармен бірге тастамаңыз, аспапты және қуаттандыру элементтерін одан әрі кәдеге асыру үшін арнайы пункттерге жіберіңіз.

Бұйымдарды кәдеге асыру кезінде пайда болатын қалдықтар белгіленген тәртіп бойынша келесі пайдаға асырылатын тәртіппен міндетті түрде жинауға жатады.

Берілген өнімді кәдеге асыру туралы қосымша ақпаратты алу үшін жергілікті муниципалитетке, тұрмыстық қалдықтарды пайдаға асыру қызметіне немесе осы өнімді сатып алған дүкенге жүгініңіз.

Өндіруші алдын-ала ескертусіз, құралдың дизайнын, конструкциясы мен оның жалпы жұмыс ұстанымдарына әсер етпейтін техникалық сипаттамаларын өз-герту құқығын өзіне қалдырады.

Құралдың қызмет ету мерзімі – 3 жыл

Өндірілген күні сериялық нөмірде көрсетілген.

Қандай да бір ақаулықтар табылған жағдайда дереу авторландырылған сервистік орталыққа жүгіну керек.

Hergestellt für «Ruste GmbH»,
Berggasse 18/18, 1090 Wien,
Österreich

Produced for «Ruste GmbH»,
Berggasse 18/18, 1090 Vienna, Austria

Изготовлено по заказу Русте Гмбх,
Бергассе 18/18, 1090 Вена, Австрия

Уполномоченное изготовителем
лицо: ООО «Грантэл»
143912, МО, г. Балашиха,
ш. Энтузиастов, вл. 1А
т.: +7 (495) 297-50-20,
e-mail: info@brayer.su

Made in China/Произведено в Китае



brayer.ru

