

Instruction manual
Инструкция по эксплуатации

Electric kettle BR6100
Электрический чайник BR6100



СОДЕРЖАНИЕ

EN.....	3
RU.....	10
KZ.....	18

ELECTRIC KETTLE BR6100

The liquid heating appliance (kettle) is intended for heating and boiling drinking water only.

1. Kettle Jug
2. Control Panel
3. Water Gauge
4. Spout
5. Lid
6. Lid Opening Key
7. Handle
8. Base
9. Power Cord Storage
10. Digital Indication of Water Temperature
11. Boiling/Power/Standby Mode «BOIL» Button
12. Keep Warm Mode Indicator «KW»
13. Boiling Mode Indicator «BOIL»
14. Temperature Modes Setting Button 40-50-80-90-95-100 °C /Keep Warm Mode Button «SET»

ATTENTION! For additional protection it is reasonable to install a residual current device (RCD) with nominal operation current not exceeding 30 mA into the mains. To install RCD, contact a specialist.

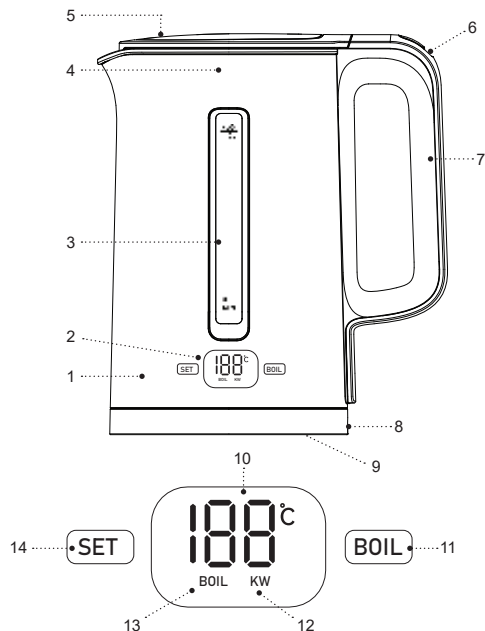

SAFETY MEASURES AND OPERATION RECOMMENDATIONS

Read the operation instructions carefully before using the unit, after reading keep it for future reference.

- Use the electric kettle for its intended purpose only, as it is stated in this manual.
- Mishandling the kettle can lead to its breakage and cause harm to the user or damage to his/her property and it is not covered by warranty.
- The kettle is intended for heating and boiling drinking water only, do not heat or boil any other liquids.
- Make sure that operating voltage of the electric kettle indicated on the label corresponds to your home mains voltage.
- The kettle should be always grounded. In case of short circuit, grounding reduces the risk of electric shock.
- The power cord is equipped with a «europlug»; plug it only into the mains socket with reliable grounding contact.
- Contact an electrical technician, if you are not sure that your sockets are installed properly and grounded.
- To prevent fire do not use adapters designed to plug the power cord into an electrical outlet having no grounding contact.
- If there is sparking or a burning smell, unplug the power cord from the electrical outlet and contact your household electrical service provider.
- If there is smoke from the flask or body of the kettle, unplug the power cord from the electrical outlet, do

not open the lid of the kettle and take measures to prevent the fire spread. Contact the service center for inspection or repair of the kettle.

- Do not use the electric kettle outdoors.
- It is recommended not to use the unit during lightning storms.
- Do not place any foreign objects on the kettle.
- Protect the unit from blows, drops, vibrations and other mechanical stress.
- Never leave the plugged-in electric kettle unattended.
- Do not use the kettle near a kitchen sink, in bathrooms, near swimming pools or other containers filled with water. If the appliance has been dropped into water, immediately unplug the power cord from the electrical outlet before removing the appliance from the water. Contact the service center for inspection or repair of the kettle.
- If the unit is dropped into water, unplug it immediately, and only then you can take the unit out of water.
- Do not use the electric kettle near heating appliances, heat sources or open flame.
- Do not use the electric kettle in places where aerosols are used or sprayed, and in proximity to inflammable liquids.
- Place the electric kettle on a flat stable surface; do not place it on the edge of a table. Do not let the power cord hang from the table and make sure it does not touch hot surfaces and sharp edges of furniture.

- Do not direct the kettle spout at wooden furniture, books and objects which can be damaged by moisture or hot steam.
- Do not touch the power cord and power plug with wet hands.
- Do not switch the kettle on without water, after the kettle is filled, close the lid tightly.
- Ensure that water level in the kettle is not above the maximal mark «MAX», which is situated inside the kettle flask. If the water level exceeds the maximal mark, boiling water can splash out of the kettle during boiling.
- • Avoid water droplets on the Control Panel. If water droplets do appear, turn off the Kettle, remove it from the Base, and wipe the Control Panel with a paper towel or dry cloth.
- To avoid burns by hot steam, do not bend over the kettle spout.
- Do not open the kettle lid while water boiling.
- The surface of the kettle may have rather high temperature. Be cautious and careful when in contact with heated surfaces of the kettle. Take the kettle by the handle.
- Be careful while carrying the kettle filled with boiling water. Be careful when you pour water out of the kettle, do not tilt the kettle sharply, in case of careless use of the kettle, you can get burns by hot water.
- Unplug the kettle from the mains before cleaning or when not in use. When disconnecting the kettle stand from the mains, hold only the power cord plug and carefully remove it from the electrical outlet, do not

pull on the power cord as this may damage the power cord or socket and cause a short circuit.

- To avoid electric shock do not immerse the electric kettle into water or any other liquids.
- Do not wash the electric kettle in a dishwashing machine.
- For children safety reasons do not leave polyethylene bags, used as a packaging, unattended.

ATTENTION! Do not allow children to play with polyethylene bags or packaging film. **Danger of suffocation!**

- The electric kettle is not intended for usage by children.
- Do not leave children unattended to prevent using the unit as a toy.
- Do not allow children to touch the unit and the power cord during the electric kettle operation.
- Place the unit out of reach of children during the operation and cooling down.
- This appliance is not intended for use by persons (including children) with reduced physical, mental, sensory or mental capabilities, or lack of experience or knowledge, unless they have been given supervision or instruction regarding the use of the appliance by a person responsible for their safety.
- Periodically check the integrity of the power cord, the power plug and the kettle body.
- If the power cord is damaged, it should be replaced by the manufacturer, a maintenance service or similar qualified personnel to avoid danger.

- Do not repair the unit by yourself. Do not disassemble the unit by yourself, if any malfunction is detected, and after it was dropped, unplug the unit and apply to the service center.
- Transport the kettle in the original package.
- Keep the unit out of reach of children and disabled persons.

THE UNIT IS INTENDED FOR HOUSEHOLD USE ONLY, DO NOT USE THE UNIT FOR COMMERCIAL OR LABORATORY PURPOSES.

BEFORE USING THE KETTLE

After unit transportation or storage at low temperature, it is necessary to keep it for at least three hours at room temperature.

- Unpack the kettle and remove all packing materials and advertising stickers.
 - Keep the original package.
 - Read the safety measures and operating recommendations.
 - Check the delivery set.
 - Examine the kettle for damages, in case of damage do not plug it into the mains.
 - Make sure that the specifications of power supply voltage specified on the lower panel of the unit or the base correspond to the specifications of your mains. When using the kettle in the mains with 60 Hz frequency, the unit does not need any additional settings.
- Wipe the outer and inner surface of the flask (1) with a slightly damp cloth then wipe dry. Do not use abrasives and coarse scourers for this purpose.
 - Place the base (8) on a solid steady flat and non-slip non-metal surface away from heat sources as far as possible from the edge of the surface.
- Note:** The Base (8) comes with Cord Storage (9) for winding the power cord; adjust the power cord to an optimal length, arranging it accordingly.
- Do not place and do not use the Kettle in enclosed spaces, such as a cupboard or closed structures – this may cause damage, harm to the user, or their property.
 - Make that there are no water droplets on the Base (8), Jug (1), power cord, or power cord plug before plugging in the Kettle.
 - Press the Key (6); this will open the Lid (5).
 - Fill the kettle with water up to the «MAX» mark on the gauge located on the external surface of the Jug (1).
 - Close the Lid (5) and ensure it is closed securely.
 - Set the Kettle on the Base (8).
 - Plug the power cord into an electrical outlet – you will hear a sound signal and the Digital Indication (10) will show the water temperature inside the Kettle Jug (1).
 - Press the Boiling/Power/Standby Mode «BOIL» Button (11) - the Digital Indication (10) will display the temperature of «100», the Boiling Mode Indicator «BOIL» (13) will flash on the Control Panel (2) for three seconds, after which the heating element will turn on and the water will be heated to 100 degrees.
 - To cancel the boiling mode, press the Boiling/Power/Standby Mode «BOIL» Button (11) a second time.

- Remove the kettle from the Base (8) and carefully pour the boiled water into a suitable container.
- Remember that there is boiling water inside the Kettle Jug (1); only ever hold the Kettle by the Handle (7), do not tilt the Kettle abruptly, as careless use of the Kettle may cause scalding.
- Repeat the water boiling procedure several times.

ATTENTION! To avoid burns by hot steam, do not bend over the spout (4).

- Hot water resulting from the first boilings is not recommended to consume, you may use it for domestic needs.

USING THE ELECTRIC KETTLE

- Place the kettle on a solid steady flat and non-slip non-metal surface away from heat sources as far as possible from the edge of the surface.

WATER BOILING

- Press the Key (6); this will open the Lid (5).
- Fill the Kettle with water, at least to the «MIN» mark and not above the maximum «MAX» mark on the Gauge (3) located on the external surface of the Jug (1).
- Close the Lid (5) and set the water-filled Kettle onto the Base (8).

Note: always make sure that no water droplets get on the contact group of the Kettle Base (8).

- Plug the power cord into an electrical outlet - you will hear a sound signal and the Digital Indication (10) will show the water temperature inside the Kettle Jug (1).

- Press the Boiling/Power/Standby Mode «BOIL» Button (11) - the Digital Indication (10) will display the temperature of «100», the Boiling Mode Indicator «BOIL» (13) will flash on the Control Panel (2) for three seconds, after which the heating element will turn on and the water will be heated to 100 degrees.
- During the heating of water in the Kettle Jug (1), the color of the Digital Indication (10) changes based on the water temperature: up to 49 degrees - blue, from 50 to 59 degrees - green, from 60 to 69 degrees - indigo, from 70 to 79 - purple, from 80 to 89 - yellow, 90 degrees and above - red.
- To cancel the boiling mode, press the Boiling/Power/Standby Mode «BOIL» Button (11) a second time.

Notes:

- after boiling water, water droplets may form on the Base (8) due to steam condensation; this is a normal occurrence and not covered by the warranty;
- after 10 minutes of inactivity the Kettle will enter standby mode;
- the Digital Indication shows the values dependent on the volume of water volume inside the Kettle Jug (1) and may slightly deviate from the readings obtained by other measuring devices, especially with minimal water levels.

STANDBY MODE

- After 10 minutes of inactivity the Control Panel (2) will turn off, and the Kettle will enter standby mode.

- You can activate the standby mode manually by pressing and holding down the Boiling/Power/Standby Mode «BOIL» Button (11); this will cause the Control Panel (2) to turn off.
- To exit the standby mode, press the Boiling/Power/Standby Mode «BOIL» Button (11).

Note: in the standby mode only the Boiling/Power/Standby Mode «BOIL» Button (11) is live; the other buttons are disabled.

USING THE KEEP WARM TEMPERATURES

- You can activate the Water Temperature Maintenance Mode (40-50-80-90-95-100°C). Different tea varieties require specific different water temperatures.
- Recommended water temperature: 40°C - for baby food and other purposes, 50°C - for white tea, 80°C - green tea, 90 - black tea, 95°C - for coffee.

Notes: this mode maintains the set water temperature for 4 hours. Once that length of time expires, the Keep Warm Mode will automatically turn off.

- Press the Temperature Modes Setting Button 40-50-80-90-95-100 C °/Keep Warm Mode Button «SET» (14) - the Digital Indication (10) will display the temperature.
- Once you have selected the desired keep warm temperature, press the «SET» button (14) and hold it down for 2-3 seconds - the Control Panel (2) will display the «KW» Indicator (12) and the Keep Warm Mode will activate.
- The 100°C Keep Warm mode is not active and is used only for boiling water.

Note: the memory function turns on in the water temperature maintenance mode if you have removed the Kettle from the Base (8) 10 times and the water temperature did not go down by 8 degrees below the set temperature, the water temperature maintenance function will be active, if the water temperature goes down by more than 8 degrees from the set temperature, then the water temperature maintenance function will turn off.

CLEANING AND MAINTENANCE

- Before cleaning disconnect the kettle from the mains, pour out water and let the kettle cool down.
- Wipe the Base (8) and the outer surface of the Jug (1) with a slightly damp cloth, and then wipe the Base (8) and the Jug (1) dry. Use soft detergents to remove dirt, do not use metal sponges, abrasive detergents, or solvents.
- Do not immerse the kettle, the kettle stand (8), power cord and power cord plug in water or any other liquid, do not wash the kettle in the dishwasher.

DESCALING

- Scale, appearing inside the flask (1), influences the water taste and disturbs the heat exchange between water and the heating element and also creates a risk of failure of the heating element, the burnout of the heating element because of large amount of scale in the flask (1) is not covered by warranty.
- To remove scale, you can use special scale-removing agents, as well as household ones, for example, vinegar or citric acid.

- Dissolve 25 g of citric acid in 500 ml of hot water, add water up to the maximum volume of water in the kettle.
- Pour the resulting solution into the kettle and leave for it 15-30 minutes. If necessary, you can turn on the water boiling mode.
- Pour out the liquid and rinse the flask (5) several times, boil water several times.
- You can use special detergents for electric kettles or coffee machines to remove scale, strictly following the instructions on their usage which should be placed on the packing of the detergent or in supplemental materials provided by the seller.
- Clean the kettle from scale regularly.

STORAGE

- Before taking the kettle away for long storage, unplug it, pour out water and let the unit cool down.
- Clean the base (8) and the flask (1).
- Fix the power cord at the power cord storage (9) on the kettle stand (8).
- Keep the kettle in a dry cool place out of reach of children and disabled persons.

DELIVERY SET

1. Electric kettle — 1 pc.
2. Base — 1 pc.
3. Manual — 1 pc.

TECHNICAL SPECIFICATIONS

- Supply voltage: 220-240 V, ~ 50/60 Hz

- Rated input power: 1500 W
- Maximum water capacity: 1,5 L

RECYCLING



To prevent possible damage to the environment or harm to the health of people by uncontrolled waste disposal, after service life expiration of the unit or the batteries (if included), do not discard them with usual household waste, deliver the unit and the batteries to specialized

centers for further recycling.

The waste generated during the disposal of the unit is subject to mandatory collection and consequent disposal in the prescribed manner.

For further information about recycling of this product apply to a local municipal administration, a disposal service or to the shop where you purchased this product.

The manufacturer reserves the right to change the appearance, design and specifications not affecting general operation principles of the unit, without prior notice.

The unit operating life is 3 years

The manufacturing date is specified in the serial number.

In case of any malfunctions promptly apply to the authorized service center. In case of any malfunctions promptly apply to the authorized service center.

ЧАЙНИК ЭЛЕКТРИЧЕСКИЙ BR6100

Электрический чайник предназначен только для кипячения питьевой воды.

ОПИСАНИЕ

1. Колба чайника
2. Панель управления
3. Шкала уровня воды
4. Носик
5. Крышка
6. Клавиша открывания крышки
7. Ручка
8. Подставка
9. Место для намотки шнура питания
10. Цифровые символы температуры воды
11. Кнопка включения режима кипячения/выключения чайника/выхода из дежурного режима «BOIL»
12. Индикатор режима поддержания температуры воды «KW»
13. Индикатор включения режима кипячения воды «BOIL»
14. Кнопка установки температурных режимов 40-50-80-90-95-100 C°/включения режима поддержания температуры воды «SET»

ВНИМАНИЕ!

Для дополнительной защиты в цепи питания целесообразно установить устройство защитного отключения (УЗО) с номинальным током срабатывания, не превышающим 30 мА. Для установки УЗО обратитесь к специалисту.

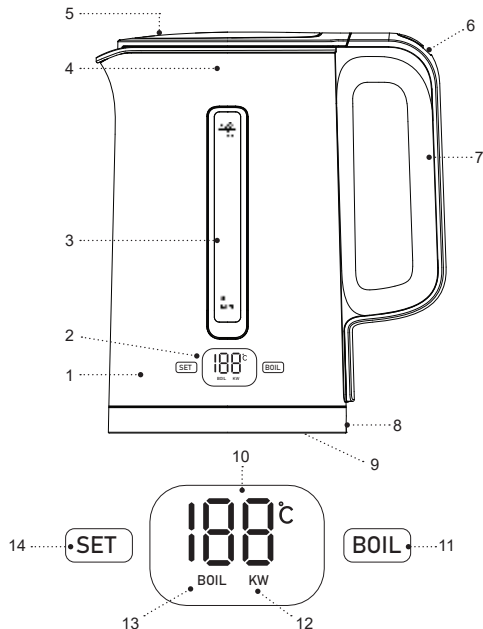

МЕРЫ БЕЗОПАСНОСТИ И РЕКОМЕНДАЦИИ ПО ЭКСПЛУАТАЦИИ

Перед использованием устройства внимательно ознакомьтесь с руководством по эксплуатации, после чтения сохраните его для использования в будущем.

- Используйте электрический чайник (далее чайник) только по его прямому назначению, как изложено в данной инструкции.
- Неправильное обращение с чайником может привести к его поломке, причинению вреда пользователю или его имуществу и не является гарантийным случаем.
- Чайник предназначен только для подогрева и кипячения питьевой воды, запрещается подогревать или кипятить любые другие жидкости.
- Убедитесь, что рабочее напряжение чайника, указанное на этикетке, соответствует напряжению электросети.
- Чайник должен быть обязательно заземлен. В случае возникновения короткого замыкания, заземление снижает риск поражения электрическим током.
- Шнур питания снабжён «евровилкой»; вставляйте её только в электрическую розетку, имеющую надёжный контакт заземления.
- Обратитесь к специалисту-электрику, если вы не уверены в том, что ваши розетки правильно установлены и заземлены.
- Во избежание возникновения пожара запрещается использовать «переходники», предназначенные для подключения вилки шнура питания к электрической розетке, не имеющей контакта заземления.
- При искрении и присутствии запаха гари, выньте вилку шнура питания из электрической розетки и обратитесь в организацию, обслуживающую вашу домашнюю электрическую сеть.
- При появлении дыма из колбы или корпуса чайника, выньте вилку шнура питания из электрической розетки, не открывайте крышку чайника, примите меры к нераспространению огня. Обратитесь в сервисный центр для осмотра или ремонта чайника.
- Запрещается использовать чайник вне помещений.
- Не рекомендуется использовать устройство во время грозы.
- Не устанавливайте на чайник посторонние предметы.
- Оберегайте устройство от ударов, падений, вибраций и иных механических воздействий.
- Не оставляйте чайник, включённый в сеть, без присмотра.
- Не используйте чайник вблизи от кухонной раковины, в ванных комнатах, около бассейнов или других ёмкостей, наполненных водой. Если устройство упало в воду, немедленно выньте вилку шнура питания из электрической розетки и только после этого достаньте устройство из воды. Обратитесь в сервисный центр для осмотра или ремонта чайника.
- Не используйте чайник в непосредственной близости от нагревательных приборов, источников тепла или открытого пламени.

- Запрещается использовать чайник в местах, где используются или распыляются аэрозоли, а также вблизи от легковоспламеняющихся жидкостей.
- Устанавливайте чайник на ровную и устойчивую поверхность, не ставьте его на край стола. Не допускайте, чтобы шнур питания свешивался со стола, а также следите, чтобы он не касался горячих поверхностей и острых кромок мебели.
- Не направляйте носик чайника на деревянную мебель, книги, на предметы, которые могут быть повреждены влагой или горячим паром.
- Запрещается прикасаться к шнуру питания и вилке шнура питания, мокрыми руками.
- Не включайте чайник без воды, после наполнения чайника, плотно закрывайте крышку.
- Следите, чтобы уровень воды в чайнике был не выше максимальной отметки «MAX». Если уровень воды будет выше максимальной отметки, кипящая вода может выплеснуться из чайника во время кипячения.
- Не допускайте попадания капель воды на панель управления, при появлении капель воды, выключите чайник, снимите его с подставки и протрите панель управления бумажным полотенцем или сухой тканью.
- Во избежание получения ожога горячим паром не наклоняйтесь над носиком чайника.
- Запрещается открывать крышку чайника во время кипячения воды.
- Поверхность чайника может иметь достаточно высокую температуру. Соблюдайте осторожность и аккуратность при контакте с нагретыми поверхностями чайника. Берите чайник за ручку.
- Будьте осторожны при переносе чайника, наполненного кипятком. Выливайте воду из чайника осторожно, не наклоняйте чайник резко, при неаккуратном использовании чайника, вы можете получить ожог горячей водой.
- Отключайте чайник от электрической сети перед чистой или в том случае, если вы им не пользуетесь. При отключении подставки чайника от электрической сети держитесь только за вилку шнура питания и аккуратно выньте её из электрической розетки, не тяните за шнур питания – это может привести к повреждению шнура питания или розетки и вызвать короткое замыкание.
- Во избежание удара электрическим током не погружайте чайник в воду или любые другие жидкости.
- Запрещается помещать электрический чайник в посудомоечную машину.
- Из соображений безопасности не оставляйте полиэтиленовые пакеты, используемые в качестве упаковки, без присмотра и в местах доступных для детей.

ВНИМАНИЕ! Не разрешайте детям играть с полиэтиленовыми пакетами или упаковочной плёнкой.
Опасность удушья!

- Чайник не предназначен для использования детьми.
- Осуществляйте надзор за детьми, чтобы не допустить использования прибора в качестве игрушки.
- Не разрешайте детям прикасаться к устройству и к шнуру питания во время работы чайника.
- Во время работы и остывания размещайте устройство в местах, недоступных для детей.
- Данное устройство не предназначено для использования лицами (включая детей) с пониженными физическими, психическими, сенсорными или умственными способностями, или при отсутствии у них опыта или знаний, если они не находятся под контролем или не проинструктированы об использовании прибора лицом, ответственным за их безопасность.
- Периодически проверяйте состояние шнура питания, вилки шнура питания, подставки и колбы чайника.
- При повреждении шнура питания его замену во избежание опасности должны производить изготовитель, сервисная служба или подобный квалифицированный персонал.
- Запрещается самостоятельно ремонтировать прибор. Не разбирайте прибор самостоятельно, а также после падения устройства выключите прибор из электрической розетки и обратитесь в сервисный центр.
- Перевозите чайник в заводской упаковке.
- Храните устройство в местах, недоступных для детей и людей с ограниченными возможностями.

ЭЛЕКТРИЧЕСКИЙ ЧАЙНИК ПРЕДНАЗНАЧЕН ТОЛЬКО ДЛЯ БЫТОВОГО ИСПОЛЬЗОВАНИЯ, ЗАПРЕЩАЕТСЯ ИСПОЛЬЗОВАТЬ ЧАЙНИК В КОММЕРЧЕСКИХ ИЛИ ЛАБОРАТОРНЫХ ЦЕЛЯХ

ПОДГОТОВКА ЧАЙНИКА К РАБОТЕ

После транспортировки или хранения устройства при пониженной температуре необходимо выдерживать его при комнатной температуре не менее трёх часов.

- Распакуйте чайник и удалите все упаковочные материалы и рекламные наклейки.
- Сохраните заводскую упаковку.
- Ознакомьтесь с мерами безопасности и рекомендациями по эксплуатации.
- Проверьте комплектацию.
- Осмотрите чайник на наличие повреждений при наличии повреждений не включайте его в электрическую розетку.
- Убедитесь, что параметры напряжения питания, указанные на нижней панели изделия или подставке, соответствуют параметрам электрической сети. При использовании чайника в электрической сети частотой 60 Гц, никакой дополнительной настройки не требуется.

- Протрите подставку (8), наружную и внутреннюю поверхность колбы (1) чистой, слегка влажной тканью для удаления пыли.
- Установите подставку (8) на твердую, устойчивую, ровную, не скользкую, неметаллическую поверхность вдали от источников тепла на максимально дальнем расстоянии от края поверхности.

Примечание: на подставке (8) имеется место (9) для намотки шнура питания, выберите оптимальную длину шнура питания, уложив его соответствующим образом.

- Не устанавливайте и не используйте чайник в замкнутом пространстве, например, в шкафу или в замкнутых конструкциях — это может привести к его поломке, причинению вреда пользователю или его имуществу.
- Перед подключением чайника проверьте, чтобы на подставке (8), колбе (1), шнуре питания, вилке шнура питания не было капель влаги.
- Нажмите на клавишу (6), при этом крышка (5) откроется.
- Наполните чайник водой до отметки «MAX», по шкале, расположенной на внешней поверхности колбы (1).
- Закройте крышку (5) и убедитесь, что крышка (5) плотно закрыта.
- Поставьте чайник на подставку (8).
- Вставьте вилку шнура питания в электрическую розетку, при этом прозвучит звуковой сигнал и цифровыми символами (10) отобразится температура воды в колбе (1) чайника.

- Нажмите кнопку включения режима кипячения/выключения чайника/выхода из дежурного режима (11) «BOIL», цифровыми символами (10) отобразится температура «100», на панели управления (2) загорится символ кипячения воды (13) «BOIL» и будет мигать в течение трёх секунд, после этого включится нагревательный элемент, и вода будет нагреваться до 100 градусов.
- Если необходимо остановить режим кипячения воды, повторно нажмите кнопку включения режима кипячения/выключения чайника/выхода из дежурного режима (11) «BOIL».
- Снимите чайник с подставки (8) и аккуратно вылейте кипяченую воду в подходящую емкость.
- Помните, что внутри колбы (1) чайника кипяток, всегда держите чайник только за ручку (7), не наклоняйте чайник резко, при неаккуратном использовании чайника, вы можете получить ожог горячей водой.

ВНИМАНИЕ! Во избежание получения ожога горячим паром, не наклоняйтесь над носиком (4).

- Полученную в результате первых кипячений горячую воду не рекомендуется употреблять в пищу, вы можете использовать ее для бытовых нужд.

ИСПОЛЬЗОВАНИЕ ЭЛЕКТРИЧЕСКОГО ЧАЙНИКА

- Установите подставку (8) чайника на твердую, устойчивую, ровную, не скользкую, неметаллическую поверхность вдали от источников тепла на максимально дальнем расстоянии от края поверхности.

КИПЯЧЕНИЕ ВОДЫ

- Нажмите на клавишу (6), при этом крышка (5) откроется.
- Наполните чайник водой не ниже отметки «MIN» и не выше максимальной отметки «MAX» на шкале (3), расположенной на внешней поверхности колбы (1).
- Закройте крышку (5) и установите наполненный водой чайник на подставку (8). Примечание: всегда следите за тем, чтобы капли воды не попали на контактную группу подставки (8).
- Вставьте вилку шнура питания в электрическую розетку, при этом прозвучит звуковой сигнал и цифровыми символами (10) отобразится температура воды в колбе (1) чайника.
- Нажмите кнопку включения режима кипячения/выключения чайника/выхода из дежурного режима (11) «BOIL», цифровыми символами (10) отобразится температура «100», на панели управления (2) загорится символ кипячения воды (13) «BOIL» и будет мигать в течение трёх секунд, после этого включится нагревательный элемент, и вода будет нагреваться до 100 градусов.
- Во время нагрева воды в колбе чайника (1), меняется цвет цифровых символов (10): до 49 градусов – голубой цвет, от 50 до 59 градусов – зелёный цвет, от 60 до 69 градусов – синий цвет, от 70 до 79 градусов – фиолетовый цвет, от 80 до 89 градусов – жёлтый цвет, 90 градусов и выше – красный цвет.

- Если необходимо остановить режим кипячения воды, повторно нажмите кнопку включения режима кипячения/выключения чайника/выхода из дежурного режима (11) «BOIL».

Примечания:

- после кипячения воды на поверхности подставки (8) могут образоваться капли воды вследствие конденсации пара, это нормальное явление и не является гарантийным случаем;
- если в течение 10 минут не будет произведено никаких действий, то чайник перейдёт в дежурный режим;
- цифровые значения температуры воды зависят от объёма воды в колбе чайника (1) и могут несколько отличаться от показаний при измерении температуры воды другими измерительными приборами, особенно при минимальном уровне воды.

ДЕЖУРНЫЙ РЕЖИМ

- Если в течение 10 минут не происходит никаких действий, панель управления (2) погаснет, и чайник перейдет в дежурный режим.
- Вы можете самостоятельно включить дежурный режим нажатием и удержанием кнопки включения режима кипячения/выключения чайника/выхода из дежурного режима (11) «BOIL», при этом панель управления (2) погаснет.
- Для выхода из дежурного режима, нажмите кнопку включения режима кипячения/выключения чайника/выхода из дежурного режима (11) «BOIL».

Примечание: в дежурном режиме активна только кнопка включения режима кипячения/выключения чайника/выхода из дежурного режима (11) «BOIL», остальные кнопки не активные.

ФУНКЦИЯ ПОДДЕРЖАНИЯ ЗАДАННОЙ ТЕМПЕРАТУРЫ ВОДЫ

- Вы можете включить функцию поддержания температуры воды (40-50-80-90-95-100°C). Для заваривания разных сортов чая необходима определённая температура воды.
- Рекомендуется использовать температуру воды: 40°C – для детского питания и других нужд, - 50°C - белого чая, 80°C – зелёного чая, 90°C – чёрного чая, 95°C – для кофе.

Примечания: функция позволяет поддерживать заданную температуру воды в течение 4 часов. По истечении этого времени режим поддержания температуры автоматически отключается.

- Нажатием кнопки (14) «SET» выберите нужную функцию поддержания температуры воды (40-50-80-90-95-100°C), температура будет отображаться цифровыми символами (10).
- После выбора нужной функции поддержания температуры воды, нажмите и удерживайте в течение 2-3 секунд кнопку (14) «SET», при этом на панели управления (2) загорится символ (12) «KW» и включится функция поддержания температуры воды.
- Режим поддержания температуры воды 100°C не активен и используется только для кипячения воды.

ЧИСТКА И УХОД

- Перед чисткой отключите чайник от электросети, слейте воду и дайте чайнику остыть.
- Протрите подставку (8) и внешнюю поверхность колбы (1) слегка влажной тканью, после этого вытрите подставку (8) и колбу (1) насухо. Для удаления загрязнений используйте мягкие чистящие средства, не используйте металлические губки, абразивные чистящие средства и растворители.
- Не погружайте чайник, подставку (8), шнур питания и вилку шнура питания в воду или любые другие жидкости, запрещается промывать чайник в посудомоечной машине.

УДАЛЕНИЕ НАКИПИ

- Накипь, образующаяся внутри колбы (1), влияет на вкусовые качества воды, нарушает теплообмен между водой и нагревательным элементом, а также создаёт угрозу выхода из строя нагревательного элемента, перегорание нагревательного элемента при наличии большого количества накипи в колбе (1), не является гарантийным случаем.
- Для удаления накипи можно использовать как специальные средства для удаления накипи, так и бытовые, например, лимонную кислоту.
- Растворите 25 г лимонной кислоты в 500 мл горячей воды, добавьте воду до максимального объёма воды в чайнике.
- Залейте получившийся раствор в чайник и оставьте на 15-30 минут, при необходимости можно включить режим кипячения воды.

- Слейте жидкость и несколько раз ополосните колбу (1), несколько раз прокипятите воду.
- Для удаления накипи можно использовать специальные средства, предназначенные для электрических чайников или кофемашин, строго придерживаясь инструкции по их применению, которая должна быть размещена на упаковке средства или в дополнительных материалах, предоставляемых продавцом.
- Регулярно очищайте чайник от накипи.

ХРАНЕНИЕ

- Прежде чем убрать чайник на длительное хранение, отключите его от электросети, слейте воду и дайте устройству остыть.
- Очистите подставку (8) и колбу (1).
- Шнур питания закрепите в месте намотки шнура (9) на подставке (8).
- Храните чайник в сухом прохладном месте, недоступном для детей и людей с ограниченными возможностями.

КОМПЛЕКТ ПОСТАВКИ

1. Чайник электрический — 1 шт.
2. Подставка — 1 шт.
3. Инструкция — 1 шт.

ТЕХНИЧЕСКИЕ ХАРАКТЕРИСТИКИ

- Напряжение питания: 220-240 В, ~ 50/60 Гц
- Номинальная потребляемая мощность: 1500 Вт
- Максимальный объем воды: 1,5 л

УТИЛИЗАЦИЯ



Чтобы предотвратить возможный вред окружающей среде или здоровью людей от неконтролируемой утилизации отходов, после окончания срока службы устройства или элементов питания (если входят в комплект), не выбрасывайте их вместе с обычными бытовыми отходами, передайте прибор и элементы питания в специализированные пункты для дальнейшей утилизации.

Отходы, образующиеся при утилизации изделий, подлежат обязательному сбору с последующей утилизацией в установленном порядке.

Для получения дополнительной информации об утилизации данного продукта обратитесь в местный муниципалитет, службу утилизации бытовых отходов или в магазин, где Вы приобрели данный продукт.

Производитель сохраняет за собой право изменять дизайн, конструкцию и технические характеристики, не влияющие на общие принципы работы устройства, без предварительного уведомления.

Срок службы устройства – 3 года

Дата производства указана в серийном номере.

В случае обнаружения каких-либо неисправностей необходимо обратиться в авторизованный сервисный центр.

ЭЛЕКТР ШАЙНЕК BR6100

Сұйықтықты қыздыруға арналған электр аспап (шайнек) ішуге арналған суды қыздыруға және қайнатуға ғана арналған.

СИПАТТАМАСЫ

1. Шайнек құтысы
2. Басқару панелі
3. Су деңгейінің шкаласы
4. Шүмек
5. Қақпақ
6. Қақпақты ашу пернесі
7. Тұтқа
8. Түпқойма
9. Қуаттау бауын орау орны
10. Су температурасының цифрлық таңбалары
11. Қайнату режимін қосу/шайнекті өшіру/кезекші режимнен шығу түймесі «BOIL»
12. Су температурасын ұстап тұру режимінің индикаторы «KW»
13. Суды қайнату режимін қосу индикаторы «BOIL»
14. Температура режимдерін орнату түймесі 40-50-80-90-95-100 C° / су температурасын ұстап тұру режимін қосу «SET»

НАЗАР АУДАРЫҢЫЗ! Қосымша қорғаныс үшін қуаттандыру тізбегінде номиналды іске қосылу тогы 30 мА аспайтын қорғаныс сәндіру құрылғысын (ҚАҚ) орнатқан дұрыс, ҚАҚ-ны орнату үшін маманға хабарласыңыз.

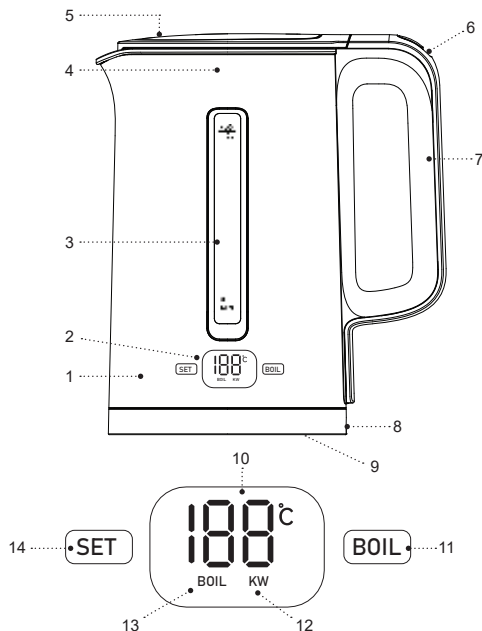

ҚАУІПСІЗДІК ШАРАЛАРЫ ЖӘНЕ ПАЙДАЛАНУ БОЙЫНША НҰСҚАУЛЫҚ

Құрылғыны пайдаланар алдында пайдалану нұсқаулығын мұқият оқып шығыңыз, оқыған соң, болашақта пайдалану үшін сақтап қойыңыз.

- Электр шайнекті осы нұсқаулықта көрсетілгендей, тікелей тағайыны бойынша ғана пайдаланыңыз.
- Шайнекті дұрыс қолданбау оның бұзылуына, және пайдаланушыға немесе оның мүлкіне зиян келтіруге әкеп соғуы мүмкін және кепілдік жағдайы болып саналмайды.
- Шайнек ішуге арналған суды ғана қыздыруға және қайнатуға тағайындалған, қандай да бір басқа сұйықтықты қыздыруға немесе қайнатуға тыйым салынады.
- Заттаңбада көрсетілген электр шайнектің жұмыс кернеуі электр желісінің кернеуіне сәйкес екеніне көз жеткізіңіз.
- Шайнек міндетті түрде жерге қосулы болуы қажет. Қысқа тұйықталу болған жағдайда, жерге қосу электр тогы соғу тәуекелін төмендетеді.
- Қуаттандыру бауы «евроашамен» жабдықталған; оны тек сенімді жерге қосылған, электр розеткаға ғана қосыңыз.
- Егер розетканың дұрыс орнатылғанына және жерге қосуына сенімді болмасаңыз, электр маманына хабарласыңыз.
- Өрттің пайда болуын болдырмау үшін қуат сымның ашасын жерге тұйықталмайтын электр

розеткасына қосуға арналған «жалғастырғышты» пайдалануға тыйым салынады.

- Күйік иісі және от ұшқыны пайда болған кезде, электр розеткасынан қуат сымның ашасын шығарыңыз және үйіңіздің электр желісіне қызмет көрсететін ұйымға хабарласыңыз.
- Құтыдан немесе шайнек корпусынан түтін шыққан жағдайда, электр розеткасынан қуат сымның ашасын шығарыңыз, шайнек қақпағын ашпаңыз, отты таратпау шараларын қолданыңыз. Шайнекті тексерту немесе жөндету үшін сервис орталығына жүгініңіз.
- Электр шайнекті үй-жайдан тыс жерде пайдалануға тыйым салынады.
- Найзағай кезінде құрылғыны пайдалану ұсынылмайды.
- Шайнекке бөгде заттарды қоймаңыз.
- Құрылғыны соққыдан, құлаудан, дірілден және басқа да механикалық әсерлерден сақтаңыз.
- Желіге қосулы тұрған, электр шайнекті қараусыз қалдырмаңыз.
- Шайнекті ас үй раковинасына жақын, жуынатын бөлмеде, бассейндер немесе басқа да су толтырылған сыйымдылықтарға жақын жерде пайдаланбаңыз.
- Егер құрылғы суға құлап кетсе, дереу қуат сымның ашасын электр розеткасынан сурыңыз, содан кейін ғана құрылғыны судан алып шығыңыз. Шайнекті тексерту немесе жөндету үшін сервис орталығына жүгініңіз.

- Электр шайнекті жылытатын аспаптардың, ашық оттың немесе жылу көздерінің тікелей қасында пайдаланбаңыз.
- Электр шайнекті аэрозольдар пайдаланылатын немесе шашырайтын жерлерде, сондай-ақ тез тұтанатын сұйықтықтарға жақын жерлерде пайдалануға тыйым салынады.
- Электр шайнекті тегіс және тұрақты бетке орнатыңыз, оны үстелдің шетіне қоймаңыз. Желі бауының үстелден салбырамауын, сондай-ақ оның ыстық беткейлерге және өткір шеттерге тиіп тұрмауын қадағалаңыз.
- Шайнектің шүмегі ағаш жиһазға, кітаптарға, ылғалдан немесе ыстық будан бүлінетін заттарға бағыттамаңыз.
- Қуаттандыру бауы мен ашаға дымқыл қолмен тиісуге тыйым салынады.
- Шайнекті сусыз қоспаңыз, шайнекті толтырғаннан кейін қақпағын тығыз жабыңыз.
- Шайнектегі судың деңгейі шайнек құтысы ішіне салынған «MAX» максималды белгісінен жоғары болмауын қадағалаңыз. Егер судың көлемі максималдық белгіден асып тұрса, қайнаған кезде қайнаған су шайнектен тасып төгілуі мүмкін.
- Су тамшыларының басқару тақтасына түсуіне жол бермеңіз, егер су тамшылары пайда болса, шайнекті өшіріңіз, оны түпқоймадан шешіп алыңыз және басқару тақтасын қағаз сүлгімен немесе құрғақ шүберекпен сүртіңіз.
- Суды қайнату кезінде ыстық буға күйіп қалмау үшін жұмыс істеп тұрған шайнектің шүмегіне төнбеңіз.
- Суды қайнатқан кезде шайнектің қақпағын ашуға тыйм салынады.
- Шайнектің беті өте жоғары температурада болуы мүмкін. Шайнектің қызған беттеріне тиіскен кезде ұқыптылық пен абайлық сақтаңыз. Шайнекті тұтқасынан ұстаңыз.
- Қайнаған суға толы шайнекті тасымалдаған кезде сақ болыңыз. Шайнек суын төккенде абайлаңыз, шайнекті күрт еңкейтеңіз, шайнекті ұқыпсыз пайдаланғанда, сіз ыстық суға күйіп қалуыңыз мүмкін.
- Тазалау алдында, немесе егер сіз шайнекті пайдаланбасаңыз, шайнекті электр желісінен ажыратыңыз. Шайнек түпқоймасын электр желісінен ажыратқан кезде тек қуат ашасынан ұстаңыз және оны электр розеткасынан абайлап шығарыңыз, қуат сымынан тартпаңыз – бұл қуат сымының және розетканың зақымдануына өкелуі және қысқа тұйықталуды тудыруы мүмкін.
- Электр тогының соғу қаупін болдырмас үшін электр шайнекті суға немесе кез келген басқа да сұйықтыққа батырмаңыз.
- Электр шайнекті ыдыс жуатын машинаға салуға тыйым салынады.
- Балалардың қауіпсіздігі мақсатында қаптама ретінде қолданылатын полиэтилен қапшықтарды қараусыз қалдырмаңыз.

НАЗАР АУДАРЫҢЫЗ! Балаларға полиэтилен пакеттерімен немесе қаптама үлдірімен ойнауға рұқсат етпеңіз. **Тұншығу қауіп бар!**

- Электр шайнек балалардың пайдалануына арналмаған.
- Аспапты ойыншық ретінде пайдаланбас үшін, балаларды қадағалап отырыңыз.
- Электр шайнек жұмыс істеп тұрғанда, желі бауын және құрылғыға тиісуіне балаларға рұқсат бермеңіз.
- Жұмыс кезінде және суу кезінде құрылғыны балалардың қолы жетпейтін жерге қойыңыз.
- Осы құрылғы дене, психикалық немесе ақыл-ой мүмкіндіктері төмендетілген тұлғалардың
- Бұл құрылғы физикалық, психикалық, сенсорлық немесе ақыл-ой қабілеттері төмендеген адамдардың (балаларды қоса алғанда) пайдалануына арналмаған немесе олардың қауіпсіздігі үшін жауапты адамның бақылауында болмаса немесе аспапты пайдалануы туралы нұсқау берілмесе, олардың тәжірибесі немесе білімі болмаса олардың пайдалануға арналмаған.
- Қуаттандыру бауының желі ашасы және шайнек корпусының жағдайын мезгілімен тексеріңіз.
- Қуаттандыру бауы зақымданғанда қауіп тудырмау үшін оны дайындаушы, сервистік қызмет немесе баламалы білікті маман ауыстыруы тиіс.
- Аспапты өз бетіңізбен жөндеуге тыйым салынады. Аспапты өз бетіңізбен жөндемеңіз, кез келген ақаулықтар пайда болған кезде, сондай-ақ құрылғы құлағаннан кейін аспапты электр розеткасынан ажыратып, қызмет көрсету орталығына хабарласыңыз.
- Құрылғыны тек зауыт қыптамасымен ғана тасымалдаңыз.
- Құрылғыны балалардың және мүмкіндіктері шектеулі адамдардың қолы жетпейтін жерде сақтаңыз.

ҚҰРЫЛҒЫ ТЕК ТҰРМЫСТЫҚ ПАЙДАЛАНУҒА АРНАЛҒАН, ҚҰРЫЛҒЫНЫ КОМЕРЦИЯЛЫҚ НЕМЕСЕ ЗЕРТХАНАЛЫҚ МАҚСАТТАРДА ПАЙДАЛАНУҒА ТЫЙЫМ САЛЫНАДЫ.

ШАЙНЕКТІ ЖҰМЫСҚА ДАЙЫНДАУ

Құрылғыны тасымалдағаннан кейін немесе төмен температурада сақтағаннан кейін оны бөлме температурасында үш сағаттан кем емес уақыт ұстау қажет.

- Шайнекті қаптамасынан шығарыңыз және барлық қаптама материалдары мен жарнамалық жапсырмаларды алып тастаңыз
- Зауыт қаптамасын сақтаңыз.
- Қауіпсіздік шаралары мен пайдалану нұсқауларымен танысыңыз.
- Жинақталымын тексеріңіз.

- Шайнекті зақымдануына қатысты байқаңыз зақымдануы болған жағдайда оны желіге қоспаңыз.
 - Бұйымның төменгі панелінде немесе түпқойма-сында көрсетілген қуаттандыру кернеуінің параметрлері электр желісінің параметрлеріне сәйкес келетініне көз жеткізіңіз. Шайнекті 60 Гц жиіліктегі электр желісінде пайдаланғанда, ешқандай қосымша баптау қажет емес.
 - Түпқойманы (8), құтының сыртқы және ішкі бетін (1) шаңды жою үшін таза, сәл дымқыл матамен сүртіңіз.
 - Түпқойманы (8) қатты, тұрақты, тегіс, тайғақ емес, металл емес бетке жылу көздері беттерінің шетінен барынша алыс қашықтықта орнатыңыз.
 - Шайнекті жабық кеңістікте, мысалы, шкафа немесе жабық құрылымдарға орналастырмаңыз және пайдаланбаңыз — бұл оның сынуына, пайдаланушыға немесе оның мүлкіне зиян келтіруіне әкелуі мүмкін.
 - Шайнекті қосар алдында түпқоймада (8), құтыда (1) қуаттандыру бауында, қуаттандыру бауының ашасында ылғал тамшысы болмауын тексеріңіз.
 - Пернеге (6) басыңыз, осы ретте қақпақ (5) ашылады.
- Ескертпе:** түпқоймада (8) қуат сымын орау үшін орын (9) бар, оны сәйкесінше қою арқылы қуат сымының оңтайлы ұзындығын таңдаңыз.
- Шайнекті жабық кеңістікте, мысалы, шкафа немесе жабық құрылымдарға орналастырмаңыз және пайдаланбаңыз – бұл оның сынуына, пайдаланушыға немесе оның мүлкіне зиян келтіруіне әкелуі мүмкін.
 - Шайнекті қосар алдында түпқоймада (8), колбада (1), қуат сымында немесе қуат ашасында ылғал тамшылары жоқ екенін тексеріңіз.
 - Пернеге (6) басыңыз, осы ретте қақпақ (5) ашылады.
 - Құтының (1) сыртқы бетінде орналасқан шәкіл бойынша шайнекті «MAX» белгісіне дейін сумен толтырыңыз. .
 - Қақпақты (5) жабыңыз, қақпағы (5) тығыз жабылғанына көз жеткізіңіз.
 - Шайнекті түпқоймаға (8) қойыңыз.
 - Желі бауының ашасын электр розеткасына тығыңыз, осы кезде дыбыстық белгі естіледі, және дисплейде (10) шайнек құтысындағы (1) судың температурасы көрсетіледі.
 - Қайнату режимін қосу/шайнекті өшіру/кезекші режимнен шығу түймесін (11) «BOIL» басыңыз, цифрлық белгілер (10) арқылы «100» температурасы көрсетіледі, басқару панелінде (2) суды қайнату белгісі (13) «BOIL» жанады және үш секунд бойы жыпылықтап тұрады, содан кейін қыздыру элементі қосылады, және су 100 градусқа дейін қызады.
 - Егер суды қайнату режимін тоқтату қажет болса, қайнату режимін қосу/шайнекті өшіру/кезекші режимнен шығу түймесін (11) «BOIL» қайта басыңыз.

- Шәйнекті тұғырдан (8) алыңыз да, қайнаған суды қолайлы ыдысқа абайлап құйыңыз.
 - Шәйнектің (1) ішінде қайнаған су бар екенін есте сақтаңыз, шәйнекті әрқашан тұтқасынан (7) ұстаңыз, шәйнекті қатты қисайтпаңыз, шәйнекті абайсыз пайдалансаңыз, ыстық суға күйіп қалуыңыз мүмкін.
 - Суды қайнату рәсімін бірнеше рет қайталаңыз.
- НАЗАР АУДАРЫҢЫЗ!** Ыстық бұға күйіп қалмас үшін, шайнек шүмегінің (4) үстіне еңкеймеңіз.
- Алғашқы қайнату нәтижесінде алынған ыстық суды тамаққа қолдану ұсынылмайды, оны тұрмыстық қажеттіліктер үшін пайдалануға болады.

ЭЛЕКТР ШАЙНЕКТІ ПАЙДАЛАНУ

- Шайнекті қатты, тұрақты, тегіс, тайғақ емес, металл емес бетке жылу көздері беттерінің шетінен барынша алыс қашықтықта орнатыңыз.

СУДЫ ҚАЙНАТУ

- Пернені (6) басыңыз, осы ретте қақпақ (5) ашылады.
- Шайнекті құтының сыртқы бетінде (1) орналасқан «MIN» белгісінен төмен қылмай және шкаладағы (3) максималды «MAX» белгісінен жоғары қылмай суға толтырыңыз.
- Қақпақты (5) жабыңыз және су толтырылған шайнекті түпқоймаға (8) орнатыңыз. Ескертпе: су тамшылары түпқойманың (8) байланыс тобына түспеуін әрқашан қадағалап отырыңыз.

- Қуаттау бауының ашасын электр розеткасына тығыңыз, осы кезде дыбыстық белгі естіледі және цифрлық белгілер (10) арқылы шайнектің (1) құтысындағы судың температурасы көрсетіледі.
- Қайнату режимін қосу/шайнекті өшіру/кезекші режимнен шығу түймесін (11) «BOIL» басыңыз, цифрлық белгілер (10) арқылы «100» температурасы көрсетіледі, басқару панелінде (2) суды қайнату белгісі (13) «BOIL» жанады және үш секунд бойы жыпылықтап тұрады, содан кейін қыздыру элементі қосылады, және су 100 градусқа дейін қызады.
- Шайнек құтысындағы (1) суды қыздыру кезінде, цифрлық белгілердің (10) түсі өзгереді: 49 градусқа дейін – көгілдір түс, 50-ден 59 градусқа дейін – жасыл түс, 60 – тан 69 градусқа дейін – көк түс, 70-тен 79 градусқа дейін – күлгін түс, 80-нен 89 градусқа дейін – сары түс, 90 градус және одан жоғары – қызыл түс.
- Егер суды қайнату режимін тоқтату қажет болса, қайнату режимін қосу/шайнекті өшіру/кезекші режимнен шығу түймесін (11) «BOIL» қайта басыңыз.

Ескертпелер:

- суды қайнатқаннан кейін түпқойманың (8) бетінде будың конденсациясына байланысты су тамшылары пайда болуы мүмкін, бұл қалыпты жағдай және кепілдік жағдайы болып табылмайды.
- егер 10 минут бойы ешқандай әрекет жасалмаса, онда шайнек кезекші режимге өтеді;

- су температурасының цифрлық мәндері шайнек құтысындағы (1) су көлеміне байланысты және судың температурасын басқа өлшеу құралдарымен, әсіресе судың минималды деңгейінде өлшегенде көрсеткіштерінен біршама өзгеше болуы мүмкін.

КЕЗЕКШІ РЕЖИМ

- Егер 10 минут бойы ешқандай әрекет жасалмаса, басқару панелі (2) сөнеді, және шайнек кезекші режимге өтеді.
- Сіз кезекші режимді қайнату режимін қосу/шайнекті өшіру/кезекші режимнен шығу (11) «BOIL» түймесін басу және ұстап тұру арқылы қоса аласыз, осы ретте басқару панелі (2) сөнеді.
- Кезекші режимнен шығу үшін қайнату режимін қосу/шайнекті өшіру/кезекші режимнен шығу түймесін(11) «BOIL» басыңыз.

Ескертпе: кезекші режимде тек қайнату режимін қосу/шайнекті өшіру/кезекші режимнен шығу түймесі (11) «BOIL» ғана белсенді, қалған түймелер белсенді емес.

СУДЫҢ БЕРІЛГЕН ТЕМПЕРАТУРАСЫН ҚОЛДАУ ҚЫЗМЕТІ

- Судың температурасын ұстап тұру функциясын (40-50-80-90-95-100°C) қоса аласыз. Шайдың түрлі сұрыптарын қайнату үшін судың белгілі бір температурасы қажет.

- Судың температурасын пайдалану ұсынылады: 40°C – балалар тағамы және басқа да қажеттіліктер үшін, - 50°C - ақ шай, 80°C – көк шай, 90°C – қара ша, 95°C – кофе үшін.

Ескертпелер: функция берілген су температураны 4 сағат бойы ұстап тұруға мүмкіндік береді. Осы уақыт өткеннен кейін температураны ұстап тұру режимі автоматты түрде өшіріледі.

- Түймені (14) «SET» басу арқылы қажетті су температурасын (40-50-80-90-95-100°C) ұстап тұру функциясын таңдаңыз, температура цифрлық белгілермен (10) көрсетіледі.
- Қажетті су температурасын ұстап тұру функциясын таңдағаннан кейін (14) «SET» түймесін 2-3 секунд бойы басып тұрыңыз, осы ретте (2) басқару панелінде (12) «KW» белгісі жанады және су температурасын ұстап тұру функциясы қосылады.
- 100°C су температурасын ұстап тұру режимі белсенді емес және тек суды қайнату үшін ғана қолданылады.

Ескертпе: су температурасын ұстап тұру режимінде жады функциясы қосылады, егер сіз шайнекті түпқоймадан (8) 10 рет шешіп алсаңыз және судың температурасы белгіленген температурадан 8 градусқа төмендемесе, судың температурасын ұстап тұру функциясы белсенді болады, егер судың температурасы орнатылған температурадан 8 градустан төмен түссе, бұл жағдайда судың температурасын ұстап тұру функциясы өшеді.

ТАЗАРТУ ЖӘНЕ КҮТІМІ

- Тазалау алдында шайнекті электр желісінен ажыратып, суды ағызыңыз және шайнекті суытыңыз.
- Тұғырды (8) және колбаның (1) сыртқы бетін сәл дымқыл шүберекпен сүртіңіз, содан кейін тұғырды (8) және колбаны (1) құрғатып сүртіңіз. Ластануды жою үшін жұмсақ тазалағыш құралдарды пайдаланыңыз, металл губкаларды, абразивті тазалағыш заттарды және еріткіштерді пайдаланбаңыз.
- Электр шайнекті, түпқойманы (8) және қуат сымын суға немесе басқа да сұйықтықтарға салмаңыз, шайнекті ыдыс жуғыш машинада жууға тыйым салынады.

ҚАҚТЫ ЖОЮ

- Құтының (1) ішінде түзілетін қақ судың дәмдік сапасына әсер етеді, су мен жылыту элементі арасындағы жылу алмасуын бұзады, сондай-ақ қыздыру элементінің істен шығып қалу қаупін тудырады, құтыдағы (1) қақтың көп мөлшерінен қыздыру элементінің жанып кетуі кепілдік жағдайы болып табылмайды.
- Қақты жою үшін арнайы қақты жою құралдарын, сондай-ақ тұрмыстық мысалы, сірке су немесе лимон қышқылын қолдануға болады.
- 25 г лимон қышқылын 500 мл ыстық суда ерітіңіз, шайнектегі судың максималды көлеміне дейін су қосыңыз.
- Алынған ерітіндіні шайнекке құйып, 15-30 минутқа қалдырыңыз, қажет болса, қайнаған су режимін қосуға болады.

- Сұйықтықты төгіңіз және құтыны (1) бірнеше рет шайыңыз, суды бірнеше рет қайнатыңыз.
- Қақты жою үшін электр шайнектерге немесе кофе машиналарына арналған арнайы құралдарды пайдалануға болады, оларды қолдану жөніндегі нұсқаулықты қатаң ұстаңыз, ол құралдың қаптама-сында немесе сатушы ұсынатын қосымша матери-алдарда орналастырылуы тиіс.
- Шайнекті қақтан мезгілімен тазалаңыз.

САҚТАУ

- Шайнекті ұзақ уақыт сақтауға қояр алдында, оны электр желісінен ажыратыңыз, суды ағызып, құрылғыны салқындатыңыз.
- Түпқойманы (8) және құтыны (1) тазалаңыз.
- Шайнекті құрғақ салқын жерде балалар мен мүмкіндігі шектеулі адамдардың
- Қуат сымын түпқоймадағы (8) бауды орайтын орынға (9) бекітіңіз.
- Шәйнекті балалардың және мүмкіндігі шектеулі адамдардың қолы жетпейтін салқын, құрғақ жерде сақтаңыз.

ЖЕТКІЗІЛІМ ЖИНАҒЫ

1. Электр шайнек — 1 дн.
2. Түпқойма — 1 дн.
3. Нұсқаулық — 1 дана.

ТЕХНИКАЛЫҚ СИПАТТАМАЛАРЫ

- Қуаттандыру кернеуі: 220-240 В, ~ 50/60 Гц
- Номиналдық тұтыну қуаттылығы: 1500 Вт
- Судың максималдық көлемі: 1,5 л

ПАЙДАҒА АСЫРУ



Қалдықтардың бақыланбай пайдаға асыруынан қоршаған ортаға немесе адамдардың денсаулығына зиян келтірмеу үшін, құрылғының немесе қуаттандыру элементтерінің (егер жинақталымға кірсе) қызмет ету мерзімі аяқталғаннан

кейін оларды әдеттегі тұрмыстық қалдықтармен бірге тастамаңыз, аспапты және қуаттандыру элементтерін одан әрі пайдаға асыру үшін арнайы пункттерге жіберіңіз.

Бұйымдарды пайдаға асыру кезінде пайда болатын қалдықтар белгіленген тәртіп бойынша келесі пайдаға асырылатын тәртіппен міндетті түрде жинауға жатады.

Берілген өнімді пайдаға асыру туралы қосымша ақпаратты алу үшін жергілікті муниципалитетке, тұрмыстық қалдықтарды пайдаға асыру қызметіне немесе берілген өнімді сіз сатып алған дүкенге жүгініңіз.

Өндіруші алдын-ала ескертусіз, құрылғының дизайнын, конструкциясы мен оның жалпы жұмыс ұстанымдарына әсер етпейтін техникалық сипаттамаларын өзгерту құқығын өзіне қалдырады.

Құрылғының қызмет ету мерзімі – 3 жыл

Өндірілген күні сериялық нөмірде көрсетілген.

Қандай да бір ақаулықтар табылған жағдайда дереу авторландырылған сервистік орталыққа жүгіну керек.

Hergestellt für «Ruste GmbH»,
Berggasse 18/18, 1090 Wien,
Österreich

Produced for «Ruste GmbH»,
Berggasse 18/18, 1090 Vienna, Austria

Изготовлено по заказу Русте Гмбх,
Бергассе 18/18, 1090 Вена, Австрия

Уполномоченное изготовителем
лицо: ООО «Грантэл»
143912, МО, г. Балашиха,
ш. Энтузиастов, вл. 1А
т.: +7 (495) 297-50-20,
e-mail: info@brayer.su

Made in China/Произведено в Китае



brayer.ru

