

Instruction manual
Инструкция по эксплуатации

Coffee grinder BR5101
Кофемолка BR5101



СОДЕРЖАНИЕ

| | |
|---------|----|
| EN..... | 3 |
| RU..... | 8 |
| KZ..... | 14 |

COFFEE GRINDER BR5101

The coffee grinder is intended only for grinding coffee beans.

DESCRIPTION

1. Lid
2. Process chamber
3. Grinding knives
4. Body
5. Power button
6. Power cord compartment

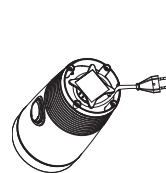
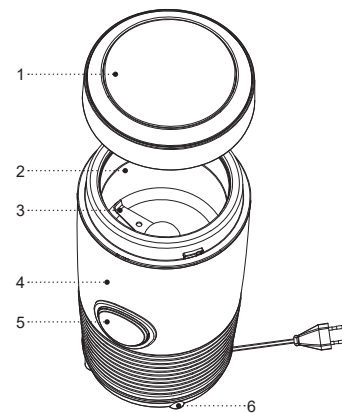

Pic. 1



Pic. 2



Pic. 3



Pic. 4



Pic. 5



Pic. 6

SAFETY MEASURES AND OPERATION RECOMMENDATIONS

Read the operation instructions carefully before using the unit, after reading, keep them for future reference.

- Use the unit for its intended purpose only, as specified in this manual.
- Mishandling the unit can lead to its breakage and cause harm to the user or damage to his/her property and it is not covered by warranty.
- The coffee grinder is intended only for grinding coffee beans, do not use it for chopping cereals or grains, granulated or lump sugar.
- Make sure that operating voltage of the unit indicated on the label corresponds to your home mains voltage.

The operation cycle should not exceed 30 seconds. Make a break of at least 10-15 minutes after two operation cycles.

- Do not switch the unit on without coffee beans.
- Remove the lid and remove the ground coffee only after complete stop of the knives.
- Do not use the unit outdoors.
- It is not recommended not to use the unit during lightning storms.
- Protect the unit from impacts, falling, vibrations and other mechanical stress.

- Never leave the plugged-in coffee grinder unattended.
- Do not use the unit near heating appliances, heat sources or open flame.
- Do not use the unit in places where aerosols are used or sprayed, and in proximity to inflammable liquids.
- Do not use the unit in proximity to the kitchen sink, in bathrooms, near swimming pools or other containers filled with water.
- If the unit is dropped into water, unplug it immediately, and only then you can take the unit out of water. Apply to the service center for testing or repairing the unit.
- Do not let the power cord touch hot surfaces and sharp edges of furniture.
- Unplug the unit after usage or before cleaning. When unplugging the unit, hold the power plug and carefully remove it from the mains socket, do not pull the power cord — this can lead to its damage and cause short circuit.
- Do not touch the unit body, the power cord and the power plug with wet hands.
- For child safety reasons do not leave polyethylene bags used as packaging unattended.

ATTENTION!

Do not allow children to play with polyethylene bags or packaging film. **Danger of suffocation!**

THE UNIT IS INTENDED FOR HOUSEHOLD USE ONLY, DO NOT USE THE UNIT FOR COMMERCIAL OR LABORATORY PURPOSES

BEFORE THE FIRST USE

After the unit transportation or storage at negative temperature, unpack it and wait for 3 hours before using.

- Unpack the unit and remove all the packaging materials.
 - Keep the original package.
 - Read the safety measures and operating recommendations.
 - Check the delivery set.
 - Examine the unit for damages, in case of damage do not plug it into the mains.
 - Make sure that the indicated specifications of the power supply voltage of the unit correspond to the specifications of your mains. When the unit is used in the mains with 60 Hz frequency, it does not need any additional settings.
 - Unwind the power cord to the necessary length while using the unit.
 - Turn the lid (1) counterclockwise and remove it (fig. 2).
 - Wash the lid (1) with warm water and neutral detergent, rinse and wipe it dry.
 - Clean the process chamber (2), the chopping knives (3) and the body (4) with a soft, slightly damp cloth, and then wipe them dry.
- The coffee grinder is not intended for usage by children.
 - Do not leave children unattended to prevent using the unit as a toy.
 - Do not allow children to touch the operating surface, unit body, power cord or power plug during operation of the unit.
 - Be especially careful if children or disabled persons are near the operating unit.
 - During the unit's operation and breaks between operation cycles, place the unit out of reach of children.
 - The unit is not intended for usage by physically or mentally disabled persons (including children) or by persons lacking experience or knowledge if they are not under supervision of a person who is responsible for their safety or if they are not instructed by this person on the usage of the unit.
 - Regularly check the integrity of the power cord.
 - If the power cord is damaged, it should be replaced by the manufacturer, a maintenance service or similar qualified personnel to avoid danger.
 - Do not repair the unit by yourself. Do not disassemble the unit by yourself, if any malfunction is detected, and after the unit was dropped, unplug it and apply to the service center.
 - To avoid damages, transport the unit in original package only.
 - Keep the unit in a dry cool place out of reach of children and disabled persons.

- Do not immerse the coffee grinder, the power cord and the power plug into water or any other liquids.

USAGE

Continuous operation time of the coffee grinding operation cycle should not exceed 30 seconds.

Make a break of at least 10-15 minutes after two operation cycles.

- Grind only the necessary amount of coffee beans right before the coffee making.
- Turn the lid (1) counterclockwise and remove it (fig. 2).
- Add the coffee beans into the process chamber (2) (fig. 3). The coffee grinder capacity does not exceed 60 g of coffee beans.
- Install the lid (1) (fig. 4) in place and turn it clockwise as far as it will go (fig. 5).
- If the lid (1) is installed improperly, the coffee grinder will not switch on.
- Insert the power plug into the mains socket.
- Press and hold the power button (5) (fig. 6). It is recommended to swing slightly the coffee grinder from side to side while grinding the coffee beans.

Note: for better grinding of coffee beans, you can use the grinder's pulse mode by pressing the power button (5) at intervals of 4 to 8 seconds, thus the coffee beans are less heated and develop their flavor and aroma to the fullest.

- After grinding the coffee beans release the power button (5), wait for the grinding knives (3) to stop completely and pull the power plug out of the socket.

Note: when using the unit for the first time, a foreign smell from the electric motor can appear – this is normal and it is not covered by warranty.

- Slightly tap on the lid (1) to crumble the ground coffee stuck to it.
- Turn the lid (1) counterclockwise and remove it (fig. 2), put the ground coffee into a suitable sealed container.
- Clean the coffee grinder.

CLEANING

- Unplug the coffee grinder after you finish using it.
- Remove the lid (1), wipe the unit body (4), the process chamber (2) and the chopping knives (3) with a slightly damp cloth and then wipe them dry.
- Wash the lid (1) with warm water and neutral detergent, rinse and wipe it dry. Do not wash the lid (1) in a dishwashing machine.
- Do not use any solvents or abrasive cleaners to clean the coffee grinder.
- Do not immerse the coffee grinder, the power cord and the power plug into water or any other liquids.

STORAGE

- Clean the coffee grinder before taking it away for long storage.

- For easy storage, place the power cord into the cord storage (6) (fig. 1).
- Keep the coffee grinder in a dry cool place out of reach of children and disabled persons.

DELIVERY SET

- Coffee grinder — 1 pc.
- Instruction manual — 1 pc.

TECHNICAL SPECIFICATIONS

- Supply voltage: 220-240 V, ~ 50/60 Hz
- Rated input power: 150 W
- Capacity: max. 60 g of coffee beans

RECYCLING



To prevent possible damage to the environment or harm to the health of people by uncontrolled waste disposal, after expiration of the service life of the unit or the batteries (if included), do not discard them with usual household waste, but take the unit and the batteries to specialized stations for further recycling.

The waste generated during the disposal of the unit is subject to mandatory collection and consequent disposal in the prescribed manner.

For further information about recycling of this product apply to a local municipal administration, a disposal service or to the shop where you purchased this product.

The manufacturer reserves the right to change the appearance, design and specifications not affecting general operation principles of the unit, without prior notice.

The unit operating life is 3 years

The manufacturing date is specified in the serial number.

In case of any malfunctions, it is necessary to apply promptly to the authorized service center.

КОФЕМОЛКА BR5101

Кофемолка предназначена для измельчения только зёрен кофе.

ОПИСАНИЕ

1. Крышка
2. Рабочая камера
3. Ножи измельчители
4. Корпус
5. Кнопка включения
6. Место для сетевого шнура



Рис. 1



Рис. 2



Рис. 3



Рис. 4



Рис. 5



Рис. 6

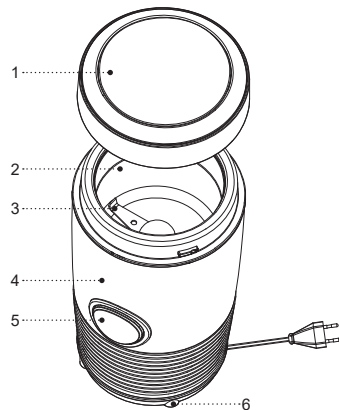

МЕРЫ БЕЗОПАСНОСТИ И РЕКОМЕНДАЦИИ ПО ЭКСПЛУАТАЦИИ

Перед использованием устройства внимательно ознакомьтесь с руководством по эксплуатации, после прочтения, сохраните его для использования в будущем.

- Используйте устройство только по его прямому назначению, как изложено в данной инструкции.
- Неправильное обращение с устройством может привести к его поломке, причинению вреда пользователю или его имуществу и не является гарантийным случаем.
- Кофемолка предназначена только для измельчения зёрен кофе, запрещается использовать устройство для измельчения любых круп или злаков, сахарного песка или кускового сахара
- Убедитесь, что рабочее напряжение устройства, указанное на этикетке, соответствует напряжению электросети.

Продолжительность рабочего цикла не должна превышать 30 секунд. После двух циклов работы сделайте перерыв не менее 10-15 минут.

- Запрещается включать устройство без зёрен кофе.
- Снимайте крышку и извлекайте молотый кофе только после остановки ножей.
- Запрещается использовать устройство вне помещений.

- Не рекомендуется использовать устройство во время грозы.
- Оберегайте устройство от ударов, падений, вибраций и иных механических воздействий.
- Не оставляйте кофемолку, включённую в электрическую сеть, без присмотра.
- Не используйте устройство в непосредственной близости от нагревательных приборов, источников тепла или открытого пламени.
- Запрещается использовать устройство в местах, где используются или распыляются аэрозоли, а также вблизи от легковоспламеняющихся жидкостей.
- Не используйте устройство вблизи от кухонной раковины, ванных комнатах, около бассейнов или других ёмкостей, наполненных водой.
- Если устройство упало в воду, немедленно выньте вилку шнура питания из электрической розетки, и только после этого можно достать устройство из воды. Обратитесь в сервисный центр для осмотра или ремонта устройства.
- Не допускайте, чтобы шнур питания касался горячих поверхностей и острых кромок мебели.
- Отключайте устройство от электросети после использования или перед чисткой. При отключении устройства от электрической сети держитесь за вилку шнура питания и аккуратно выньте её из электрической розетки, не тяните за шнур питания — это может привести к его повреждению и вызвать короткое замыкание.

- Не прикасайтесь к корпусу устройства, к шнуру питания и к вилке шнура питания мокрыми руками.
- Из соображений безопасности не оставляйте полиэтиленовые пакеты, используемые в качестве упаковки, без присмотра и в местах доступных для детей.

ВНИМАНИЕ!

Не разрешайте детям играть с полиэтиленовыми пакетами или упаковочной плёнкой. **Опасность удушья!**

- Кофемолка не предназначена для использования детьми.
- Осуществляйте надзор за детьми, чтобы не допустить использования устройства в качестве игрушки.
- Не разрешайте детям прикасаться к корпусу устройства, шнуру питания или к вилке шнура питания во время работы устройства.
- Будьте особенно внимательны, если поблизости от работающего устройства находятся дети или лица с ограниченными возможностями.
- Во время работы и в перерывах между рабочими циклами размещайте устройство в местах, недоступных для детей.
- Прибор не предназначен для использования лицами (включая детей) с пониженными физически-

ми, сенсорными, психическими или умственными способностями, или при отсутствии у них опыта или знаний, если они не находятся под контролем или не проинструктированы лицом, ответственным за их безопасность, об использовании прибора.

- Периодически проверяйте целостность шнура питания.
- При повреждении шнура питания его замену, во избежание опасности, должны производить изготовитель, сервисная служба или подобный квалифицированный персонал.
- Запрещается самостоятельно ремонтировать устройство. Не разбирайте устройство самостоятельно, при возникновении любых неисправностей, а также после падения устройства отключите его от электросети и обратитесь в сервисный центр.
- Во избежание повреждений перевозите устройство в заводской упаковке.
- Храните устройство в сухом прохладном месте, недоступном для детей и людей с ограниченными возможностями.

УСТРОЙСТВО ПРЕДНАЗНАЧЕНО ТОЛЬКО ДЛЯ БЫТОВОГО ИСПОЛЬЗОВАНИЯ, ЗАПРЕЩАЕТСЯ ИСПОЛЬЗОВАТЬ УСТРОЙСТВО В КОММЕРЧЕСКИХ ИЛИ ЛАБОРАТОРНЫХ ЦЕЛЯХ.

ПЕРЕД ПЕРВЫМ ИСПОЛЬЗОВАНИЕМ

После транспортировки или хранения устройства при отрицательной температуре, распакуйте его и подождите 3 часа перед использованием.

- Распакуйте устройство и удалите все упаковочные материалы.
- Сохраните заводскую упаковку.
- Ознакомьтесь с мерами безопасности и рекомендациями по эксплуатации.
- Проверьте комплектацию.
- Осмотрите устройство на наличие повреждений, при наличии повреждений не включайте его в электрическую сеть.
- Убедитесь, что указанные параметры напряжения питания устройства, соответствуют параметрам электрической сети. При использовании устройства в электрической сети частотой 60 Гц, никаких дополнительных действий не требуется.
- При эксплуатации устройства размотайте шнур питания на нужную длину (рис.1).
- Поверните крышку (1) против часовой стрелки и снимите её (рис. 2).
- Промойте крышку (1) тёплой водой с нейтральным моющим средством, ополосните и вытрите насухо.
- Протрите рабочую камеру (2) и ножи-измельчители (3), корпус (4) мягкой, слегка влажной тканью, после чего вытрите насухо.

- Запрещается погружать кофемолку, шнур питания и вилку шнура питания в воду или любые другие жидкости.

ИСПОЛЬЗОВАНИЕ

Продолжительность рабочего цикла измельчения зёрен кофе не должна превышать 30 секунд. После двух циклов работы сделайте перерыв не менее 10-15 минут.

- Перемалывайте требуемое количество кофейных зёрен, непосредственно перед варкой кофе.
- Поверните крышку (1) против часовой стрелки и снимите её (рис. 2).
- Засыпьте зёрна кофе в рабочую камеру (2) (рис. 3). Вместимость кофемолки — не более 60 граммов зёрен кофе.
- Установите крышку (1) на место (рис. 4) и поверните её по часовой стрелке до упора (рис. 5).
- Если крышка (1) установлена неправильно, то кофемолка не включится.
- Вставьте вилку шнура питания в электрическую розетку.
- Нажмите на кнопку включения (5) и удерживайте её (рис. 6). Рекомендуется, во время измельчения зёрен кофе, слегка покачивать кофемолку из стороны в сторону.

Примечание: для лучшего измельчения зёрен кофе, можно использовать импульсный режим включения

кофемолки, нажимайте на кнопку включения (5) с интервалами от 4 до 8 секунд, при этом зёрна кофе меньше нагреваются и максимально раскрывают свой вкус и аромат.

- По окончании помола отпустите кнопку включения (5), дождитесь полной остановки ножей-измельчителей (3) и выньте вилку шнура питания из электрической розетки.

Примечание: при первом включении устройства, возможно появление постороннего запаха от электромотора - это допустимо и не является гарантийным случаем.

- Слегка постучите по крышке (1), чтобы осыпался прилипший к ней измельчённый кофе.
- Поверните крышку (1) против часовой стрелки (рис. 2) и снимите её, пересыпьте измельчённый кофе в подходящую ёмкость с герметичной крышкой.
- Произведите чистку кофемолки.

ЧИСТКА

- После использования кофемолки, выньте вилку шнура питания из электрической розетки.
- Снимите крышку (1), протрите корпус (4) рабочую камеру (2), ножи-измельчители (3), слегка влажной тканью, после чего вытрите насухо.
- Промойте крышку (1) тёплой водой с нейтральным моющим средством, ополосните и вытрите

насухо. Не используйте для промывки крышки (1), посудомоечную машину.

- Запрещается использовать для чистки кофемолки любые растворители и абразивные чистящие средства.
- Запрещается погружать кофемолку, шнур питания и вилку шнура питания в воду или любые другие жидкости.

ХРАНИЕ

- Перед тем, как убрать кофемолку на хранение, проведите чистку устройства.
- Для удобства хранения уложите шнур питания в место хранения (6) (рис.1).
- Храните кофемолку в сухом прохладном месте, недоступном для детей и людей с ограниченными возможностями.

КОМПЛЕКТ ПОСТАВКИ

1. Кофемолка — 1 шт.
2. Инструкция — 1 шт.

ТЕХНИЧЕСКИЕ ХАРАКТЕРИСТИКИ

- Напряжение питания: 220-240 В, ~ 50/60 Гц
- Номинальная потребляемая мощность: 150 Вт
- Ёмкость: не более 60 грамм зёрен кофе

УТИЛИЗАЦИЯ



Чтобы предотвратить возможный вред окружающей среде или здоровью людей от неконтролируемой утилизации отходов, после окончания срока службы устройства или элементов питания (если входят в комплект), не выбрасывайте их

вместе с обычными бытовыми отходами, передайте прибор и элементы питания в специализированные пункты для дальнейшей утилизации.

Отходы, образующиеся при утилизации изделий, подлежат обязательному сбору с последующей утилизацией в установленном порядке.

Для получения дополнительной информации об утилизации данного продукта обратитесь в местный муниципалитет, службу утилизации бытовых отходов или в магазин, где Вы приобрели данный продукт.

Производитель сохраняет за собой право изменять дизайн, конструкцию и технические характеристики, не влияющие на общие принципы работы устройства, без предварительного уведомления.

Срок службы устройства – 3 года

Дата производства указана в серийном номере.

В случае обнаружения каких-либо неисправностей необходимо обратиться в авторизованный сервисный центр.

КОФЕҮККІШ BR5101

Кофевүккіш кофе дәндерін ұсақтауға ғана арналған.

СИПАТТАМАСЫ

1. Қақпақ
2. Жұмыс камерасы
3. Ұсақтағыш пышақтар
4. Корпусы
5. Қосу батырмасы
6. Желі бауына арналған орын

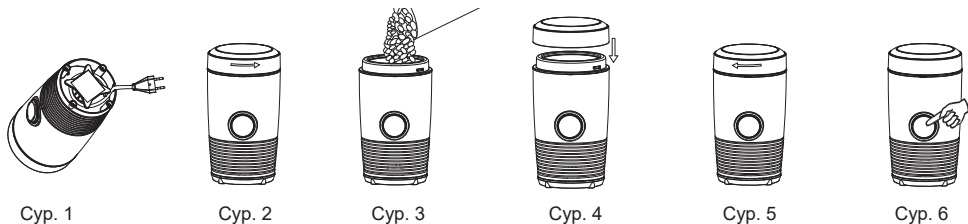

Сур. 1

Сур. 2

Сур. 3

Сур. 4

Сур. 5

Сур. 6

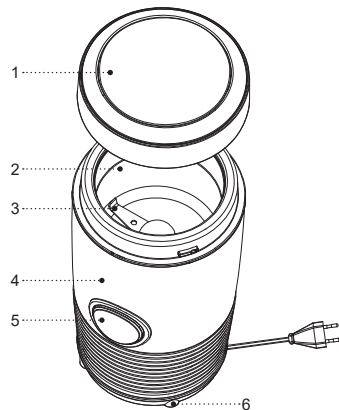

ҚАУІПСІЗДІК ШАРАЛАРЫ ЖӘНЕ ПАЙДАЛАНУ БОЙЫНША НҰСҚАУЛЫҚ

Құрылғыны пайдаланар алдында пайдалану нұсқаулығын мұқият оқып шығыңыз, оқыған соң, болашақта пайдалану үшін сақтап қойыңыз.

- Құралды осы нұсқаулықта баяндалғандай оның тікелей мақсаты бойынша ғана пайдаланыңыз.
- Құрылғыны дұрыс қолданбау оның бұзылуына, және пайдаланушыға немесе оның мүлкіне зиян келтіруге әкеп соғуы мүмкін және кепілдік жағдайы болып саналмайды.
- Кофевүккіш кофе дәндерін ұсақтауға ғана арналған, кез-келген жармаларды немесе дәнді дақылдарды, құмшекерді немесе кесек қантты ұсақтау үшін құрылғыны пайдалануға тыйым салынады.
- Заттаңбада көрсетілген құрылғының жұмыс кернеуі электр желісінің кернеуіне сәйкес екеніне көз жеткізіңіз.

Жұмыс айналымының ұзақтығы 30 секундтан аспауы қажет. Екі жұмыс циклынан соң, кемінде 10-15 минут үзіліс жасаңыз.

- Кофе дәндерінсіз құрылғыны қосуға тыйым салынады.
- Қақпақты шешіп алыңыз және пышақтар толық тоқтатқаннан кейін ғана ұнтақталған кофені алыңыз.

- Құрылғыны үй-жайдан тыс жерде пайдалануға тыйым салынады.
- Найзағай кезінде құрылғыны пайдалану ұсынылмайды.
- Құрылғыны соққыдан, құлаудан, дірілден және басқа да механикалық әсерлерден сақтаңыз.
- Электр желісіне қосылған кофевүккішті қараусыз қалдырмаңыз.
- Құрылғыны жылытатын аспаптардың, ашық оттың немесе жылу көздерінің тікелей қасында пайдаланбаңыз.
- Құрылғыны аэрозольдар пайдаланылатын немесе шашырайтын жерлерде, сондай-ақ тез тұтанатын сұйықтықтарға жақын жерлерде пайдалануға тыйым салынады.
- Құрылғыны ас үй раковинасына жақын, жуынатын бөлмеде, бассейндер немесе басқа да су толтырылған сыйымдылықтарға жақын жерде пайдаланбаңыз.
- Құрылғы суға құлап кеткен жағдайда дереу желі бауының ашасын электр розеткасынан сурыңыз, содан кейін ғана құрылғыны судан алып шығуға болады. Құрылғыны тексерту немесе жөндету үшін сервис орталығына жүгініңіз.
- Желі бауының ыстық беттерге және жиһаздың өткір жиектеріне тиюін болдырмаңыз.
- Құрылғыны пайдаланып болғаннан кейін немесе тазалау алдында электр желісінен ажыратыңыз. Құрылғыны электр желісінен ажыратқан кезде тек желі бауының ашасынан ұстаңыз және оны электр

розеткасынан абайлап шығарыңыз, желі бауынан тартпаңыз — бұл оның зақымдануына әкелуі және қысқа тұйықталуын тудыруы мүмкін.

- Құрылғы корпусын, желі бауы және желі бауының ашасын су қолмен ұстамаңыз.
- Балалардың қауіпсіздігі үшін қаптама ретінде пайдаланылатын, полиэтилен пакеттерді қадағалаусыз қалдырмаңыз.

НАЗАР АУДАРЫҢЫЗ!

Балаларға полиэтилен пакеттерімен немесе қаптама үлдірімен ойнауға рұқсат етпеңіз. **Тұншығу қаупі бар!**

- Кофеүккіш балалардың пайдалануына тағайындалмаған.
- Құрылғыны ойыншық ретінде пайдалануын болдырмау үшін, балаларды қадағалаңыз.
- Құрылғы жұмыс істеп тұрғанда балалардың жұмыс бетіне, құрылғының корпусына, желі бауына немесе желі бауының ашасына тиюіне рұқсат бермеңіз.
- Егер жұмыс істеп тұрған құралдың маңында балалар немесе мүмкіндіктері шектеулі адамдар жүрген болса, онда ерекше зейінді болыңыз.
- Жұмыс істеу уақытында және жұмыс циклдері арасындағы үзілістерде құрылғыны балалардың қолы жетпейтін жерде орналастырыңыз.
- Дене, жүйке немесе сана мүмкіндіктері төмендетілген тұлғалардың (балаларды қоса) немесе

оларда тәжірибесі немесе білімі болмаса, егер олар бақыланбаса немесе олардың қауіпсіздігі үшін жауап беретін тұлғамен аспапты пайдалану туралы нұсқаулықтар берілген болмаса, аспап олардың пайдалануына арналмаған.

- Желі бауының бүтіндігін мезгілімен тексеріп отырыңыз.
- Желі бауы зақымданғанда қауіп тудырмау үшін оны дайындаушы, сервистік қызмет немесе баламалы білікті маман ауыстыруы тиіс.
- Құрылғыны өз бетіңізбен жөндеуге тыйым салынады. Құрылғыны өздігінен бөлшектемеңіз, кез келген ақаулықтар пайда болған кезде, сондай-ақ құрылғы құлаған болса, оны электр желісінен ажыратып, қызмет көрсету орталығына жүгініңіз.
- Құрылғыны зақымдап алмас үшін тек зауыттық қаптамада тасымалдаңыз.
- Құрылғыны салқын және құрғақ жерде, балалардың және мүмкіндігі шектеулі адамдардың қолы жетімсіз жерде сақтаңыз.

ҚҰРАЛ ТЕК ТҰРМЫСТЫҚ ПАЙДАЛАНУҒА АРНАЛҒАН, ҚҰРАЛДЫ КОММЕРЦИЯЛЫҚ НЕМЕСЕ ЗЕРТХАНАЛЫҚ МАҚСАТТАРДА ПАЙДАЛАНУҒА ТЫЙЫМ САЛЫНАДЫ.

АЛҒАШ ПАЙДАЛНАР АЛДЫНДА

Құрылғыны кері температурада тасымалдағаннан немесе сақтағаннан кейін оны қаптамадан

шығарыңыз және пайдаланар алдында 3 сағат күтіңіз.

- Құрылғыны қаптамадан шығарыңыз және барлық қаптама материалдарын жойыңыз.
- Зауыт қаптамасын сақтаңыз.
- Қауіпсіздік шаралары мен пайдалануға беру жөніндегі ұсыныстармен танысыңыз.
- Жинақталымын тексеріңіз.
- Құрылғыны зақымдануына қатысты байқаңыз зақымдануы болған жағдайда оны желіге қоспаңыз.
- Құрылғының көрсетілген қуаттандыру кернеуі параметрлері электр желісінің параметрлеріне сәйкес келетініне көз жеткізіңіз. Құрылғыны 60 Гц жиіліктегі электр желісінде пайдаланғанда, ешқандай қосымша әрекет қажет емес.
- Құрылғыны пайдалану барысында желі бауын қажетті ұзындығы бойынша тарқатыңыз.
- Қақпақты (1) сағат тіліне қарсы бұраңыз және оны шешіп алыңыз (сур. 2).
- Қақпаты (1) бейтарап жуу құралы қосылған жылы суда жуыңыз, шайыңыз және құрғатып сүртіңіз.
- Жұмыс камерасын (2), ұсақтағыш пышақтарды және (3) корпусы (4) жұмсақ, сәл дымқыл шүберекпен сүртіңіз, содан кейін құрғатып сүртіңіз.
- Кофеүккішті, желі бауын және желі бауының ашасын суға немесе кез келген басқа сұйықтықтарға салуға тыйым салынады.

ҚОЛДАНУ

Кофе дәндерін ұсақтаудың жұмыс айналымы ұзақтығы 30 секундтан аспауы қажет. Екі жұмыс циклынан соң, кемінде 10-15 минут үзіліс жасаңыз.

- Кофе дәндерінің қажетті мөлшерін тікелей кофе қайнатар алдында ұнтақтаңыз.
- Қақпақты (1) сағат тіліне қарсы бұраңыз және шешіп алыңыз (сур. 2).
- Кофе дәндерін жұмыс камерасына (2) себіңіз (сур. 3). Кофеүккіштің сыйымдылығы — 60 грамм кофе дәндерінен артық емес.
- Қақпақты (1) (сур. 4) орнына орнатыңыз және оны сағат тілі бағытымен тірелгенге дейін бұраңыз (сур. 5).
- Егер қақпақ (1) дұрыс орнатылмаса, онда кофеүккіш қосылмайды.
- Желі бауының ашасын электр розеткасына тығыңыз.
- Қосу батырмасын (5) басыңыз және басып ұстап тұрыңыз (сур. 6). Кофе дәндерін ұсақтау кезінде, кофеүккішті бір жағынан екінші жаққа қарай сәл шайқап отыру ұсынылады.

Ескертпе: кофе дәндерін жақсы ұсақтау үшін, кофеүккішті қосудың импульстік режимін қолдануға болады, қосу батырмасын (5) 4-тен 8 секундқа дейінгі аралықпен басыңыз, осы ретте кофе дәндері азырақ қызды және өз дәмі мен хош иісін барынша ашады.

- Ұсақтап болғаннан кейін қосу батырмасын (5) босатыңыз, ұсақтағыш-пышақтардың (3) толық тоқтағанын күтіңіз және қуат бауының ашасын электр розеткасынан шығарыңыз.

Ескертпе: – құрылғыны бірінші рет қосқан кезде, электр мотордан бөтен иістің пайда болуы мүмкін - бұл қалыпты жағдай және кепілдік оқиғасы болып табылмайды.

- Қақпаққа (1) жабысқан ұсақталған кофені түсіру үшін, оны сәл қағыңыз.
- Қақпақты (1) сағат тіліне қарсы бұраңыз және оны шешіп алыңыз, ұсақталған кофені тығыз жабылатын қақпағы бар қолайлы сыйымдылыққа салыңыз (сур. 2).
- Кофеүккіштің тазалауын жүргізіңіз.

ТАЗАЛАУ

- Кофеүккішті пайдаланғаннан кейін желі бауының ашасын розеткадан суырыңыз.
- Қақпақты (1) шешіп алыңыз, жұмыс камерасының (2) корпусын (4), ұсақтағыш-пышақтарды сәл дымқыл матамен сүртіңіз (3), содан кейін құрғатып сүртіңіз.
- Қақпаты (1) бейтарап жуу құралы қосылған жылы суда жуыңыз, шайыңыз және құрғатып сүртіңіз. Қапакты (1) жуу үшін, ыдыс жуатын машинаны қолданбаңыз.
- Кофеүккішті тазарту үшін кез-келген еріткіштер мен абразивті тазартқыштарды қолдануға тыйым салынады.

- Кофеүккішті, қуат бауын және қуат бауының ашасын суға немесе кез-келген басқа сұйықтықтарға салуға тыйым салынады.

САҚТАЛУЫ

- Кофеүккішті ұзақ уақыт сақтауға қояр алдында, құрылғыны тазалаңыз.
- Сақтау ыңғайлылығы үшін желі бауын сақтау орнына (6) қойыңыз (сур. 1).
- Кофеүккішті балалар мен мүмкіндігі шектеулі адамдардың қолы жетпейтін жерде сақтаңыз.

ЖЕТКІЗІЛІМ ЖИЙНТЫҒЫ

1. Кофеүккіш — 1 дн.
2. Нұсқаулық — 1 дн.

ТЕХНИКАЛЫҚ СИПАТТАМАЛАРЫ

- Қуаттандыру кернеуі: 220-240 В, ~ 50/60 Гц
- Номиналды тұтыну қуаттылығы: 150 Вт
- Сыйымдылық: кофе дәндері 60 граммнан артық емес

ПАЙДАҒА АСЫРУ



Қалдықтардың бақыланбай пайдаға асыруынан қоршаған ортаға немесе адамдардың денсаулығына зиян келтірмеу үшін, құрылғының немесе қуаттандыру элементтерінің (егер жиынтыққа кірсе) қызмет ету мерзімі аяқталғаннан

кейін оларды әдеттегі тұрмыстық қалдықтармен бірге тастамаңыз, аспапты және қуаттандыру элементтерін одан әрі пайдаға асыру үшін арнайы пункттерге жіберіңіз.

Бұйымдарды пайдаға асыру кезінде пайда болатын қалдықтар белгіленген тәртіп бойынша келесі пайдаға асырылатын міндетті жинауға жатады.

Осы өнімді пайдаға асыру туралы қосымша ақпаратты алу үшін жергілікті муниципалитетке, тұрмыстық қалдықтарды пайдаға асыру қызметіне немесе осы өнімді Сіз сатып алған дүкенге хабарласыңыз.

Өндіруші құрылғының жалпы жұмыс ұстанымдарына әсер етпейтін дизайнды, алдын ала ескертусіз құрастырылымын және техникалық сипаттамаларды өзгерту құқығын өзінде сақтайды.

Құрылғының қызмет ету мерзімі — 3 жыл

Өндірілген күні сериялық нөмірде көрсетілген.

Қандай да бір ақаулықтар табылған жағдайда дереу авторландырылған сервистік орталыққа жүгіну керек.

Hergestellt für «Ruste GmbH»,
Berggasse 18/18, 1090 Wien,
Österreich

Produced for «Ruste GmbH»,
Berggasse 18/18, 1090 Vienna, Austria

Изготовлено по заказу Русте Гмбх,
Бергассе 18/18, 1090 Вена, Австрия

Уполномоченное изготовителем
лицо: ООО «Грантэл»
143912, МО, г. Балашиха,
ш. Энтузиастов, вл. 1А
т.: +7 (495) 297-50-20,
e-mail: info@brayer.su

Made in China/Произведено в Китае



brayer.ru

