

Instruction manual
Инструкция по эксплуатации

Waffle maker BR2306
Вафельница BR2306



СОДЕРЖАНИЕ

EN.....	3
RU.....	12
KZ.....	22

WAFFLE MAKER BR2306

Waffles make a delicious breakfast option, and you can easily prepare them using the waffle maker.

The set also includes additional cooking plates for making sandwiches and grill plates.

DESCRIPTION

1. Latch
2. Handle
3. Light indicators
4. Body
5. Lower plate locks
6. Sandwich cooking plates
7. Upper plate locks
8. Waffle baking plates
9. Grill cooking plates

ATTENTION!

For additional protection it is reasonable to install a residual current device (RCD) with nominal operation current not exceeding 30 mA, to install RCD, contact a specialist.

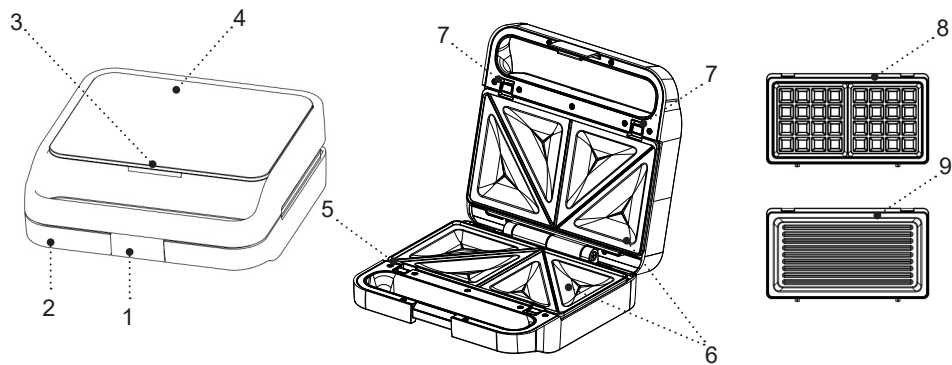

SAFETY MEASURES AND OPERATION RECOMMENDATIONS

Read the operation manual carefully before using the waffle maker; after reading, keep it for future reference.

- Use the unit for its intended purpose only, as it is stated in this manual.
 - Mishandling the unit can lead to its breakage and cause harm to the user or damage to the user's property, which is not covered by warranty.
 - Make sure that the operating voltage of the unit indicated on the label corresponds to your home mains voltage.
 - Connect the power plug to the socket with reliable grounding contact. In case of short circuit the grounding reduces the risk of electric shock.
 - Contact an electrical technician, if you are not sure that your sockets are installed properly and grounded.
 - Do not connect the unit to external timers or remote control mains sockets.
 - To avoid fire, do not use adapters for plugging the w in.
 - Install and use the waffle maker on a flat, dry, steady and heat-resistant surface with free access to the mains socket.
 - Use the unit in a well-ventilated room, for normal air circulation the free space around the waffle maker should be at least 10-15 cm on each side.
- During the waffle maker operation do not allow the unit body to come in contact with curtains, wall coverings, clothing, kitchen towels or other flammable materials.
 - Do not use the unit outdoors.
 - It is recommended not to use the unit during lightning storms.
 - Protect the waffle maker from impacts, falling, vibrations and other mechanical stress.
 - Never leave the unit connected to the mains unattended.
 - Do not use the unit near heating appliances, heat sources or open flame.
 - Do not use the waffle maker in places where aerosols are used or sprayed, and in proximity to inflammable liquids.
 - Do not use the waffle maker in proximity to the kitchen sink, in bathrooms, near swimming pools or other containers filled with water.
 - If the unit falls into water, immediately unplug the power cord from the electrical outlet before retrieving the unit from the water. Contact a service center for inspection or repair of the unit.
 - Do not let the power cord touch hot surfaces and sharp edges of furniture.
 - Do not move the waffle maker when it is hot; wait until it cools down completely.
 - Do not switch the waffle maker on without products.
 - Do not switch the press waffle maker on without products.

- Do not use the for waffle maker cooking frozen food, defrost frozen food before cooking.
- Beware of steam output from the gaps between the operating surfaces, do not touch and do not place open parts of your body near the gaps between the frying plates.
- Take the waffles out of the unit right after you made them. Keeping waffles in the operating unit for a long time can burn them.
- Never use metal objects to take the cooked food out, as they can damage the non-stick coating of the frying plates; use the kitchen tools intended for non-stick surfaces.
- Unplug the unit after usage or before cleaning. When unplugging the waffle maker, hold the power plug and carefully remove it from the mains socket, do not pull the power cord, as this can lead to its damage and cause a short circuit.
- Do not touch the unit body, the power cord and the power plug with wet hands.
- For child safety reasons do not leave polyethylene bags used as packaging unattended.
- Do not allow children to touch the operating surface, the unit body, the power cord or the power plug during operation of the unit.
- Be especially careful if children or disabled persons are near the operating unit.
- During the unit operation and breaks between operation cycles, place the unit out of reach of children.
- The unit is not intended for usage by physically or mentally disabled persons (including children) or by persons lacking experience or knowledge if they are not under supervision of a person who is responsible for their safety or if they are not instructed by this person on the usage of the unit.
- From time to time check the power cord integrity.
- If the power cord is damaged, it should be replaced by the manufacturer, a maintenance service or similar qualified personnel to avoid danger.
- Do not repair the unit by yourself. Do not disassemble the unit by yourself, if any malfunction is detected, and after the unit was dropped, unplug it and apply to the authorized service center.
- To avoid damages, transport the unit in the original package.
- Keep the unit in a dry cool place out of reach of children and disabled persons.

ATTENTION! Do not allow children to play with polyethylene bags or packaging film. **Danger of suffocation!**

- The unit is not intended for usage by children.
- Do not leave children unattended to prevent using the unit as a toy.

THE UNIT IS INTENDED FOR HOUSEHOLD USE ONLY, DO NOT USE THE UNIT FOR COMMERCIAL OR LABORATORY PURPOSES.

BEFORE THE FIRST USE

After unit transportation or storage at negative temperature, unpack it and wait for 3 hours before using.

- Unpack the unit and remove all the packaging materials.
- Keep the original package.
- Read the safety measures and operating recommendations.
- Check the delivery set.
- Examine the unit for damages, in case of damage do not plug it into the mains.
- Make sure that the specified voltage of the unit matches that of your electrical outlet. No additional steps are required for use in a 60 Hz electrical system.
- Take the handle (2), lift the latch (1), and open the waffle maker.
- Simultaneously press the lower plate locks (5) and remove the lower cooking plate, then similarly remove the upper cooking plate by pressing the upper plate locks (7).
- Wash the cooking plates (6, 8, 9) with warm water and a neutral detergent, rinse them, and wipe dry.
- Install the desired set of cooking plates (6, 8, or 9) by first inserting the lower part of the plate, then press the upper part of the plate until the locks (5) trigger. Similarly, insert the upper cooking plate and ensure the installed plates are properly secured (6, 8, or 9).

- Before first use, it is recommended to apply a small amount of vegetable oil to the installed cooking plates (6, 8, or 9).
- Close the waffle maker and plug the power cord into an electrical outlet; the light indicators (3) will turn on.
- When the green indicator (3) turns off, unplug the power cord and allow the waffle maker to cool down completely.
- Take the handle (2), lift the lock (1), open the waffle maker, and use a paper towel or clean cloth to remove any remaining vegetable oil from the installed cooking plates (6, 8, or 9).

Notes:

- when you switch the unit on for the first time, some smoke or foreign odor may appear. It is normal and not covered by warranty.
- the foreign odor can change the taste of the first waffles that you made, so it is not recommended to eat them.

MAKING WAFFLES

- Prepare the batter.
- Set up the waffle maker correctly.
- Install the waffle baking plates (8).
- Plug the power cord into an electrical outlet; the light indicators (3) will turn on.

Notes:

- the red light indicator (3) will be on the entire time the power cord is plugged into the outlet;

- the green light indicator (3) will turn on and off periodically during operation, indicating the thermostat is working.
- When the green indicator (3) turns off, take the handle (2), lift the latch (1), open the waffle maker, and pour a small amount of batter onto the lower waffle plate (8).
- Press the cooking plates (8) together and lower the latch (1).
- Bake the waffles for 3-5 minutes (baking time may vary based on the batter recipe and should be determined through trial and error).
- When the waffles are done, open the waffle maker: take the handle (2), lift the latch (1), and remove the waffles using a plastic or wooden spatula. Do not use metal utensils such as knives or forks to avoid damaging the surface of the waffle plates (8).
- To continue baking, immediately pour the next portion of batter onto the lower waffle plate (8).

IMPORTANT! Beware of steam escaping from the gaps between the waffle plates (8). Keep your hands as well as any other exposed body parts away from these gaps. Do not touch the body (4) of the unit during operation; always use the handle (2) to open the waffle maker.

- After you have finished baking, unplug the power cord from the electrical outlet and leave the unit open, allowing it to cool down.

- Once the waffle maker has completely cooled down, clean the waffle plates (8) with a damp cloth and then wipe them dry.

Important! To avoid electric shock, do not immerse the waffle maker, power cord, or plug in water or any other liquids.

MAKING SANDWICHES

Tips for making sandwiches.

- Use medium-thickness slices of bread made from wheat or rye flour.
- Bread slices should match the size of the cooking plates (6).
- It is recommended to coat the bread slices with vegetable oil, coat the bread slice with oil lightly to achieve a crispy crust. You can use vegetable oil infused with various spices, aromatic herbs, or other seasonings.
- Be mindful of the amount of filling. Too much filling may spill out during cooking. Use pre-cooked meat, fish, or canned fish as fillings. You can add a small amount of mayonnaise or tomato sauce to make the filling juicier.
- Only use pre-cooked meat or fish— the waffle maker heats the filling, but it does not cook it.
- For sweet sandwiches, use jam, marmalade or confiture as fillings.

- Avoid using cucumbers or lettuce as fillings, as the cucumber slices or lettuce wilt when heated making sandwiches. Limit the amount of vegetables with high water content, such as tomatoes or fresh mushrooms, as the moisture may cause the bread to become soggy.
- Set up the waffle maker correctly.
- Install the sandwich cooking plates (6).
- Plug the power cord into an electrical outlet; the light indicators (3) will turn on.

Notes:

- the red light indicator (3) will be on the entire time the power cord is plugged into the outlet;
- the green light indicator (3) will turn on and off periodically during operation, indicating the thermostat is working.
- When the green light indicator (3) turns off, take the handle (2), lift the latch (1), and open the waffle maker. Place a slice of bread on the lower cooking plate (6), add the filling, and cover it with the other slice of bread. Carefully close the waffle maker, squeeze the handles (2) together, and lower the latch (1).
- Cook the sandwiches for 6 to 8 minutes. The exact cooking time depends on your preference, so you can adjust it as desired.
- After the sandwiches are done, unplug the power cord from the electrical outlet, lift the latch (1), and open the waffle maker.

- Remove the finished sandwiches using a plastic or wooden spatula. Do not use sharp metal objects to avoid damaging the non-stick coating on the cooking plates (6).

IMPORTANT! Beware of steam escaping from the gaps between the cooking plates (6). Keep your hands as well as any other exposed body parts away from these gaps. Do not touch the body (4) of the unit while it is operating; always use the handle (2) to open the waffle maker.

- After making the sandwiches, unplug the power cord from the electrical outlet and leave the unit open, allowing it to cool down.
- Once the waffle maker has completely cooled down, clean the cooking plates (6) with a damp cloth and then wipe them dry.

GRILLING

IMPORTANT! Beware of steam escaping from the gaps between the cooking plates (9). Keep your hands as well as any other exposed body parts away from these gaps. Do not touch the body (4) of the unit while it is operating; always use the handle (2) to open the waffle maker.

- Do not use the waffle maker to cook frozen foods.
- Do not cook cuts of meat with large bones.
- Cooking time will vary depending on the type of food used.

- Before starting, install the grill plates (9).
- Do not open the waffle maker while it is heating; keeping it closed allows the grill plates (9) to heat quicker and more even.
- Make sure that food is fully cooked before consumption.
- Remove food from the waffle maker immediately after cooking to prevent it from catching fire if left inside the operating unit for too long.
- Do not use metal utensils to remove cooked food, as they can damage the non-stick coating on the grill plates (9). Use kitchen tools designed for non-stick surfaces.
- Prepare the necessary food items.
- Plug the power cord into an electrical outlet; the light indicators (3) will turn on.
- Wait for the grill plates (9) to heat up; the green light indicator (3) will turn off once they are ready.

Notes:

- the red light indicator (3) will be on the entire time the power cord is plugged into the outlet;
- the green light indicator (3) will turn on and off periodically during the operation of the waffle maker, indicating the thermostat is working.
- Take the handle (2), lift the latch (1), and open the waffle maker.
- Carefully place the food items on the lower grill plate (9). Be cautious of burns from possible splashes of fat or juices released by the food.

- While holding the handle (2), lower the upper grill plate (9) onto the food.
- After the food is cooked, grab the handle (2), lift the latch (1), and raise the upper grill plate (9).
- Put the prepared products into an appropriate dish using wooden or heat-resistant plastic kitchen tools.
- Unplug the power cord from the electrical outlet to switch the waffle maker off.
- Once the waffle maker has completely cooled down, clean the waffle plates (9) with a damp cloth and then wipe them dry.

CLEANING AND CARE

- Before cleaning the waffle maker, unplug the power cord from the electrical outlet and leave the unit open, allowing it to cool down.
- Clean the cooking plates (6, 8, or 9), then wipe the cooking plates (6, 8, or 9) with a damp cloth. For burnt food residue, apply a small amount of vegetable oil, leave it for 5 minutes, then remove it with a wet wipe.
- Regularly remove and wash the cooking surfaces (6, 8, or 9) with warm water and a neutral detergent. Rinse them and wipe dry.
- Clean the body of the waffle maker (4) with a slightly damp cloth, then wipe it dry.
- Do not use metal scouring pads, abrasive cleaning agents, or solvents, as they can damage the cooking surfaces (6, 8, or 9) and the exterior of the waffle maker (4).

STORAGE

- Clean the waffle maker before taking it away for long storage.
- Keep the unit in a dry cool place out of reach of children and disabled persons.

DELIVERY SET

- Waffle maker: - 1 pc.
- Waffle baking plates - 2 pcs
- Sandwich cooking plates - 2 pcs
- Grill cooking plates - 2 pcs
- Manual: - 1 pc.

TECHNICAL SPECIFICATIONS

- Power supply: 220-240 V, ~ 50/60 Hz
- Rated input power: 850 W

RECYCLING



To prevent possible damage to the environment or harm to the health of people by uncontrolled waste disposal, after expiration of the service life of the unit or the batteries (if included), do not discard them with usual household waste, take the unit and the batteries to specialized stations for further recycling.

The waste generated during the disposal of products is subject to mandatory collection and consequent disposal in the prescribed manner.

For further information about recycling of this product apply to a local municipal administration, a household waste disposal service or to the shop where you purchased this product.

The manufacturer reserves the right to change the design, structure and specifications not affecting general operation principles of the unit, without prior notice.

The unit operating life is 3 years

The manufacturing date is specified in the serial number.

In case of any malfunctions, it is necessary to apply promptly to the authorized service center.

ВАФЕЛЬНИЦА BR2306

Вафли – это вкусный вариант завтрака, для их приготовления используйте вафельницу.

В комплект поставки входят дополнительные рабочие поверхности для приготовления сэндвичей и рабочие поверхности для гриля.

ОПИСАНИЕ

1. Фиксатор
2. Ручка
3. Световые индикаторы
4. Корпус
5. Фиксаторы нижней рабочей поверхности
6. Рабочие поверхности для приготовления сэндвичей
7. Фиксаторы верхней рабочей поверхности
8. Рабочие поверхности для выпечки вафель
9. Рабочие поверхности «гриль»

ВНИМАНИЕ!

Для дополнительной защиты в цепи питания целесообразно установить устройство защитного отключения (УЗО) с номинальным током срабатывания, не превышающим 30 мА, для установки УЗО обратитесь к специалисту.

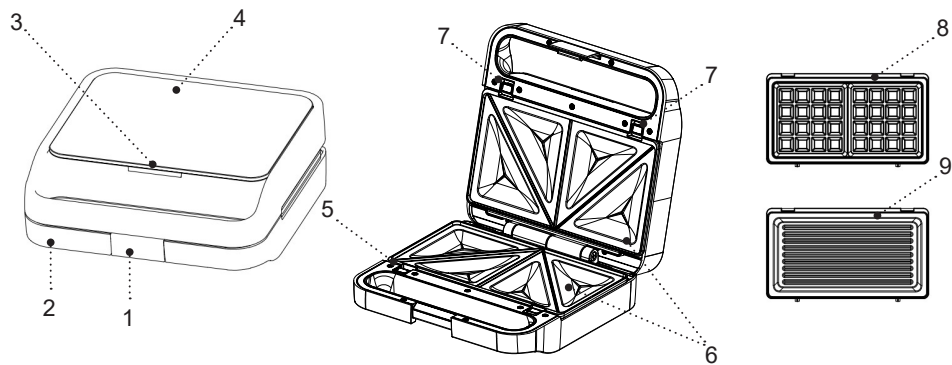

МЕРЫ БЕЗОПАСНОСТИ И РЕКОМЕНДАЦИИ ПО ЭКСПЛУАТАЦИИ

Перед использованием вафельницы внимательно ознакомьтесь с руководством по эксплуатации, после прочтения сохраните его для использования в будущем.

- Используйте устройство только по его прямому назначению, как изложено в данной инструкции.
- Неправильное обращение с устройством может привести к его поломке, причинению вреда пользователю или его имуществу и не является гарантийным случаем.
- Убедитесь, что рабочее напряжение устройства, указанное на этикетке, соответствует напряжению электросети.
- Вилку шнура питания вставляйте в электрическую розетку, имеющую надежный контакт заземления. При коротком замыкании, заземление снижает риск поражения электрическим током.
- Обратитесь к специалисту-электрику, если вы не уверены в том, что ваши розетки правильно установлены и заземлены.
- Во избежание риска возникновения пожара запрещается использовать «переходники» при подключении устройства к электрической розетке.
- Запрещается подключать устройство к внешним таймерам или к электрическим розеткам с дистанционным управлением.
- Устанавливайте и используйте устройство на ровной, сухой, устойчивой, термостойкой поверхности так, чтобы доступ к электрической розетке всегда был свободным.
- Используйте устройство в хорошо проветриваемом помещении, для нормальной циркуляции воздуха свободное пространство вокруг вафельницы должно быть не менее 10-15 см с каждой стороны.
- Во время работы вафельницы не допускайте контакта корпуса устройства со шторами, настенными покрытиями, одеждой, кухонными полотенцами или другими легковоспламеняющимися материалами.
- Запрещается использовать устройство вне помещений.
- Не рекомендуется использовать устройство во время грозы.
- Оберегайте вафельницу от ударов, падений, вибраций и иных механических воздействий.
- Не оставляйте устройство, включённое в сеть, без присмотра.
- Не используйте устройство в непосредственной близости от нагревательных приборов, источников тепла или открытого пламени.
- Запрещается использовать вафельницу в местах, где используются или распыляются аэрозоли, а также вблизи от легковоспламеняющихся жидкостей.

- Не используйте вафельницу вблизи от кухонной раковины, в ваннных комнатах, около бассейнов или других ёмкостей, наполненных водой.
- Если устройство упало в воду, немедленно выньте вилку шнура питания из электрической розетки, и только после этого можно достать устройство из воды. Обратитесь в сервисный центр для осмотра или ремонта устройства.
- Не допускайте, чтобы шнур питания касался горячих поверхностей и острых кромок мебели.
- Не перемещайте горячую вафельницу, дожидитесь полного её остывания.
- Запрещается включать устройство, если в вафельнице нет продуктов.
- Остерегайтесь выхода пара из зазоров между рабочими поверхностями, не подносите руки и не располагайте другие открытые участки тела близко к зазорам между рабочими поверхностями.
- Вынимайте вафли сразу после приготовления, при длительном нахождении вафель во включенном устройстве может произойти их возгорание.
- Запрещается извлекать приготовленные вафли металлическими предметами, которые могут повредить антипригарное покрытие рабочих поверхностей, используйте кухонные аксессуары, предназначенные для антипригарных поверхностей.
- Отключайте устройство от электросети после использования или перед чисткой. При отключе-

нии вафельницы от электрической сети держите за вилку шнура питания и аккуратно выньте её из электрической розетки, не тяните за шнур питания — это может привести к его повреждению и вызвать короткое замыкание.

- Не прикасайтесь к корпусу устройства, к шнуру питания и к вилке шнура питания мокрыми руками.
- Из соображений безопасности детей не оставляйте полиэтиленовые пакеты, используемые в качестве упаковки, без надзора.

ВНИМАНИЕ! Не разрешайте детям играть с полиэтиленовыми пакетами или упаковочной плёнкой.
Опасность удушья!

- Устройство не предназначено для использования детьми.
- Осуществляйте надзор за детьми, чтобы не допустить использования устройства в качестве игрушки.
- Не разрешайте детям прикасаться к рабочей поверхности, к корпусу устройства, к шнуру питания или к вилке шнура питания во время работы устройства.
- Будьте особенно внимательны, если поблизости от работающего устройства находятся дети или лица с ограниченными возможностями.
- Во время работы и в перерывах между рабочими циклами размещайте устройство в местах, недоступных для детей.

- Прибор не предназначен для использования лицами (включая детей) с пониженными физическими, психическими или умственными способностями, или при отсутствии у них опыта или знаний, если они не находятся под контролем или не проинструктированы лицом, ответственным за их безопасность, об использовании прибора.
- Периодически проверяйте целостность шнура питания.
- При повреждении шнура питания его замену, во избежание опасности, должны производить изготовитель, сервисная служба или подобный квалифицированный персонал.
- Запрещается самостоятельно ремонтировать устройство. Не разбирайте устройство самостоятельно, при возникновении любых неисправностей, а также после падения устройства отключите его от электросети и обратитесь в авторизованный сервисный центр.
- Во избежание повреждений перевозите устройство в заводской упаковке.
- Храните устройство в сухом прохладном месте, недоступном для детей и людей с ограниченными возможностями.

УСТРОЙСТВО ПРЕДНАЗНАЧЕНО ТОЛЬКО ДЛЯ БЫТОВОГО ИСПОЛЬЗОВАНИЯ. ЗАПРЕЩАЕТСЯ ИСПОЛЬЗОВАТЬ УСТРОЙСТВО В КОММЕРЧЕСКИХ ИЛИ ЛАБОРАТОРНЫХ ЦЕЛЯХ.

ПЕРЕД ПЕРВЫМ ИСПОЛЬЗОВАНИЕМ

После транспортировки или хранения устройства при отрицательной температуре, распакуйте его и подождите 3 часа перед использованием.

- Распакуйте устройство и удалите все упаковочные материалы.
- Сохраните заводскую упаковку.
- Ознакомьтесь с мерами безопасности и рекомендациями по эксплуатации.
- Проверьте комплектацию.
- Осмотрите устройство на наличие повреждений, при наличии повреждений не включайте его в сеть.
- Убедитесь, что указанные параметры напряжения питания устройства соответствуют параметрам электрической сети. При использовании устройства в электрической сети частотой 60 Гц, никаких дополнительных действий не требуется.
- Возьмитесь за ручку (2), поднимите фиксатор (1) и раскройте вафельницу.
- Одновременно нажмите на фиксаторы (5) и снимите нижнюю рабочую поверхность, аналогично снимите верхнюю рабочую поверхность, нажав на фиксаторы (7).
- Промойте рабочие поверхности (6, 8, 9) тёплой водой с использованием нейтрального моющего средства, ополосните, затем вытрите насухо.

- Установите нужный комплект рабочих поверхностей (6, 8 или 9), для этого вставьте сначала нижнюю часть рабочей поверхности, после этого нажмите на верхнюю часть рабочей поверхности до срабатывания фиксаторов (5), аналогично вставьте верхнюю рабочую поверхность, убедитесь в надёжной фиксации установленных рабочих поверхностей (6, 8 или 9).
- Перед первым использованием устройства рекомендуется смазать установленные рабочие поверхности (6, 8 или 9) небольшим количеством растительного масла.
- Закройте вафельницу и вставьте вилку шнура питания в электрическую розетку, при этом загорятся индикаторы (3).
- Когда индикатор (3) зелёного цвета погаснет, выньте вилку шнура питания из электрической розетки и дождитесь полного остывания вафельницы.
- Возьмитесь за ручку (2), поднимите фиксатор (1), раскройте вафельницу бумажной салфеткой или чистой тканью, удалите остатки растительного масла с установленных рабочих поверхностей (6, 8 или 9).

Примечания:

- при первом включении устройства допускается появление небольшого количества дыма и постороннего запаха, это нормальное явление и не является гарантийным случаем;

- посторонний запах может изменить вкус первых приготовленных вафель, поэтому первые выпеченные вафли не рекомендуется употреблять в пищу.

ПРИГОТОВЛЕНИЕ ВАФЕЛЬ

- Приготовьте тесто.
- Правильно установите вафельницу.
- Установите рабочие поверхности для выпечки вафель (8).
- Вставьте вилку шнура питания в электрическую розетку, при этом загорятся индикаторы (3).

Примечания:

- индикатор (3) красного цвета будет светиться всё время, пока вилка шнура питания вставлена в электрическую розетку;
- индикатор (3) зелёного цвета во время работы вафельницы будет периодически включаться и выключаться, сигнализируя о работе термостата.
- Когда индикатор (3) зелёного цвета погаснет, возьмитесь за ручку (2), поднимите фиксатор (1), раскройте вафельницу, налейте небольшое количество теста в нижнюю рабочую поверхность (8).
- Сожмите рабочие поверхности (8) опустите фиксатор (1).
- Выпекайте вафли в течение 3-5 минут (время выпечки вафель зависит от рецепта приготовленного теста и подбирается опытным путём).

- После приготовления вафель раскройте вафельницу: возьмитесь за ручку (2), поднимите фиксатор (1), выньте вафли с помощью пластмассовой или деревянной лопатки. Не пользуйтесь металлическими предметами, ножом, вилкой и пр., чтобы не повредить покрытие рабочих поверхностей (8).
- Для продолжения выпечки вафель сразу налейте очередную порцию теста на нижнюю рабочую поверхность (8).

ВНИМАНИЕ! Остерегайтесь выхода пара из зазоров между рабочими поверхностями (8), не подносите руки и не располагайте другие открытые участки тела близко к зазорам между рабочими поверхностями. Не прикасайтесь к корпусу (4) устройства во время его работы, для раскрытия вафельницы, держитесь за ручку (2).

- По окончании выпечки вафель выньте вилку шнура питания из электрической розетки и дайте устройству остыть, оставив его открытым.
- Когда вафельница полностью остынет, протрите рабочие поверхности (8) влажной салфеткой, после чего вытрите насухо.

Внимание! Во избежание удара электрическим током запрещается погружать вафельницу, шнур питания и вилку шнура питания в воду или любые другие жидкости.

ПРИГОТОВЛЕНИЕ СЭНДВИЧЕЙ

Рекомендации по приготовлению сэндвичей.

- Используйте ломтики хлеба средней толщины из пшеничной или ржаной муки.
- Ломтики хлеба должны соответствовать размеру рабочей поверхности (6).
- Рекомендуется смазывать ломтики хлеба растительным маслом, слегка смажьте ломтик хлеба маслом для получения хрустящей корочки. Можно использовать растительное масло с добавлением в него различных пряностей, ароматических трав или других специй.
- Следите за количеством начинки, если начинки будет много, то она может вытечь во время приготовления сэндвичей. Используйте в качестве начинки готовое мясо, рыбу, рыбные консервы. Для придания начинке сочности, вы можете добавить небольшое количество майонеза или томатного соуса.
- Используйте только заранее приготовленное мясо или рыбу - вафельница не готовит начинку, а только подогревает её.
- Для приготовления сладких сэндвичей используйте в качестве начинки варенье, джем или конфитюр.
- Не рекомендуется использовать начинку из огурцов или салата, ломтики огурца или листья салата вянут при приготовлении сэндвичей, ограничьте количество овощей с большим количеством

влаги, например, помидоров или свежих грибов, при выделении влаги ломтик хлеба может просто раскиснуть.

- Правильно установите вафельницу.
- Установите рабочие поверхности для приготовления сэндвичей (6).
- Вставьте вилку шнура питания в электрическую розетку, при этом загорятся индикаторы (3).

Примечания:

- индикатор (3) красного цвета будет светиться всё время, пока вилка шнура питания вставлена в электрическую розетку;
- индикатор (3) зелёного цвета во время работы будет периодически включаться и выключаться, сигнализируя о работе термостата.
- Когда индикатор (3) зелёного цвета погаснет, возьмитесь за ручку (2), поднимите фиксатор (1), раскройте вафельницу, положите на нижнюю рабочую поверхность (6) ломтик хлеба, на него положите начинку, накройте вторым ломтиком хлеба, осторожно закройте вафельницу, сожмите ручки (2) вместе, опустите фиксатор (1).
- Время приготовления сэндвичей от 6 до 8 минут, готовность сэндвичей зависит от вашего вкуса, вы можете выбрать время приготовления по вашему усмотрению.
- После приготовления сэндвичей, выньте вилку шнура питания из электрической розетки, поднимите фиксатор (1) и раскройте вафельницу.
- Вынимайте готовые сэндвичи с помощью пласти-

ковой или деревянной лопатки. Запрещается использовать острые металлические предметы, во избежание повреждения антипригарного покрытия рабочих поверхностей (6).

ВНИМАНИЕ! Остерегайтесь выхода пара из зазоров между рабочими поверхностями (6), не подносите руки и не располагайте другие открытые участки тела близко к зазорам между рабочими поверхностями (6). Не прикасайтесь к корпусу (4) устройства во время его работы, для раскрытия вафельницы, держитесь за ручку (2).

- По окончании приготовления сэндвичей выньте вилку шнура питания из электрической розетки и дайте устройству остыть, оставив его открытым.
- Когда вафельница полностью остынет, протрите рабочие поверхности (6) влажной салфеткой, после чего вытрите насухо.

ПРИГОТОВЛЕНИЕ ПРОДУКТОВ ГРИЛЬ

ВНИМАНИЕ! Остерегайтесь выхода пара из зазоров между рабочими поверхностями (9), не подносите руки и не располагайте другие открытые участки тела близко к зазорам между рабочими поверхностями. Не прикасайтесь к корпусу (4) устройства во время его работы, для раскрытия вафельницы, держитесь за ручку (2).

- Не используйте вафельницу для приготовления замороженных продуктов.

- Не готовьте куски мяса на крупных костях.
- Длительность приготовления зависит от используемых продуктов.
- Перед началом приготовления, установите рабочие поверхности «гриль» (9).
- После включения не раскрывайте вафельницу, в закрытом положении рабочие поверхности (9) нагреваются быстрее и равномернее.
- Перед употреблением продуктов в пищу убедитесь, что они полностью прожарены.
- Вынимайте продукты из вафельницы сразу после приготовления, при длительном нахождении продуктов во включенном устройстве может произойти их возгорание.
- Запрещается извлекать приготовленные продукты металлическими предметами, которые могут повредить антипригарное покрытие рабочих поверхностей (9), используйте кухонные аксессуары, предназначенные для антипригарных поверхностей.
- Подготовьте необходимые продукты.
- Вставьте вилку шнура питания в электрическую розетку, при этом загорятся индикаторы (3).
- Дождитесь нагрева рабочих поверхностей (9), индикатор (3) зелёного цвета погаснет.
- индикатор (3) зелёного цвета во время работы вафельницы будет периодически включаться и выключаться, сигнализируя о работе термостата.
- Возьмитесь за ручку (2) поднимите фиксатор (1) и раскройте вафельницу.
- Осторожно положите продукты на нижнюю рабочую поверхность (9), остерегайтесь ожогов возможными брызгами жира или сока, выделяемых продуктами.
- Держитесь за ручку (2), опустите верхнюю рабочую поверхность (9) на продукты.
- После приготовления продуктов возьмитесь за ручку (2) поднимите фиксатор (1), поднимите верхнюю рабочую поверхность (9).
- Переложите приготовленные продукты в подходящую посуду, используя деревянные или термостойкие пластмассовые кухонные аксессуары.
- Для выключения вафельницы выньте вилку шнура питания из электрической розетки.
- Когда вафельница полностью остынет, протрите рабочие поверхности (9) влажной салфеткой, после чего вытрите насухо.

Примечания:

- индикатор (3) красного цвета будет светиться всё время, пока вилка шнура питания вставлена в электрическую розетку;

ЧИСТКА И УХОД

- Перед чисткой вафельницы, выньте вилку шнура питания из электрической розетки, дайте устройству остыть, оставив его открытым.
- Очистите рабочие поверхности (6, 8 или 9), протрите рабочие поверхности (6, 8 или 9) влажной тканью. Пригоревшие остатки продуктов смажьте небольшим количеством растительного масла, оставьте на 5 минут, после этого уберите их влажной салфеткой.

- Регулярно снимайте и промывайте рабочие поверхности (6, 8 или 9) тёплой водой с использованием нейтрального моющего средства, ополосните, затем вытрите насухо.
- Корпус вафельницы (4) протрите слегка влажной тканью, после этого вытрите насухо.
- Запрещается использовать для чистки вафельницы металлические мочалки, абразивные чистящие вещества или растворители, так как они могут повредить рабочие поверхности (6, 8 или 9) или внешнюю поверхность корпуса вафельницы (4).

ХРАНИЕ

- Перед тем, как убрать вафельницу на хранение, проведите чистку устройства.
- Храните устройство в сухом прохладном месте, недоступном для детей и людей с ограниченными возможностями.

КОМПЛЕКТ ПОСТАВКИ

- Вафельница: - 1 шт.
- Рабочие поверхности для выпечки вафель – 2 шт.
- Рабочие поверхности для приготовления сэндвичей – 2 шт.
- Рабочие поверхности «гриль» – 2 шт.
- Инструкция: - 1 шт.

ТЕХНИЧЕСКИЕ ХАРАКТЕРИСТИКИ

- Электропитание: 220-240 В, ~ 50/60 Гц
- Номинальная потребляемая мощность: 850 Вт

УТИЛИЗАЦИЯ



Чтобы предотвратить возможный вред окружающей среде или здоровью людей от неконтролируемой утилизации отходов, после окончания срока службы устройства или элементов питания (если входят в комплект) не выбрасывайте их вместе с обычными бытовыми отходами, передайте прибор и элементы питания в специализированные пункты для дальнейшей утилизации.

Отходы, образующиеся при утилизации изделий, подлежат обязательному сбору с последующей утилизацией в установленном порядке.

Для получения дополнительной информации об утилизации данного продукта обратитесь в местный муниципалитет, службу утилизации бытовых отходов или в магазин, где Вы приобрели данный продукт.

Производитель сохраняет за собой право изменять дизайн, конструкцию и технические характеристики, не влияющие на общие принципы работы устройства, без предварительного уведомления.

Срок службы устройства – 3 года

Дата производства указана в серийном номере.

В случае обнаружения каких-либо неисправностей необходимо обратиться в авторизованный сервисный центр.

ВАФЛИ ПІСІРГІШ BR2306

Вафли – бұл таңғы астың дәмді нұсқасы, оларды дайындау үшін вафли пісіргішті пайдаланыңыз.

Жеткізілім жиынтығына сэндвичтер даярлауға арналған қосымшамен беттер мен грильге арналған жұмыс беттері кіреді.

СИПАТТАМАСЫ

1. Бекіткіш
2. Қолсап
3. Жарық индикаторлары
4. Корпусы
5. Төменгі жұмыс бетінің бекітпесі
6. Сэндвичтерді әзірлеуге арналған жұмыс беттері
7. Жоғарғы жұмыс бетінің бекіткіші
8. Вафли пісіруге арналған жұмыс беттері
9. Жұмыс беттері «гриль»

НАЗАР АУДАРЫҢЫЗ!

Қосымша қорғаныс үшін қуаттандыру тізбегінде номиналдық іске қосылу тогы 30 мА аспайтын қорғаныс сөндіру құралын (ҚСҚ) орнатқан дұрыс, ҚСҚ-ны орнату үшін маманға жүгінізіз.

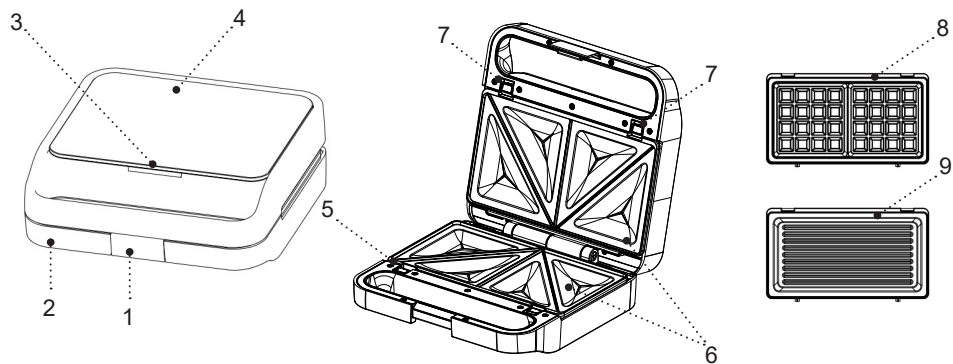

ҚАУІПСІЗДІК ШАРАЛАРЫ ЖӘНЕ ПАЙДАЛАНУ БОЙЫНША НҰСҚАУЛЫҚТАР

Вафли пісіргішті пайдалану алдында қолдану жөніндегі нұсқаулықты мұқият оқып шығыңыз, оқығаннан кейін болашақта пайдалану үшін сақтап қойыңыз.

- Құралды осы нұсқаулықта баяндалғандай оның тікелей мақсаты бойынша ғана пайдаланыңыз.
- Құралды дұрыс қолданбау оның бұзылуына, және пайдаланушыға немесе оның мүлкіне зиян келтіруге әкелуі мүмкін және кепілдік жағдайы болып табылмайды.
- Заттаңбада көрсетілген құрылғының жұмыс кернеуі, электр желісінің кернеуіне сәйкес екеніне көз жеткізіңіз.
- Қуаттандыру бауының ашасын жерге қосудың сенімді байланысы бар электр розеткасына салыңыз. Қысқа тұйықталу кезінде, жерге қосуы электр тоғы соққысы қаупін төмендетеді.
- Егер розетканың дұрыс орнатылғанына және жерге қосуына сенімді болмасаңыз, электр маманына жүгініңіз.
- Өрт шығу қаупін болдырмау үшін, вафли пісіргішті электр розеткасына қосар алдында «жалғастырығыштарды» пайдалануға тыйым салынады.
- Құралды сыртқы таймерлерге немесе дистанциондық басқаратын электрлік розеткаларға қосуға тыйым салынады.
- Вафли пісіргішті желі розеткасына кіру әрқашан бос болатындай етіп тегіс, құрғақ, орнықты, термо төзімді бетке орнатыңыз және пайдаланыңыз.
- Құралды жақсы желдетілетін үй-жайда пайдалану керек, ауаның қалыпты айналымы үшін вафли пісіргіштің маңындағы еркін кеңістік әр жағынан кем дегенде 10-15 см болуы керек.
- Вафли пісіргіш жұмыс істеп тұрған уақытта құралдың пердемен, қабырғалық жабындармен, киіммен, ас үй орамалымен, немесе басқа да оңай тұтанатын материалдармен байланысуына жол бермеңіз.
- Құрылғыны үй-жайдан тыс жерде пайдалануға тыйым салынады.
- Найзағай кезінде құрылғыны пайдалану ұсынылмайды.
- Вафли пісіргішті соққыдан, құлаудан, дірілден және басқа да механикалық әсерлерден сақтаңыз.
- Желіге қосылған құрылғыны, қараусыз қалдырмаңыз.
- Құрылғыны жылу көздерінің, жылыту аспаптарының немесе ашық оттың тікелей жанында пайдаланбаңыз.
- Вафли пісіргішті аэрозольдар пайдаланылатын немесе шашырайтын жерлерде, сондай-ақ тез тұтанатын сұйықтықтарға жақын жерлерде пайдалануға тыйым салынады.
- Вафли пісіргішті ас үй раковинасына жақын, жуынатын бөлмеде, бассейндер немесе басқа да

су толтырылған сыйымдылықтарға жақын жерде пайдаланбаңыз.

- Егер құрылғы суға құлап кетсе, дереу желілік баудың ашасын электр ашалығынан суырыңыз, осыдан кейін ғана құрылғыны судан алып шығуға болады. Құрылғыны тексерту немесе жөндету үшін сервис орталығына жүгініңіз.
- Қуаттандыру бауының ыстық беттерге және жиһаздың өткір жиектеріне тиюін болдырмаңыз.
- Ыстық вафли пісіргішті жылжитпаңыз, оның толық салқындауын күтіңіз.
- Егер вафли пісіргіште өнімдер жоқ болса, онда құралды қосуға тыйым салынады.
- Күйік алуға жол бермеу үшін жұмыс беттері арасындағы саңылаулардан шығатын будан сақ болыңыз, жұмыс беттерінің арасындағы саңылауларға қолыңызды және дененің басқа ашық бөліктерін тақпаңыз.
- Вафлиді әзірлеп болғаннан кейін бірден шығарыңыз, вафли іске қосылған құралда ұзақ қалған жағдайда өртенуі мүмкін.
- Дайындалған өнімдерді жұмыс беттерінің күйге қарсы жабынын зақымдауы үшін металл заттармен алуға тыйым салынады, күйге қарсы бетке арналған ас үй аксессуарларын пайдаланыңыз.
- Құрылғыны пайдаланып болғаннан кейін немесе тазалау алдында міндетті түрде сөндіріңіз. Вафли пісіргішті электр желісінен ажыратқан кезде тек желі бауының ашасынан ұстаңыз және оны электр розеткасынан абайлап шығарыңыз, желі бауынан

тартпаңыз — бұл оның зақымдануына әкеліп, қысқа тұйықталуын тудыруы мүмкін.

- Құрылғы корпусын, желі бауын және желі бауының ашасын су қолмен ұстамаңыз.
- Балалардың қауіпсіздігі үшін қаптама ретінде пайдаланылатын полиэтилен пакеттерді қадағалаусыз қалдырмаңыз.

Назар аударыңыз! Балаларға полиэтилен пакеттерімен немесе қаптама үлдірімен ойнауға рұқсат етпеңіз. **Тұншығу қаупі!**

- Құрылғы балалардың пайдалануына арналмаған.
- Құрылғыны ойыншық ретінде пайдалануын болдырмау үшін, балаларды қадағалаңыз.
- Құрылғы жұмыс істеп тұрғанда балалар жұмыс бетіне, құрылғы корпусына, желі бауына немесе желі бауының ашасына жақындауына рұқсат бермеңіз.
- Егер жұмыс істеп тұрған құрылғының маңында балалар немесе мүмкіндіктері шектеулі адамдар болса, онда ерекше мұқият болыңыз.
- Жұмыс істеу уақытында және жұмыс циклдері арасындағы үзілістерде құрылғыны балалардың қолы жетпейтін жерде орналастырыңыз.
- Аспап дене, жүйке немесе сана мүмкіндіктері төмендетілген тұлғалардың (балаларды қоса) пайдалануына арналмаған, сондай-ақ егер олардың тәжірибесі немесе білімі болмаса, егер олар бақыланбаса немесе олардың қауіпсіздігі

- үшін жауап беретін тұлғамен аспапты пайдалану туралы нұсқаулықтар берілмесе.
- Желі бауының бүтіндігін мезгілімен тексеріп отырыңыз.
 - Қуаттандыру бауы зақымданғанда қауіп тудырмау үшін оны дайындаушы, сервистік қызмет немесе баламалы білікті маман ауыстыруы тиіс.
 - Құрылғыны өздігіңізден жөндеуге тыйым салынады. Құрылғыны өз бетіңізбен бөлшектемеңіз, кез-келген ақаулықтар пайда болған кезде, сондай-ақ құрылғы құлағаннан кейін оны электр желісінен ажыратыңыз және авторланған сервистік орталыққа жүгініңіз.
 - Құрылғыны зақымдамау үшін, оны тек зауыт қаптамасында тасымалдаңыз.
 - Құрылғыны салқын және құрғақ жерде, балалардың және мүмкіндігі шектеулі адамдардың қолы жетпейтін жерде сақтаңыз.

ҚҰРАЛ ТЕК ТҰРМЫСТЫҚ ПАЙДАЛАНУҒА АРНАЛҒАН, ҚҰРАЛДЫ КОММЕРЦИЯЛЫҚ НЕМЕСЕ ЗЕРТХАНАЛЫҚ МАҚСАТТАРДА ПАЙДАЛАНУҒА ТЫЙЫМ САЛЫНАДЫ.

АЛҒАШ РЕТ ПАЙДАЛУ АЛДЫНДА

Құралды кері температурада тасымалдағаннан немесе сақтағаннан кейін оны қаптамадан шығарыңыз және пайдалану алдында 4 сағат күтіңіз.

- Құралды қаптамадан шығарыңыз және барлық қаптама материалдарын жойыңыз.
- Зауыт қаптамасын сақтаңыз.
- Қауіпсіздік шаралары мен пайдалану нұсқауларымен танысыңыз.
- Жинақталымын тексеріңіз.
- Құралды зақымдануына қатысты байқаңыз зақымдануы болған жағдайда оны желіге қоспаңыз.
- Құрылғының көрсетілген қуаттандыру кернеуі параметрлері электр желісінің параметрлеріне сәйкес келетініне көз жеткізіңіз. Құралды 60 Гц жиіліктегі электр желісінде пайдалану кезінде ешқандай қосымша әрекет қажет емес.
- Тұтқадан (2) ұстаңыз, бекіткішті (1) көтеріңіз және вафли пісіргішті ашыңыз.
- Бір уақытта бекіткіштерді (5) басыңыз және төменгі жұмыс бетін шешіп алыңыз, сол сияқты бекіткіштерге (7) басып, жоғарғы жұмыс бетін шешіп алыңыз.
- Жұмыс беттерін (6, 8, 9) жылы сумен бейтарап жуу құралын пайдаланып жуып жіберіңіз, шайыңыз, содан кейін құрғатып сүртіңіз.
- Қажетті жұмыс беттерінің жиынтығын (6, 8 немесе 9) орнатыңыз, ол үшін алдымен жұмыс бетінің төменгі бөлігін салыңыз, содан кейін жұмыс бетінің жоғарғы жағын бекіткіштер (5) іске қосылғанға дейін басыңыз, сол сияқты жоғарғы жұмыс бетін салыңыз, орнатылған жұмыс беттерінің (6, 8 немесе 9) мықтап бекітілгеніне көз жеткізіңіз.

- Құрылғыны алғаш рет пайдалану алдында орнатылған жұмыс беттерін (6, 8 немесе 9) аздаған өсімдік майымен майлауға кеңес беріледі.
- Вафли пісіргішті жабыңыз және қуаттадыру бауының ашасын электр розеткасына салыңыз, осы кезде индикаторлар (3) жанады.
- Жасыфл түсті индикатор (3) өшкеннен кейін қуаттандыру бауының ашасын электр розеткасынан шығарыңыз және вафли пісіргіштің толық суығанын күтіңіз.
- Тұтқаны (2) ұстап, бекіткішті (1) көтеріңіз, вафли пісіргішті ашыңыз, қағаз майлықпен немесе таза матамен өсімдік майының қалдықтарын орнатылған жұмыс беттерінен (6, 8 немесе 9) сүртіп тастаңыз.

Ескертпе:

- құралды алғаш рет қосқан кезде аздаған түтін мен бөтен иіс пайда болуы мүмкін, бұл қалыпты құбылыс және кепілдік жағдайы болып табылмайды;
- бөтен иіс бірінші пісірілген вафлидің дәмін өзгертуі мүмкін, сондықтан бірінші пісірген вафлиді жемеген дұрыс.

ВАФЛИ ПІСІРУ

- Қамырды дайындаңыз.
- Вафли пісіргішті дұрыстап орнатыңыз.
- Вафли пісіруге арналған жұмыс беттерді (8) орнатыңыз.

- Қуаттандыру бауының ашасын электрлік розеткаға салыңыз, осы кезде индикаторлар (3) жанады.

Ескертпе:

- қуаттандыру бауының ашасы электрлік розеткаға салынып тұрған уақытта қызыл түсті индикатор (3) тұрақты жанып тұрады;
- вафли пісіргіш жұмыс істеп тұрған уақытта жасыл түсті индикатор (3) мезгіл-мезгіл өшіп, жанып тұрады, ол термостаттың жұмысы тура-лы белгі береді.
- Жасыл түсті индикатор (3) сөнгенде, тұтқадан (2) ұстаңыз, бекіткішті (1) көтеріңіз, вафли пісіргішті ашыңыз, төменгі жұмыс бетіне (8) біраз мөлшерде қамыр құйыңыз.
- Жұмыс беттерін (8) қысыңыз бекіткішті (1) босатыңыз.
- Вафлиді 3-5 минут пісіріңіз (вафли пісірудің уақыты дайындалған қамырдың рецептіне байланысты болады және тәжірибелі түрде таңдалады).
- Вафли пісірген кезде вафли пісіргішті ашыңыз: тұтқадан (2) ұстаңыз, бекіткішті (1) көтеріңіз, вафлиді пластмассалық немесе ағаш қалақшаның көмегімен шығарып алыңыз. Жұмыс беттерінің (8) жабынын зақымдап алмау үшін металл бұйымдарды, пышақты, шанышқыны және т.б. пайдаланбаңыз.
- Вафли пісіруді жалғастыру үшін қамырдың кезекті бөлігін төменгі жұмыс бетіне (8) бірден құйыңыз.

НАЗАР АУДАРЫҢЫЗ! - Жұмыс беттері (8) арасындағы саңылаулардан будың шығуынан сақтаңызыз, жұмыс беттері арасындағы саңылауларға қолыңызды тақаманыз және дененің басқа ашық бөліктерін жақын ұстамаңыз. Құрылғы жұмыс істеп тұрған кезде оның корпусына (4) қол тигізбеңіз, вафли пісіргішті ашу үшін тұтқадан (2) ұстаңыз.

- Вафли пісіріп болғаннан кейін қуаттандыру бауының ашасын электр розеткадан шығарыңыз, құрылғыны ашық қалдырып, оны суытып алыңыз.
- Вафли пісіргіш толық суығаннан кейін жұмыс беттерін (8) дымқыл майлықпен сүртіп, артынан құрғатып сүртіп алыңыз.

Назар аударыңыз! Электр тогының соғуына жол бермеу үшін вафли пісіргішті, қуаттандыру бауын және қуаттандыру бауынның ашасын суға немесе кез-келген басқа сұйықтықтарға салуға тыйым салынады.

СЭНДВИЧТЕРДІ ӨЗІРЛЕУ

Сэндвич өзірлеу бойынша ұсыныстар

- Бидай немесе қара бидай ұнынан жасалған орташа қалыңдықтағы нан кесектерін қолданыңыз.
- Нан кесектері жұмыс бетінің (6) мөлшеріне сәйкес келуі керек.
- Нан кесектерін өсімдік майымен майлау ұсынылады. қытырлақ қыртысын жасау үшін нан кесектерін

маймен аздап майлаңыз. Түрлі дәмдеуіштерді, хош иістендіргіш шөптерді немесе басқа да дәмдеуіштерді қосып, өсімдік майын пайдалануға болады.

- Салма мөлшерін бақылаңыз, егер салмасы көп болса, онда ол сэндвич жасау кезінде ағып кетуі мүмкін. Дайын ет, балық, консервіленген балықты салма ретінде пайдаланыңыз. Салындыны шырынды ету үшін, сіз біраз мөлшерде майонез немесе томат тұздығын қоса аласыз.
- Тек алдын-ала дайындалған ет немесе балықты қолданыңыз - вафли пісіргіш салындыны пісірмейді, оны тек қыздырады.
- Тәтті сэндвич жасау үшін салма ретінде қайнатпа, джем немесе конфитюрді пайдаланыңыз.
- Қияр немесе салат салмасын пайдалану ұсынылмайды, сэндвич жасау кезінде қияр тілімдері немесе салат жапырақтары солып қалады, қызанақ немесе балғын саңырауқұлақтар сияқты ылғалдылығы жоғары көкөністер мөлшерін шектеңіз, ылғал шыққан кезде нан тілімі жай қышқылданып кетуі мүмкін.
- Вафли пісіргішті дұрыстап орнатыңыз.
- Сэндвичтерді өзірлеуге арналған жұмыс беттерін (6) орнатыңыз.
- Қуаттандыру бауының ашасын электрлік розеткаға салыңыз, осы кезде индикаторлар (3) жанады.

Ескертпе:

- қуаттандыру бауының ашасы электрлік розеткаға салынып тұрған уақытта қызыл түсті индикатор (3) тұрақты жанып тұрады;

- жасыл түсті индикатор (3) жұмыс кезінде, мезгіл-мезгіл қосылып және сөніп отырады, ол термостат жұмыс істеп тұрғанының белгісі.
- Жасыл түсті индикатор (3) сөнген кезде, тұтқадан (2) ұстаңыз, бекіткішті (1) көтеріңіз, вафели пісіргішті ашыңыз, төменгі жұмыс бетіне (6) нан тілімін қойыңыз, оған салындыны салыңыз, екінші нан тілімімен жабыңыз, ақырын вафелипісіргішті жабыңыз, тұтқаларын (2) біріктіріп қысыңыз, бекіткішті (1) босатыңыз.
- Сэндвичтерді дайындау уақыты 6-дан 8 минутқа дейін, сэндвичтердің дайындығы сіздің талғамыңызға байланысты, сіз пісіру уақытын өз қалауыңыз бойынша таңдай аласыз.
- Сэндвичтерді дайындағаннан кейін қуаттандыру бауының ашасын электр розеткасынан суырып алыңыз, бекіткішті (1) көтеріңіз және вафли пісіргішті ашыңыз.
- Дайын болған сэндвичтерді пластик немесе ағаш қалақшамен шығарыңыз. Жұмыс беттерінің күюге қарсы жабынына (6) зақым келтірмеу үшін үшкір металл заттарды пайдалануға тыйым салынады.

НАЗАР АУДАРЫҢЫЗ! Жұмыс беттері (6) арасындағы саңылаулардан будың шығуынан сақтаныңыз, жұмыс беттері (6) арасындағы саңылауларға қолыңызды тақамансыз және дененің басқа ашық бөліктерін жақын ұстамаңыз. Құрылғы жұмыс істеп тұрған кезде оның корпусын (4) ұстамаңыз, вафли пісіргішті ашу үшін тұтқадан (2) ұстаңыз.

- Сэндвичтерді пісіріп болғаннан кейін қуаттандыру бауының ашасын электр розеткасынан шығарыңыз, құрылғыны ашық қалдырып, оны суытып алыңыз.
- Вафли пісіргіш толық суығаннан кейін, жұмыс беттерін (6) дымқыл майлықпен сүртіп, артынан құрғатып сүртіп алыңыз.

ГРИЛЬ ӨНІМДЕРІН ӨЗІРЛЕУ

НАЗАР АУДАРЫҢЫЗ! Жұмыс беттері (9) арасындағы саңылаулардан будың шығуынан сақтаныңыз, жұмыс беттері арасындағы саңылауларға қолыңызды тақамансыз және дененің басқа ашық бөліктерін жақын ұстамаңыз. Құрылғы жұмыс істеп тұрған кезде оның корпусын (4) ұстамаңыз, вафли пісіргішті ашу үшін тұтқадан (2) ұстаңыз.

- Вафли пісіргішті мұздатылған өнімдерді әзірлеу үшін қолданбаңыз.
- Ірі сүйектері бар еттерді әзірлемеңіз.
- Өзірлеу ұзақтығы пайдаланылатын өнімдерге байланысты болады.
- Пісіруді бастамас бұрын, жұмыс беттерін «гриль» (9) орнатып алыңыз.
- Вафли пісіргішті қосқаннан кейін ашпаңыз, жабық жағдайда жұмыс беттері (9) жылдам және біркелкі қызады.
- Өнімдерді тамаққа тұтыну алдында, олардың толық қуырылғанына көз жеткізіңіз.

- Өнімдерді әзірлеп болғаннан кейін бірден вафли пісіргіштен өнімдерді шығарыңыз, қосулы тұрған құрылғыда өнімдер ұзақ қалған жағдайда олар жануы мүмкін.
- Өзірленген өнімдерді жұмыс беттерінің күйге қарсы жабындарын (9) зақымдауы мүмкін металл заттармен алуға тыйым салынады, күйге қарсы беттерге арналған ас үй аксессуарын қолданыңыз.
- Қажетті өнімдерді дайындаңыз.
- Қуаттандыру бауының ашасын электр розеткаға салыңыз, осы кезде индикаторлар (3) жанады.
- Жұмыс беттерінің (9) қызуын күтіңіз, жасыл түсті индикатор (3) сөнеді.

Ескертпе:

- қуаттандыру бауының ашасы электрлік розеткаға салынып тұрған уақытта қызыл түсті индикатор (3) тұрақты жанып тұрады;
- вафли пісіргіш жұмыс істеген уақытта жасыл түсті индикатор (3) мезгі-мезгіл өшіп, жанады, ол термостаттың жұмысы туралы белгі береді.
- Тұтқадан (2) ұстаңыз, бекіткішті (1) көтеріңіз және вафли пісіргішті ашыңыз.
- Абайлап өнімдерді төменгі жұмыс бетіне (9) салыңыз, өнімдерден шығатын сәлдің немесе майдың шашырауы мүмкіндігінен күйік алудан сақ болыңыз.
- Тұтқадан (2) ұстаңыз, жоғарғы жұмыс бетін (9) өнімдерге түсіріңіз.
- Өнімдер даярланған соң, тұтқадан (2) ұстаңыз бекіткішті (1) көтеріңіз, жоғарғы жұмыс бетін (9) көтеріңіз.

- Дайындалған өнімді ағаш немесе асуылік термотөзімді пластмасса аксессуарларды қолдана отырып, тиісті ыдысқа салыңыз.
- Вафли пісіргішті өшіру үшін қуат бауының ашасын электр розеткасынан шығарыңыз.
- Вафли пісіргіш толық суығаннан кейін жұмыс беттерін (9) дымқыл майлықпен сүртіп, артынан құрғатып сүртіп алыңыз.

ТАЗАЛАУ ЖӘНЕ КҮТІМ

- Вафли пісіргішті тазалаудың алдында қуаттандыру бауының ашасын электр розеткадан шығарыңыз, құрылғыны ашық қалдырып, оны суытып алыңыз.
- Жұмыс беттерін (6, 8 немесе 9) тазалаңыз, жұмыс беттерін (6, 8 немесе 9) дымқыл шүберекпен сүртіңіз. Өнімдердің күйіп кеткен қалдықтарын аздаған өсімдік майымен сүртіңіз, 5 минутқа қалдырып, артынан оларды дымқыл майлықпен сүртіп алыңыз.
- Жұмыс беттерін (6, 8 немесе 9) мезгілімен шешіп алып отырыңыз және жылы сумен бейтарап жуу құралын пайдаланып жуып отырыңыз, шайыңыз, содан кейін құрғатып сүртіңіз.
- Вафли пісіргіштің корпусын (4) сәл дымқыл матамен сүртіңіз, содан соң құрғатып сүртіңіз.
- Вафли пісіргішті тазалау үшін металл жуғыштарды, абразивті тазартқыш заттарды немесе еріткіштерді қолдануға тыйым салынады, себебі олар жұмыс беттерін (6, 8 немесе 9) немесе вафли пісіргіштің сыртқы бетін (4)

САҚТАУ

- Вафли пісіргішті ұзақ уақыт сақтауға қоярдың алдында, құралды тазалаңыз.
- Құралды салқын және құрғақ жерде, балалардың және мүмкіндігі шектеулі адамдардың қолы жетпейтін жерде сақтаңыз.

ЖЕТКІЗІЛІМ ЖИЫНТЫҒЫ

- Вафли пісіргіш: - 1 дн.
- Вафли пісіруге арналған жұмыс беттері – 2 дн.
- Сэндвичтерді әзірлеуге арналған жұмыс беттері – 2 дн.
- «Гриль» жұмыс беттері – 2 дн.
- Нұсқаулық: - 1 дн.

ТЕХНИКАЛЫҚ СИПАТТАМАЛАРЫ

- Электр қуаттандыруы: 220-240 В, ~ 50/60 Гц
- Номиналдық тұтыну қуаттылығы: 850 Вт

КӘДЕГЕ АСЫРУ



Қалдықтардың бақыланбай кәдеге асыруынан қоршаған ортаға немесе адамдардың денсаулығына зиян келтірмеу үшін, құралдың немесе қуаттандыру элементтерінің (егер жинақталымға кірсе) қызмет ету мерзімі аяқталғаннан кейін оларды

әдеттегі тұрмыстық қалдықтармен бірге тастамаңыз, аспапты және қуаттандыру элементтерін одан әрі кәдеге асыру үшін арнайы пункттерге жіберіңіз.

Бұйымдарды кәдеге асыру кезінде пайда болатын қалдықтар белгіленген тәртіп бойынша келесі пайдаға асырылатын тәртіппен міндетті түрде жинауға жатады.

Берілген өнімді кәдеге асыру туралы қосымша ақпаратты алу үшін жергілікті муниципалитетке, тұрмыстық қалдықтарды пайдаға асыру қызметіне немесе осы өнімді сатып алған дүкенге жүгініңіз.

Өндіруші алдын-ала ескертусіз, құралдың дизайнын, конструкциясы мен оның жалпы жұмыс ұстанымдарына әсер етпейтін техникалық сипаттамаларын өз-герту құқығын өзіне қалдырады.

Құралдың қызмет ету мерзімі – 3 жыл

Өндірілген күні сериялық нөмірде көрсетілген.

Қандай да бір ақаулықтар табылған жағдайда дереу авторландырылған сервистік орталыққа жүгіну керек.

Hergestellt für «Ruste GmbH»,
Berggasse 18/18, 1090 Wien,
Österreich

Produced for «Ruste GmbH»,
Berggasse 18/18, 1090 Vienna, Austria

Изготовлено по заказу Русте Гмбх,
Бергассе 18/18, 1090 Вена, Австрия

Уполномоченное изготовителем
лицо: ООО «Грантэл»
143912, МО, г. Балашиха,
ш. Энтузиастов, вл. 1А
т.: +7 (495) 297-50-20,
e-mail: info@brayer.su

Made in China/Произведено в Китае



brayer.ru

 **BRAYER**