

Instruction manual  
Инструкция по эксплуатации

Steam station BR4158  
Паровая станция BR4158



## СОДЕРЖАНИЕ



EN.....	3
RU.....	14
KZ.....	26





## STEAM STATION BR4158

The steam station is intended for ironing bedding, clothes and for vertical steaming of fabrics.

The distinctive feature of this model is that it is not equipped with the temperature control knob. The steam station iron soleplate temperature is maintained within 135-160°C, this ensures stable steam generation for any type of fabric that can be ironed.

### DESCRIPTION

1. Steam station base
2. Steam station slope angle adjustment button
3. Iron unlock button
4. Iron installation place
5. Water tank lid
6. Water tank handle
7. Removable water tank
8. Steam pipe
9. Iron base
10. Iron handle
11. Control panel
12. Iron soleplate
13. Maximal steam release indicator «»
14. Optimal steam release indicator «»
15. Steam supply off indicator «»

16. Low water level indicator «»
17. Iron auto switch off indicator «»
18. Self-clean mode indicator «»
19. On/off button «»
20. Steam mode selection button «»

**ATTENTION!** For additional protection it is reasonable to install a residual current device (RCD) with nominal operation current not exceeding 30 mA, to install RCD, contact a specialist.

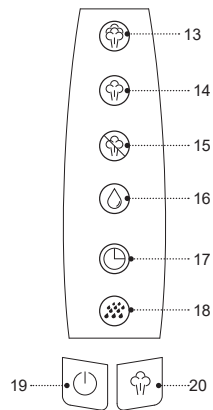
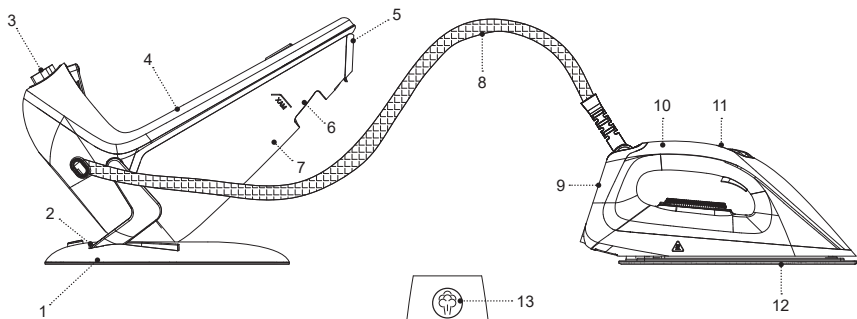

## **SAFETY MEASURES AND OPERATION RECOMMENDATIONS**

**Read the operation instructions carefully before using the steam station, after reading keep them for future reference.**

- Use the steam station for its intended purpose only, as specified in this manual.
- Mishandling the unit can lead to its breakage and cause harm to the user or damage to the user's property, which is not covered by warranty.
- Make sure that the operating voltage of the steam station indicated on the label corresponds to your home mains voltage.
- The power cord is equipped with a «euro-plug»; insert it into a socket that has a reliable grounding connection.
- Consult a qualified electrician to make sure that the mains socket is securely grounded.
- To avoid fire, do not use adapters for connecting the unit to the mains.
- To avoid mains overloading, do not switch on several electrical appliances with high power consumption at the same time.
- Do not touch the unit body, the power cord and the power plug with wet hands.
- Place the steam station on a flat steady surface. If you want to place the steam station on the ironing board, make sure that the ironing board is reliable and steady.
- Do not let the power cord be on the ironing board and touch hot surfaces and sharp edges of furniture.
- Do not use the unit near heating appliances, heat sources or open flame.
- Do not use the unit in proximity to the kitchen sink, in bathrooms, near swimming pools or other containers filled with water.
- If the unit is dropped into water, unplug it immediately, and only then you can take the unit out of water. Apply to the authorized service center for testing or repairing the unit.
- Do not use the unit in places where aerosols are used or sprayed, and in proximity to highly inflammable liquids, do not use the unit in the places where such liquids are stored.
- Do not use the unit outdoors.
- It is recommended not to use the unit during lightning storms.
- Protect the unit from impacts, falling, vibrations and other mechanical stress.
- Do not leave the unit unattended. During breaks between the operation set the iron into the steam station body.
- Always switch off and unplug the steam station when you do not use it.
- It is recommended to fill the water tank with water which was additionally cleaned with domestic filters.
- Do not fill the water tank with sparkling water, scented liquids, vinegar, starch solution, descaling reagents, chemical agents, etc.

- Make sure that the water level in the tank is not above the maximal mark «MAX».

**CAUTION! The surfaces of the steam station iron heat up during the operation. Avoid contact of open skin areas with hot surfaces of the iron or outgoing steam to avoid burns.**

- Do not direct the outgoing steam at people or animals, plants, interior items that can be damaged by hot steam.
- To avoid damaging the soleplate, be very careful when ironing clothes with metal buttons or metal zippers.
- Never steam clothes put on a person, use a hanger.
- Do not use the power cord as a carrying handle for the steam station.
- Switch the unit off and unplug it after the use or before cleaning the steam station.
- When unplugging the unit, hold the power plug and carefully remove it from the mains socket, do not pull the power cord, as this can damage it and cause a short circuit.
- To avoid electric shock, do not immerse the steam station, the power cord and the plug into water or any other liquids.
- Before taking the steam station away for storage, let the iron cool down completely and pour out the remaining water.
- Clean the unit regularly.

- For child safety reasons, do not leave polyethylene bags, used as packaging, unattended.

**Caution!** Do not allow children to play with polyethylene bags or packaging film. **Danger of suffocation!**

- The unit is not intended for usage by children.
- Do not leave children unattended to prevent using the unit as a toy.
- Do not allow children to touch the operating surface of the iron, the unit body, the power cord or the power plug while the unit is operating.
- Be especially careful if children or disabled persons are near the operating unit.
- During the unit operation and breaks between operation cycles, place the unit out of reach of children.
- The unit is not intended for usage by physically, sensory, psychically or mentally disabled persons (including children) or by persons lacking experience or knowledge if they are not under supervision of a person who is responsible for their safety or if they are not instructed by this person on the usage of the unit.
- Before using the unit, examine the power cord and the steam pipe closely and make sure that they are not damaged. If you find that the power cord, the plug or the steam pipe are damaged, do not use the unit.
- From time to time check the power cord insulation integrity.

- If the power cord is damaged, it should be replaced by the manufacturer, a maintenance service or similar qualified personnel to avoid danger.
- Do not repair the unit by yourself. Do not disassemble the unit by yourself, if any malfunction is detected, and after the unit was dropped, unplug it and apply to the service center.
- To avoid damages, transport the unit in the original package.
- Keep the unit in a dry cool place out of reach of children and disabled persons.

**THE UNIT IS INTENDED FOR HOUSEHOLD USE ONLY, DO NOT USE THE UNIT FOR COMMERCIAL OR LABORATORY PURPOSES.**

**BEFORE THE FIRST USE**

**After the unit's transportation or storage at negative temperature, unpack it and wait for at least 3 hours before using.**

- Unpack the steam station and remove any packaging materials and promotional stickers.
- If there is a protective film on the steam station soleplate (12), remove it.
- There may be water drops in the tank (7), as the steam station has undergone factory quality control.
- Keep the original package.
- Read the safety measures and operating recommendations.

- Check the delivery set.
- Examine the unit for damages; if there are any damages, do not plug it into the mains.
- Make sure that the specified power supply parameters of the device match the parameters of the electrical network. When the unit is used in the mains with 60 Hz frequency, it does not need any additional settings.
- Press the unlock button (3) and remove the iron from the steam station.
- Clean the steam station body and the iron soleplate (12) with a slightly damp cloth, then wipe it dry.

**WATER SELECTION**

- Use tap water to fill the water tank (8).
- We recommend to fill the tank (8) with water additionally cleaned with domestic filters.
- If tap water is hard, it is recommended to mix it with distilled water in proportion 1:1. If tap water is too hard, mix it with distilled water in proportion 1:2 or use distilled water only.

**FILLING THE WATER TANK**

**ATTENTION! Before filling the tank (7) with water, make sure that the power cord is not plugged into an electrical outlet.**



- Take the handle (6) and remove the tank (7).
- Open the water inlet lid (5).

- Fill the tank (7) with water through the water inlet, close the lid (5), install the tank (7) back to its place and make sure that the tank (7) is installed properly.

#### Notes:

- do not let water go over the «MAX» mark when filling the water tank (7);
- if you need to refill the tank during ironing, switch the steam station off and remove the power plug from the mains socket.

#### IRONING TEMPERATURE

- The peculiarity of this model of steam station is the lack of temperature control knob, the temperature of the steam station iron soleplate is maintained within 135-165°C, while providing stable steam generation for any type of fabric that can be ironed.
- If the item label is marked with the symbol «», do not iron the item.
- If the item label is marked with the symbol «», do not steam the item.
- Before using the steam station for the first time test the heated iron on a piece of cloth to be sure that the iron soleplate (12) and the water tank (7) are clean.
- Sort your garments according to the ironing temperature first: separate synthetic fabrics, wool, cotton.
- The iron soleplate (12) heats up faster than it cools down, that's why you should start ironing with











synthetics, then iron silk and wool items. Cotton and linen items should be ironed last.



- If an item is made of mixed fabrics, for instance, if it is made from polyester and cotton, iron it with synthetics.
- If you can not define the fabric's composition, then find a part of the item which is not noticeable when the item is being worn, and iron it.
- Iron corduroy and other fabrics that get glossy backside.

#### STEAM IRONING



- For convenience when using the steam station, you can change the slope angle, press the button (2), select the desired slope angle and release the button (2).
- To avoid appearance of glossy spots on synthetic or silk fabrics, iron them backside.
- Woolen items can be ironed on the front side, but it is recommended to use damp gauze or an ironing mesh.
- Install the steam station on the base (1) on a flat, stable, heat and moisture resistant surface so that the device is at the same level with your ironing board, if you put the steam station on an ironing board, make sure that the ironing board is secure and stable.
- Insert the power plug into the mains socket, the steam station will switch on in standby mode.



- Make sure that there is enough water in the water tank (7).
  - Switch the steam station on by pressing and holding the on/off button (19) «» for more than 2 seconds. You will hear a sound signal, the button (19) «» indicator will light up and flash.
  - Once the soleplate (12) temperature reaches the set one, the button (19) «» indicator will glow constantly, you can start ironing.
  - Take the handle (10), press the iron unlock button (3) and remove the iron from the steam station body.
  - During the operation hold the iron by the handle (10).
  - By pressing the button (20) «», select the desired steam generation mode, which is displayed on the control panel (11) by glowing indicators (13, 14, 15):
    - indicator (13) «», maximal steam supply;
    - indicator (14) «», optimal steam supply;
    - indicator (15) «», the steam supply is off.
- Note:** after the iron soleplate (12) heats up and you press the desired steam generation mode selection button (20) «», the optimal steam supply mode will switch on by default and the indicator (14) «» will light up.
- Before starting work, you need to release some steam, because condensate may accumulate in the steam pipe (8), to do this, press the steam generation mode selection button (20) «» and select the maximal steam supply mode (13) «», direct the

steam, for example, onto a kitchen towel, drops of water and steam will come out of the holes of the iron soleplate (12). To switch the continuous steam supply off, press the steam generation mode selection button (20) «» until the indicator (15) «» - the steam supply is off - lights up.

#### Notes:

- the iron has an anti-drip valve that shuts off the water supply when the iron soleplate (12) temperature is low, this prevents water from leaking out of the iron soleplate holes (12);
- when the unit is switched on for the first time a foreign smell can appear - it is normal and is not covered by warranty;
- each time you press the steam generation mode selection button (20) «», the pump is switched on, its operation is accompanied by a characteristic sound;
- when the water in the tank (7) runs out, the indicator (16) «» will light up, switch the device off by pressing and holding the on/off button (19) «», remove the power plug from the mains socket;
- take the handle (6), remove the tank (7), open the water inlet lid (5), pour water into the tank (7), close the lid (5), install the tank (7) back to its place, switch the device on and continue working;
- during operation, the steam pressure may change slightly, since with prolonged vaporization

the water temperature in the steam chamber decreases by several degrees, if you take a short break in operation, then the steam pressure will automatically recover;

- make sure that the steam pipe (8) doesn't bend and twist during the operation.
- During breaks and after operation place the iron on the installation place (4) on the steam station body. To fix the iron, press on the lower part of the iron installation place (4) with the base (9) of the iron, the iron will be locked, for further use of the iron, press the unlock button (3) and remove the iron from the steam station body.

**Note:** during breaks you can put the iron on its base (9).

- After operation, place the iron in its installation place (4) on the steam station body, switch the steam station off by pressing and holding the on/off button (19) «», remove the power plug from the mains socket and wait until the iron soleplate (12) cools down completely.
- Remove the water tank (7), drain the remaining water and install the water tank (7) back to its place.
- Make sure that the iron is locked in its installation place (4).



**Notes:**

- before switching the steam station off, wait for a while until the steam from the soleplate openings has stopped, otherwise, when the unit is switched



on again, drops of or water will be emitted from the soleplate;

- make sure that no water drops accumulate on the installation place (4) of the iron, wipe them with a soft cloth or a paper towel.

**DRY IRONING**



- For dry ironing of fabrics, do not press the steam generation mode selection button (20) after the steam station is switched on and the iron soleplate (12) heats up.
- If you need to switch the steam supply off during operation, select the steam supply off mode with the steam generation mode selection button (20) «», the indicator (15) «» will light up - the steam supply is off.

**VERTICAL STEAMING**



- Hold the iron vertically at the distance of 5-20 cm from the clothes or interior objects and select the desired steam generation mode by pressing the steam generation mode selection button (20) «», steam will be released from the soleplate (12) openings. To switch the steam supply off, press the steam generation mode selection button (20) «», until the steam supply off indicator (15) «» lights up - the steam supply is off.

**ATTENTION!**

- Do not direct outgoing steam at people, animals, plants or interior items in the room that can be damaged by hot steam and moisture.

- Do not steam synthetic materials as the high temperature of the outgoing steam may damage them.
- After vertical steaming iron the clothes item several times without steaming.
- Do not steam clothes put on a person, use a clothes hanger or a coat rack.
- During vertical steaming try not to make sudden movements with the iron.
- After vertical steaming, switch the steam supply (15) «» off by pressing the steam generation mode selection button (20) «», hold the iron vertically and wait until the steam has completely stopped coming out of the soleplate (12) openings, after the steam has come out, move the iron to a horizontal position and place it in the installation place (4).
- Switch the steam station off by pressing and holding the on/off button (19) «» and unplug the unit.







#### AUTOMATIC SWITCH-OFF



- The automatic switch-off function will switch off the heating element of the iron after 10 minutes if you have not pressed the buttons (19 or 20) on the control panel (11), the indicator (17) «» will light up and flash on the display.
- To resume ironing, press the button (19) «», wait until the soleplate (12) heats up, and continue ironing.

#### SELF-CLEAN FUNCTION

- To extend the service life of the steam station and maintain good steam performance, it is recommended to fill the tank (7) with water additionally cleaned with domestic filters.
- If tap water is hard, it is recommended to mix it with distilled water in proportion 1:1. If tap water is too hard, mix it with distilled water in proportion 1:2 or use distilled water only.

**Note:** do not pour vinegar or any other descaling agents into the tank (7).

- Make sure that the water tank (7) is filled with water.
- Connect the power plug to the mains socket, the steam station will switch to the standby mode.
- Switch the unit on by pressing and holding the button (19) «» for 2 seconds, the button (19) «» indicator will light up and flash.
- After the iron soleplate (12) heats up, the button (19) «» indicator will glow constantly.
- Hold the iron above the sink, press and hold the steam generation mode selection button (20) «» for 3-4 seconds, the self-clean function indicator (18) «» on the control panel (11) will light up and flash, the steam, mineral deposits and hot water will be released intensively from the soleplate (12) openings.
- After approximately 1-2 minutes, press and hold the steam generation mode selection button (20) «» again for 3-4 seconds, the pump will switch off and the indicator (18) «» will go out.

- Switch the steam supply (15) «» off by pressing the steam generation mode selection button (20) «», hold the iron vertically and wait until the steam completely stops coming out of the soleplate (12) openings, after the steam is released, move the iron to a horizontal position and install it in the installation place (4).
- Switch the steam station off by pressing and holding the on/off button (19) «» and unplug the unit.

### CLEANING AND MAINTENANCE

- Before cleaning the steam station make sure that it is switched off and the iron is cold and the power plug is not connected to the mains socket.
- Wipe the steam station body and the iron with a slightly damp cloth, and then wipe them dry.
- You can remove the mineral deposit from the steam station soleplate (12) with a cloth soaked in table vinegar.
- After removing the mineral deposit polish the soleplate (12) surface with a dry clean cloth.
- Do not use abrasives or solvents to clean the steam station body, the iron body and the soleplate (12).
- Avoid contact of the iron soleplate (12) with sharp metal objects, as well as with metal buttons, zippers etc.
- Do not immerse the steam station body, the iron, the power cord and the power plug into water or any other liquids.

### STORAGE

- Before taking the steam station away for storage drain the remaining water from the water tank (7) and clean the steam station body and the iron.
- For easy storing of the steam station, you can change the slope angle, press the button (2), select the desired slope angle and release the button (2).
- Store the steam station in a dry, cool place out of the reach of children and people with disabilities.

### DELIVERY SET

1. Steam station – 1 pc.
2. Instruction manual – 1 pc.

### TECHNICAL SPECIFICATIONS

- Power supply: 220-240 V ~ 50-60 Hz
- Max. power: 3200 W
- Water tank capacity: 1.4 L
- Constant steam supply: 150 g/min
- Pressure in the steam chamber – up to 7 bar

### RECYCLING



To prevent possible damage to the environment or harm to the health of people by uncontrolled waste disposal, after expiration of the service life of the unit or the batteries (if included), do not discard them with usual household waste, take the

unit and the batteries to specialized stations for further recycling.

The waste generated during the disposal of products is subject to mandatory collection and consequent disposal in the prescribed manner.

For further information about recycling of this product apply to a local municipal administration, a household waste disposal service or to the shop where you purchased this product.

The manufacturer reserves the right to change the design, structure and specifications not affecting general operation principles of the unit, without prior notice.

**The unit operating life is 3 years**

The manufacturing date is specified in the serial number.









In case of any malfunctions, it is necessary to apply promptly to the authorized service center.

## ПАРОВАЯ СТАНЦИЯ BR4158

Паровая станция предназначена для глажения белья, одежды и вертикального отпаривания тканей.

Особенность данной модели паровой станции, это отсутствие регулятора температуры, температура подошвы утюга паровой станции поддерживается в пределах 135-160°C, при этом обеспечивается устойчивое парообразование для любого вида ткани, которая допускает глажение.

### ОПИСАНИЕ

1. Основание паровой станции
2. Кнопка изменения угла наклона паровой станции
3. Кнопка разблокировки утюга
4. Место установки утюга
5. Крышка резервуара
6. Ручка резервуара
7. Съёмный резервуар для воды
8. Паровая трубка
9. Основание утюга
10. Ручка утюга
11. Панель управления
12. Подошва утюга
13. Индикатор максимального выхода пара «»
14. Индикатор нормального выхода пара «»
15. Индикатор выключения подачи пара «»
16. Индикатор недостаточного количества воды в резервуаре «»
17. Индикатор автоматического выключения утюга «»
18. Индикатор включения режима самоочистки «»
19. Кнопка включения/выключения «»
20. Кнопка выбора режима подачи пара «»

### ВНИМАНИЕ!

Для дополнительной защиты в цепи питания целесообразно установить устройство защитного отключения (УЗО) с номинальным током срабатывания, не превышающим 30 мА, для установки УЗО обратитесь к специалисту.

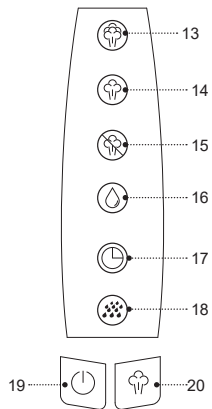
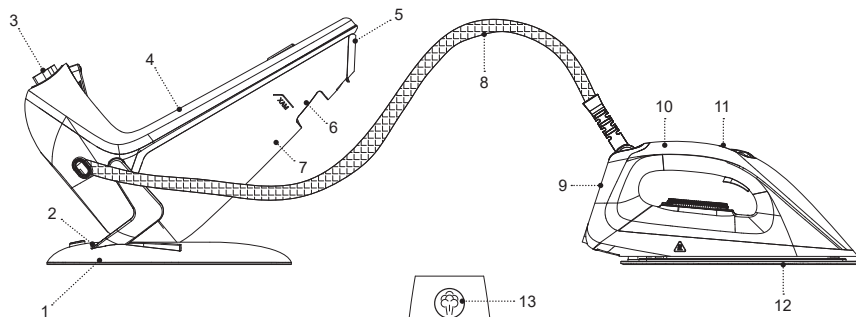

## **МЕРЫ БЕЗОПАСНОСТИ И РЕКОМЕНДАЦИИ ПО ЭКСПЛУАТАЦИИ**

**Перед использованием паровой станции внимательно ознакомьтесь с руководством по эксплуатации, после прочтения сохраните его для использования в будущем.**

- Используйте устройство только по его прямому назначению, как изложено в данной инструкции.
- Неправильное обращение с паровой станцией может привести к её поломке, причинению вреда пользователю или его имуществу и не является гарантийным случаем.
- Убедитесь, что рабочее напряжение устройства, указанное на этикетке, соответствует напряжению электросети вашей квартиры.
- Шнур питания снабжён «евровилкой»; включайте её в электрическую розетку, имеющую надёжный контакт заземления.
- Проконсультируйтесь с квалифицированным электриком, и убедитесь, что электрическая розетка имеет надёжный контакт заземления.
- Во избежание риска возникновения пожара не используйте переходники при подключении устройства к электрической розетке.
- Во избежание перегрузки электрической сети не включайте одновременно несколько устройств с большой потребляемой мощностью.
- Не прикасайтесь к корпусу устройства, шнуру питания и к вилке шнура питания мокрыми руками.

- Устанавливайте паровую станцию на ровную, устойчивую поверхность, если вы решили установить паровую станцию на гладильную доску, убедитесь в её надёжности и устойчивости.
- Следите, чтобы шнур питания не находился на гладильной доске, не касался горячих поверхностей и острых кромок мебели.
- Не используйте устройство в непосредственной близости от нагревательных приборов, источников тепла или открытого пламени.
- Не используйте устройство вблизи от кухонной раковины, в ванных комнатах, около бассейнов или других ёмкостей, наполненных водой.
- Если устройство упало в воду, немедленно выньте вилку шнура питания из электрической розетки, и только после этого можно достать устройство из воды. Обратитесь в сервисный центр для осмотра или ремонта устройства.
- Запрещается использовать устройство в местах, где используются или распыляются аэрозоли, а также вблизи от легковоспламеняющихся жидкостей, запрещается использовать устройство в местах хранения таких жидкостей.
- Запрещается использовать устройство вне помещений.
- Не рекомендуется использовать устройство во время грозы.
- Оберегайте устройство от ударов, падений, вибраций и иных механических воздействий.



- Не оставляйте устройство без присмотра. Во время перерывов в работе устанавливайте утюг на корпус паровой станции.
- Обязательно выключайте паровую станцию и вынимайте вилку шнура питания из электрической розетки, если вы ею не пользуетесь.
- Рекомендуется заливать в резервуар воду, прошедшую дополнительную очистку бытовыми фильтрами.
- Запрещается заливать в резервуар для воды газированную воду, ароматизирующие жидкости, уксус, раствор крахмала, реагенты для удаления накипи, химические вещества и т.п.
- Следите, чтобы уровень воды в резервуаре был не выше максимальной отметки «MAX».

**ВНИМАНИЕ! Поверхности утюга паровой станции нагреваются во время работы. Чтобы избежать ожогов, избегайте контакта открытых участков кожи с горячими поверхностями утюга или выходящим паром.**

- Запрещается направлять выходящий пар на людей или животных, растения или на предметы интерьера, которые могут быть повреждены горячим паром.
- Во избежание повреждения подошвы утюга, соблюдайте осторожность при глажении вещей с металлическими пуговицами или металлическими молниями.

- Запрещается отпаривать одежду непосредственно на теле человека, всегда вешайте одежду на плечики или вешалку.
- Запрещается использовать шнур питания в качестве ручки для переноски паровой станции.
- Отключайте устройство и вынимайте вилку шнура питания после использования паровой станции или перед её чисткой.
- При отключении устройства от электрической сети держитесь за вилку шнура питания и аккуратно выньте её из электрической розетки, не тяните за шнур питания – это может привести к его повреждению и вызвать короткое замыкание.
- Чтобы избежать поражения электрическим током, не погружайте паровую станцию, шнур питания и вилку шнура питания в воду или любые другие жидкости.
- Прежде чем убрать паровую станцию на хранение, дайте утюгу полностью остыть и слейте остатки воды.
- Регулярно проводите чистку устройства.
- Из соображений безопасности детей не оставляйте полиэтиленовые пакеты, используемые в качестве упаковки, без надзора.

**Внимание!** Не разрешайте детям играть с полиэтиленовыми пакетами или упаковочной плёнкой.  
**Опасность удущья!**

- Устройство не предназначено для использования детьми.
- Осуществляйте надзор за детьми, чтобы не допустить использования устройства в качестве игрушки.
- Не разрешайте детям прикасаться к рабочей поверхности утюга, корпусу устройства, шнуру питания или к вилке шнура питания во время работы устройства.
- Будьте особенно внимательны, если поблизости от работающего устройства находятся дети или лица с ограниченными возможностями.
- Во время работы и в перерывах между рабочими циклами размещайте устройство в местах, недоступных для детей.
- Прибор не предназначен для использования лицами (включая детей) с пониженными физическими, сенсорными, психическими или умственными способностями, или при отсутствии у них опыта или знаний, если они не находятся под контролем или не проинструктированы лицом, ответственным за их безопасность, об использовании прибора.
- Перед использованием устройства, внимательно осмотрите шнур питания, вилку шнура питания, паровую трубку и убедитесь в том, что они не повреждены. Если вы обнаружили повреждение шнура питания, вилки шнура питания или паровой трубки, не пользуйтесь устройством.
- Периодически проверяйте целостность изоляции шнура питания.

- При повреждении шнура питания его замену, во избежание опасности, должны производить изготовитель, сервисная служба или подобный квалифицированный персонал.
- Запрещается самостоятельно ремонтировать устройство. Не разбирайте устройство самостоятельно, при возникновении любых неисправностей, а также после падения устройства отключите его от электросети и обратитесь в сервисный центр.
- Во избежание повреждений перевозите устройство в заводской упаковке.
- Храните устройство в сухом прохладном месте, недоступном для детей и людей с ограниченными возможностями.

**УСТРОЙСТВО ПРЕДНАЗНАЧЕНО ТОЛЬКО ДЛЯ БЫТОВОГО ИСПОЛЬЗОВАНИЯ, ЗАПРЕЩАЕТСЯ ИСПОЛЬЗОВАТЬ УСТРОЙСТВО В КОММЕРЧЕСКИХ ИЛИ ЛАБОРАТОРНЫХ ЦЕЛЯХ.**

#### **ПЕРЕД ПЕРВЫМ ИСПОЛЬЗОВАНИЕМ**

**После транспортировки или хранения устройства при отрицательной температуре распакуйте его и подождите не менее 3 часов перед использованием.**

- При наличии защитной плёнки на подошве утюга паровой станции, (12) снимите её.
- В резервуаре (7) могут быть капли воды, так как на производстве паровая станция проходила контроль качества.

- Сохраните заводскую упаковку.
- Ознакомьтесь с мерами безопасности и рекомендациями по эксплуатации.
- Проверьте комплектацию.
- Осмотрите устройство на наличие повреждений при наличии повреждений не включайте его в электрическую сеть.
- Убедитесь, что указанные параметры напряжения питания устройства соответствуют параметрам электрической сети. При использовании устройства в электрической сети частотой 60 Гц, никаких дополнительных действий не требуется.
- Нажмите на кнопку разблокировки (3) и снимите утюг с паровой станции.
- Протрите корпус паровой станции и подошву утюга (12) слегка влажной тканью, после чего вытрите насухо.

## ВЫБОР ВОДЫ

- Для наполнения резервуара (7) используйте водопроводную воду.
- Рекомендуется заливать в резервуар (7) паровой станции воду, прошедшую дополнительную очистку бытовыми фильтрами.
- Если водопроводная вода жёсткая, рекомендуется смешивать её с дистиллированной водой в соотношении 1:1, при очень жёсткой воде смешивайте её с дистиллированной водой в соотношении 1:2 или используйте только дистиллированную воду.

## НАПОЛНЕНИЕ РЕЗЕРВУАРА ДЛЯ ВОДЫ



**ВНИМАНИЕ!** Перед наполнением водой резервуара (7) убедитесь, что вилка шнура питания не вставлена в электрическую розетку.

- Возьмитесь за ручку (6) и снимите резервуар (7).
- Откройте крышку заливочного отверстия (5).
- Налейте в резервуар (7) воду через заливочное отверстие, закройте крышку (5), установите резервуар (7) на место, убедитесь, что резервуар (7) установлен правильно.

### Примечания:





- не наливайте воду в резервуар (7) выше отметки «MAX»;
- если во время глажения необходимо долить воду, отключите паровую станцию и выньте вилку шнура питания из электрической розетки.

## ТЕМПЕРАТУРА ГЛАЖЕНИЯ

- Особенность данной модели паровой станции, это отсутствие регулятора температуры, температура подошвы утюга паровой станции поддерживается в пределах 135-160°C, при этом обеспечивается устойчивое парообразование для любого вида ткани, которая допускает глажение.
- Если на ярлыке изделия есть символ «», данное изделие гладить нельзя.
- Если на ярлыке изделия есть символ «», данное изделие нельзя отпаривать.

- Перед первым использованием паровой станции, рекомендуется протестировать нагретый утюг на кусочке ткани, чтобы убедиться в том, что подошва утюга (12) и резервуар для воды (7) – чистые.
- Сначала отсортируйте вещи по температуре глажения: синтетику – к синтетике, шерсть – к шерсти, хлопок – к хлопку.
- Подошва утюга (12) нагревается быстрее, чем остывает, поэтому надо начинать гладить с синтетических тканей, после этого гладить шёлк, шерсть, изделия из хлопка и льна следует гладить в последнюю очередь.
- Если ткань имеет смесовый состав, например, если ткань изделия состоит из полиэстера и хлопка, то гладьте её вместе с синтетическими тканями.
- Если вы не можете определить состав ткани, то найдите на изделии место, которое не бросается в глаза при носке, и прогладьте изделие.
- Вельветовые и другие ткани, которые могут лосниться, следует гладить с изнаночной стороны.

## ПАРОВОЕ ГЛАЖЕНИЕ

- Для удобства при использовании паровой станции, вы можете изменить угол наклона, нажмите кнопку (2), выберите нужный угол наклона, отпустите кнопку (2).
- Во избежание появления лоснящихся пятен на синтетических или шелковых тканях, их следует гладить с изнаночной стороны.
- Шерстяные вещи можно гладить с лицевой стороны, но рекомендуется использовать влажную марлю или сетку для глажения.
- Установите паровую станцию на основание (1), на ровную, устойчивую, термостойкую и влагостойкую поверхность так, чтобы устройство находилось на одном уровне с вашей гладильной доской, если вы ставите паровую станцию на гладильную доску, убедитесь в надёжности и устойчивости гладильной доски.
- Вставьте вилку шнура питания в электрическую розетку, при этом паровая станция включится в дежурном режиме.
- Убедитесь в том, что в резервуаре (7) достаточно воды.
- Включите паровую станцию, для этого нажмите и удерживайте более 2 секунд кнопку включения/выключения (19) «», при этом индикатор кнопки (19) «» загорится и будет мигать.
- Когда подошва утюга (12) нагреется до заданной температуры, индикатор кнопки (19) «» будет светиться постоянно, можно приступать к глажению.
- Возьмитесь за ручку (10), нажмите на кнопку разблокировки утюга (3) и снимите утюг с корпуса паровой станции.
- Во время работы держите утюг за ручку (10).
- Нажатиями на кнопку (20) «», выберите нужный режим парообразования, который отображается на панели управления (11) светящимися индикаторами (13, 14, 15):

- индикатор (13) «☉», максимальная подача пара;
- индикатор (14) «☽», нормальная подача пара;
- индикатор (15) «☼», подача пара выключена.

**Примечание:** после нагрева подошвы утюга (12) и нажатия кнопки выбора нужного режима парообразования (20) «☽», по умолчанию включится режим нормальной подачи пара и загорится индикатор (14) «☽».

- Перед началом работы нужно выпустить некоторое количество пара, поскольку в паровой трубке (8) может скапливаться конденсат, для этого нажмите кнопку выбора режима парообразования (20) «☽» и выберите режим максимальной подачи пара (13) «☉», направьте пар, например, на кухонное полотенце, капли воды и пара будут выходить из отверстий подошвы утюга (12). Для выключения постоянной подачи пара, нажимайте кнопку выбора режима парообразования (20) «☽», до тех пор, пока не загорится индикатор (15) «☼» - подача пара выключена.

#### Примечания:

- в конструкции утюга есть противокapelный клапан, который перекрывает подачу воды при низкой температуре подошвы утюга (12), это предотвращает вытекание воды из отверстий подошвы утюга (12);
- при первом включении возможно появление постороннего запаха, это нормальное явление и не является гарантийным случаем;

- при каждом нажатии на кнопку выбора режима парообразования (20) «☽», включается помпа, работа которой, сопровождается характерным звуком;
- при окончании воды в резервуаре (7), загорится индикатор (16) «☉», выключите устройство, нажав и удерживая кнопку включения/выключения (19) «☽», выньте из электрической розетки вилку шнура питания;
- возьмитесь за ручку (6), снимите резервуар (7), откройте крышку заливочного отверстия (5), налейте воду в резервуар (7), закройте крышку (5), установите резервуар (7) на место, включите устройство и продолжайте работу;
- во время работы, давление пара может незначительно изменяться, так как при продолжительном парообразовании температура воды в паровой камере снижается на несколько градусов, если сделать небольшой перерыв в работе, то давление пара восстановиться автоматически;
- следите за тем, чтобы в процессе работы паровая трубка (8) не перегибалась и не перекручивалась.
- В перерывах работы и после окончания работы, ставьте утюг в место его установки (4) на корпус паровой станции. Для фиксации утюга, нажмите основанием утюга (9) на нижнюю часть места установки утюга (4), утюг заблокируется, для дальнейшего использования утюга, нажмите на

кнопку разблокировки (3) и снимите утюг с корпуса паровой станции.

**Примечание:** в перерывах в работе можно устанавливать утюг на основание (9).



- По окончании работы, установите утюг в место его установки (4) на корпус паровой станции, выключите паровую станцию, для этого нажмите и удерживайте кнопку включения/выключения (19) «», выньте вилку шнура питания из электрической розетки и дождитесь полного остывания подошвы (12) утюга.
- Снимите резервуар (7), слейте из него воду, установите резервуар (7) на место.
- Убедитесь, что утюг зафиксировался в месте его установки (4).

**Примечания:**



- перед выключением паровой станции подождите некоторое время, пока не прекратиться выход пара из отверстий подошвы утюга, иначе при следующем включении устройства из подошвы утюга будут выбрасываться капли воды;
- следите за тем, чтобы в месте установки (4) утюга не скапливались капли воды, вытирайте их мягкой тканью или бумажной салфеткой.

**СУХОЕ ГЛАЖЕНИЕ**

- Для сухого глажения тканей, после включения паровой станции и нагрева подошвы утюга (12), не нажимайте кнопку выбора режима парообразования (20) «».



- Если во время работы необходимо выключить подачу пара, нажатием кнопки выбора режима парообразования (20) «», выберите режим выключения подачи пара, при этом загорится индикатор (15) «» - подача пара выключена.

**ВЕРТИКАЛЬНОЕ ОТПАРИВАНИЕ**



- Держите утюг вертикально на расстоянии 5-20 см от одежды или предметов интерьера и выберите нужный режим выхода пара нажатием а кнопку (20) «», пар будет выходить из отверстий подошвы утюга (12), для выключения подачи пара, нажимайте кнопку выбора режима парообразования (20) «», пока не загорится индикатор выключения подачи пара (15) «» - подача пара выключена.

**ВНИМАНИЕ!**

- Не направляйте выходящий пар на людей, животных, растения или на предметы интерьера, которые могут быть повреждены горячим паром и влагой.
- Не отпаривайте синтетические материалы, поскольку из-за высокой температуры выходящего пара они могут повредиться.
- После вертикального отпаривания, прогладьте изделие несколько раз без подачи пара.
- Запрещается отпаривать одежду на теле человека, пользуйтесь плечиками или вешалкой.
- Во время вертикального отпаривания старайтесь не совершать утюгом резких движений.

- После вертикального отпаривания нажатием кнопки выбора режима парообразования (20) «», отключите подачу пара (15) «», держите утюг вертикально и дождитесь полного прекращения выхода пара из отверстий подошвы утюга (12), после выхода пара, переведите утюг в горизонтальное положение и установите его в место установки (4).
- Выключите паровую станцию, для этого нажмите и удерживайте кнопку включения/выключения (19) «», выньте вилку шнура питания из электрической розетки.

### АВТОМАТИЧЕСКОЕ ОТКЛЮЧЕНИЕ





- Функция автоматического отключения, выключит нагревательный элемент утюга через 10 минут, в том случае, если вы не нажимали на панели управления (11) кнопки (19 или 20), при этом загорится и будет мигать индикатор (17) «».
- Для возобновления процесса глажения, нажмите кнопку (19) «», дождитесь нагрева подошвы утюга (12) и продолжайте процесс глажения.

### ФУНКЦИЯ САМООЧИСТКИ

- Для продления срока службы паровой станции и поддержания хорошей производительности пара, рекомендуется заливать в резервуар (7) воду, прошедшую дополнительную очистку бытовыми фильтрами.

- Если водопроводная вода жёсткая, рекомендуется смешивать её с дистиллированной водой в соотношении 1:1, при очень жёсткой воде смешивайте её с дистиллированной водой в соотношении 1:2 или используйте только дистиллированную воду.

**Примечание:** запрещается наливать в резервуар (7) уксус или любые другие средства для удаления накипи.

- Убедитесь, что резервуар (7) наполнен водой.
- Вставьте вилку шнура питания в электрическую розетку, при этом паровая станция перейдёт в режим ожидания.
- Включите устройство, для этого нажмите и удерживайте в течение 2 секунд кнопку (19) «», при этом загорится и будет мигать индикатор кнопки (19) «».
- После нагрева подошвы утюга (12) индикатор кнопки (19) «» будет светиться постоянно.
- Расположите утюг над кухонной раковиной, нажмите и удерживайте в течение 3-4 секунд кнопку выбора режима парообразования (20) «», при этом на панели управления (11) загорится и будет мигать индикатор включения функции самоочистки (18) «», из отверстий подошвы утюга (12) будет интенсивно выходить пар, частицы минеральных отложений и горячая вода.
- Приблизительно через 1-2 минуты, повторно нажмите и удерживайте в течение 3-4 секунд

- кнопку выбора режима парообразования (20) «☼», при этом помпа выключится и индикатор (18) «☼» погаснет.
- Нажатием кнопки выбора режима парообразования (20) «☼», отключите подачу пара (15) «☼», держите утюг вертикально и дождитесь полного прекращения выхода пара из отверстий подошвы утюга (12), после выхода пара, переведите утюг в горизонтальное положение и установите его в место установки (4).
  - Выключите паровую станцию, для этого нажмите и удерживайте кнопку включения/выключения (19) «☼», выньте вилку шнура питания из электрической розетки.

### УХОД И ЧИСТКА

- Перед чисткой паровой станции убедитесь, что она выключена и утюг остыл, а вилка шнура питания не вставлена в электрическую розетку.
- Протрите корпус паровой станции и утюга слегка влажной тканью, после этого вытрите его насухо.
- Минеральные отложения на подошве паровой станции (12) можно удалить тканью, смоченной столовым уксусом.
- После удаления минеральных отложений протрите поверхность подошвы (12) чистой сухой тканью.
- Для чистки корпуса паровой станции, корпуса утюга, подошвы утюга (12) не используйте абразивные чистящие средства или растворители.

- Избегайте контакта подошвы утюга (12) с острыми металлическими предметами, а также с металлическими пуговицами, молниями и т.п.
- Запрещается погружать корпус паровой станции, утюг, шнур питания, вилку шнура питания в воду или любые другие жидкости.

### ХРАНИЕ

- Перед тем, как убрать утюг паровую станцию на хранение, слейте остатки воды из резервуара (7) и проведите чистку корпуса паровой станции и утюга.
- Для удобства при хранении паровой станции, вы можете изменить угол наклона, нажмите кнопку (2), выберите нужный угол наклона, отпустите кнопку (2).
- Храните паровую станцию в сухом прохладном месте, недоступном для детей и людей с ограниченными возможностями.

### КОМПЛЕКТ ПОСТАВКИ

1. Паровая станция – 1 шт.
2. Инструкция – 1 шт.

### ТЕХНИЧЕСКИЕ ХАРАКТЕРИСТИКИ

- Электропитание: 220-240 В, ~ 50/60 Гц
- Максимальная мощность: 3200 Вт
- Объем резервуара для воды: 1,4 л
- Постоянная подача пара: 150 г/мин
- Давление в паровой камере – до 7 бар



## УТИЛИЗАЦИЯ



Чтобы предотвратить возможный вред окружающей среде или здоровью людей от неконтролируемой утилизации отходов, после окончания срока службы устройства или элементов питания (если входят в комплект), не выбрасывайте их вместе с обычными бытовыми отходами, передайте прибор и элементы питания в специализированные пункты для дальнейшей утилизации.

Отходы, образующиеся при утилизации изделий, подлежат обязательному сбору с последующей утилизацией в установленном порядке.

Для получения дополнительной информации об утилизации данного продукта обратитесь в местный муниципалитет, службу утилизации бытовых отходов или в магазин, где Вы приобрели данный продукт.

Производитель сохраняет за собой право изменять дизайн, конструкцию и технические характеристики, не влияющие на общие принципы работы устройства, без предварительного уведомления.

## Срок службы устройства – 3 года

Дата производства указана в серийном номере.



В случае обнаружения каких-либо неисправностей срочно необходимо обратиться в авторизованный сервисный центр.





## БУ СТАНЦИЯСЫ BR4158

Үтік киімді, төсек жаймасын үтіктеуге және маталарды вертикаль булауға арналған.

Бұл бу станциясы моделінің ерекшелігі, температура реттегішінің болмауы, бу станциясының темір табанының температурасы 135-160°C аралығында сақталады, осы ретте үтіктеуге мүмкіндік беретін кез-келген мата түріне тұрақты бу түзілу қамтамасыз етіледі.

### СИПАТТАМАСЫ

1. Бу станциясының негізі
2. Бу станциясының бұрышының көлбеуін өзгерту түймесі
3. Үтікті құлпын ашу түймесі
4. Үтікті орнататын орын
5. Резервуар қақпағы
6. Резервуар тұтқасы
7. Суға арналған шешіlmелі резервуар
8. Бу түтікшесі
9. Үтіктің негізі
10. Үтік тұтқасы
11. Басқару панелі
12. Үтіктің табаны
13. Максималды бу шығысының индикаторы «»
14. Қалыпты бу шығысының индикаторы «»
15. Бу беруді өшіру индикаторы «»

16. Резервуардағы судың жеткіліксіз мөлшерінің индикаторы «»
17. Үтікті автоматты түрде өшіру индикаторы «»
18. Өзін-өзі тазарту режимін қосу индикаторы «»
19. Қосу/сөндіру түймесі «»
20. Бу режимін таңдау түймесі «»

### НАЗАР АУДАРЫҢЫЗ!

Қосымша қорғаныс үшін қуаттандыру тізбегінде номиналдық іске қосылу тогы 30 мА аспайтын қорғаныс сөндіру құралын (ҚСҚ) орнатқан дұрыс, ҚСҚ-ны орнату үшін маманға жүгініңіз.

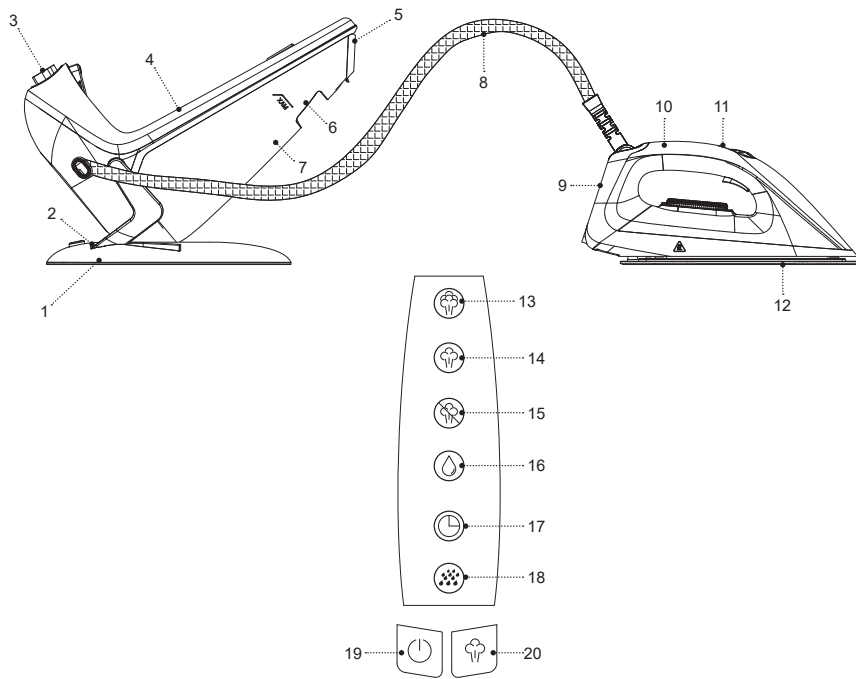

## ҚАУІПСІЗДІК ШАРАЛАРЫ ЖӘНЕ ПАЙДАЛАНУҒА БЕРУ ЖӨНІНДЕГІ НҰСҚАУЛЫҚ

**Бу станциясын пайдалану алдында пайдалануға беру жөніндегі нұсқаулықпен мұқият танысыңыз, оқығаннан кейін, оны болашақта пайдалану үшін сақтап қойыңыз.**

- Бу станциясын осы нұсқаулықта көрсетілгендей, тікелей оның тағайыны бойынша ғана пайдаланыңыз.
- Құрылғыны дұрыс қолданбау оның бұзылуына, және пайдаланушыға немесе оның мүлкіне зиян келтіруге әкеп соғуы мүмкін және кепілдік жағдайы болып табылмайды.
- Заттаңбада көрсетілген бу станциясының жұмыс кернеуі, сіздің пәтеріңіздегі электр желісінің кернеуіне сәйкес екеніне көз жеткізіңіз.
- Қуаттандыру бауы «еуроайырма» жабдықталған; оны жерге сенімді қосылған байланысы бар электрлік розеткаға қосыңыз.
- Өрт шығу қаупін болдырмау үшін құралды электр розеткасына қосу кезінде ауыстырғыштарды пайдаланбаңыз.
- Электр желісіндегі жүк шамадан асып кетпеуі үшін көп қуатты тұтынатын бірнеше құралды бір мезгілде қоспаңыз.
- Құрал корпусын, қуаттандыру бауын және қуаттандыру бауының айырын дымқыл қолмен ұстамаңыз.

- Бу станциясын тегіс, орнықты жерге орнатыңыз, егер сіз бу станциясын үтіктеу тақтасына орнатуды шешсеңіз, оның сенімділігі мен орнықтылығына көз жеткізіңіз.
- Қуаттандыру бауының үтіктейтін тақтада жатпауын, ыстық беттермен және жиһаздың үшкір шеттерімен жанаспауын қадағалаңыз.
- Құралды жылыту аспаптарының, ашық оттың немесе жылу көздерінің тікелей жанында пайдалануға болмайды.
- Құралды асүй раковинасына жақын, жуынатын бөлмеде, бассейндер немесе басқа да су толтырылған сыйымдылықтарға жақын жерде пайдалануға болмайды.
- Егер құрал суға құлап кетсе, дереу қуаттандыру бауының айырын электр розеткасынан суырыңыз, содан кейін ғана құралды судан алып шығуға болады. Құралды тексерту немесе жөндеу үшін сервис орталығына жүгініңіз.
- Құралды аэрозольдар пайдаланылатын немесе шашырайтын жерлерде, сондай-ақ тез тұтанатын сұйықтықтарға жақын жерлерде пайдалануға тыйым салынады, мұндай сұйықтықтарды сақтау орындарында құралды пайдалануға тыйым салынады.
- Құралды үй-жайдан тыс жерде пайдалануға тыйым салынады.
- Құралды найзағай кезінде пайдалануға кеңес берілмейді.

- Құралды соққыдан, құлаудан, дірілден және басқа да механикалық әсерлерден сақтаңыз.
- Құрылғыны қараусыз қалдырмаңыз. Жұмыстағы үзілістер кезінде үтікті бу станциясының корпусына орнатыңыз.
- Егер сіз оны пайдаланбасаңыз, құрылғыны міндетті түрде өшіріп, қуат сымының ашасын электр розеткасынан суырып алыңыз.
- Сұйыққоймаға тұрмыстық сүзгілерден қосымша тазалаудан өткен су құюға кеңес беріледі.
- Суға арналған сұйыққоймаға газдалған суды, хош иістендіргіш сұйықтықтарды, сірке суын, крахмал ерітіндісін, қақтарды жоюға арналған реагенттерді, химиялық заттарды және т.б. құюға тыйым салынады.
- Сұйыққоймадағы су деңгейі «MAX» максималды белгіден асып кетпеуін қадағалаңыз.

**НАЗАР АУДАРЫҢЫЗ!** Бу станциясы үтігінің беті жұмыс кезінде қызады. Күйікке шалдығуды болдырмау үшін терінің ашық жерлері үтіктің ыстық беттерімен немесе шығып жатқан бумен түйісуін болдырмаңыз.

- Шығатын бұды адамдарға немесе жануарларға, өсімдіктерге, ыстық бумен зақымдалуы мүмкін болатын интерьер заттарына бағыттауға тыйым салынады.
- Үтік табанының бүлінуіне жол бермеу үшін металл сырғымасы немесе металл түймелері бар заттарды үтіктеген кезде абайлық сақтаңыз.

- Адам киіп тұрған киімді булауға тыйым салынады, киімді үнемі ілгішке немесе ийықшаға іліңіз.
- Қуат сымын бу станциясын тасымалдауға арналған тұтқа ретінде пайдалануға тыйым салынады.
- Құрылғыны қолданғаннан кейін немесе оны тазалау алдында бу станциясын өшіріп, қуат баусымының ашасын суырып алыңыз.
- Құрылғыны электр желісінен ажыратқан кезде тек желі бауының ашасынан ұстаңыз және оны электр розеткасынан абайлап шығарыңыз, желі бауынан тартпаңыз – бұл оның зақымдануына әкелуі және қысқа тұйықталуын тудыруы мүмкін.
- Электр тоғының соғу қаупін болдырмас үшін бу станциясын, қуаттау бауын немесе қуаттау бау ашасын суға немесе басқа да сұйықтыққа батырмаңыз.
- Бу станциясын сақтауға алып қоймас бұрын, үтікті толығымен суытып, қалған суды төгіп тастаңыз.
- Құрылғыны мезгілімен тазалап тұрыңыз.
- Балалардың қауіпсіздігі үшін қаптама ретінде пайдаланылатын, полиэтилен пакеттерді қадағалаусыз қалдырмаңыз.

**Назар аударыңыз!** Балаларға полиэтилен пакеттерімен немесе орама плёнкасымен ойнауға рұқсат етпеңіз. **Тұншығу қаупі!**

- Құрылғы балалардың пайдалануына арналмаған.
- Құрылғыны ойыншық ретінде пайдалануын болдырмау үшін, балаларды қадағалаңыз.
- Құрылғы жұмыс істеп тұрған кезде балаларға үтіктің жұмыс бетіне, құрылғының корпусына, қуат сымына немесе қуат сымының ашасына қол тигізуге рұқсат бермеңіз.
- Егер жұмыс істеп тұрған құралдың маңында балалар немесе мүмкіндіктері шектеулі адамдар болса, онда ерекше назарда болыңыз.
- Жұмыс істеу уақытында және жұмыс циклдері арасындағы үзілістерде құралды балалардың қолы жетпейтін жерге орналастырыңыз.
- Дене, жүйке немесе сана мүмкіндіктері төмендетілген тұлғалардың (балаларды қоса алғанда) немесе оларда тәжірибесі немесе білімі болмаса, егер олар бақыланбаса немесе олардың қауіпсіздігі үшін жауап беретін тұлғамен аспапты пайдалану туралы нұсқаулықтар берілген болмаса, аспап олардың пайдалануына арналмаған.
- Қуаттандыру баудың оқшаулауының бүтіндігін жүйелі түрде тексеріп отырыңыз.
- Ылғыны қолданар алдында қуат баусымын, қуат баусымының ашасын, бу түтікшесін мұқият тексеріп, олардың зақымдалмағанына көз жеткізіңіз. Егер сіз қуат баусымының, қуат баусымы ашасының немесе бу түтікшесінің зақымдалғанын байқасаңыз, құрылғыны пайдаланбаңыз.

- Қуаттандыру бауы зақымданғанда қауіп тудырмау үшін оны дайындаушы, сервистік қызмет немесе баламалы білікті маман ауыстыруы тиіс.
- Құралды өздігіңізден жөндеуге тыйым салынады. Құралды өздігіңізден бөлшектемеңіз, кез- келген ақаулықтар пайда болғанда, сондай-ақ құрал құлаған болса оны электр желісінен ажыратыңыз және сервис орталығына жүгініңіз.
- Құралды зақымдамау үшін тек зауыт қаптамасында тасымалдаңыз.
- Құралды салқын және құрғақ, балалардың және мүмкіндігі шектеулі адамдардың қолы жетпейтін жерде сақтаңыз.

**ҚҰРАЛ ТЕК ТҰРМЫСТЫҚ ПАЙДАЛАНУҒА АРНАЛҒАН, ҚҰРАЛДЫ КОММЕРЦИЯЛЫҚ НЕМЕСЕ ЗЕРТХАНАЛЫҚ МАҚСАТТАРДА ПАЙДАЛАНУҒА ТЫЙЫМ САЛЫНАДЫ.**

### **АЛҒАШ РЕТ ПАЙДАЛУ АЛДЫНДА**

**Құралды кері температурада тасымалдағаннан немесе сақтағаннан кейін оны қаптамадан шығарыңыз және пайдаланудың алдында кемінде 3 сағат күтіңіз.**

- Бу станциясын қаптамадан шығарып, барлық қаптама материалдары мен жарнамалық жапсырмаларды алып тастаңыз.

- Үтіктің табанында (12) қорғаныс үлдірі бар болса, оны шешіп алыңыз.
- Резервуарда (7) су тамшылары болуы мүмкін, өйткені бу станциясы өндірісте сапа бақылауынан өтті.
- Зауыт қаптамасын сақтап қойыңыз.
- Қауіпсіздік шаралары мен пайдалануға беруге қатысты ұсыныстармен танысыңыз.
- Жинақталымын тексеріңіз.
- Құрылғыны зақымдануына қатысты тексеріп алыңыз, зақымдануы болған жағдайда оны электр желіге қоспаңыз.
- Құрылғының көрсетілген қуаттандыру кернеуі параметрлері электр желісінің параметрлеріне сәйкес келетініне көз жеткізіңіз. Құралды 60 Гц жиілікті электрлік желіде пайдаланған кезде ешқандай қосымша әрекет талап етілмейді.
- Құлыпты ашу түймесін (3) басыңыз және үтіккі бу станциясынан шешіп алыңыз.
- Бу станциясының корпусын және үтіккі табанын (12) сәл дымқыл шүберекпен сүртіңіз, содан кейін құрғатып сүртіңіз.

### **СУДЫ ТАҢДАУ**

- Суқоймасын (8) толтыру үшін суқұбырының суын пайдаланыңыз.
- Бірақ суқоймасына тұрмыстық сүзгіштерден қосымша тазалаудан өткен су құюға кеңес беріледі.
- Егер су құбырындағы су кермек болса, онда оны дистиллирленген сумен 1:1 арақатынасымен

араластыруға кеңес беріледі, су өте кермек болса, оны дистиллирленген сумен 1:2 арақатынасымен араластырыңыз немесе тек дистиллирленген суды пайдаланыңыз.

### **СУҒА АРНАЛҒАН СҒҰЙЫҚҚОЙМАҒА СУ ТОЛТЫРУ**

**НАЗАР АУДАРЫҢЫЗ! Резервуарды (7) суға толтырмас бұрын, қуат сымының ашасы электр розеткасына салынбағанына көз жеткізіңіз.**

- Тұтқаны (6) ұстаңыз және резервуарды (7) шешіп алыңыз.
- Су құятын тесіктің (5) қақпағын ашыңыз.
- Резервуарға (7) су құятын тесік (5) арқылы су құйыңыз, резервуарды (7) орнына қойыңыз, резервуардың (7) дұрыс орнатылғанына көз жеткізіңіз.

### **Ескертпелер:**

- резервуарға (7) суды «МАХ» белгісінен асырып құймаңыз;
- егер үтіктеу кезінде су қосу қажет болса, бу станциясын ажыратып, қуаттау
- қуаттандыру бауының ашасын электрлік розеткадан ажыратыңыз.



### **ҮТІКТЕУ ТЕМПЕРАТУРАСЫ**

- Бұл бу станциясы моделінің ерекшелігі, температура реттегішінің болмауы, бу станциясы





табанының температурасы 135-160°C аралығында сақталады, осы ретте үтіктеуге рұқсат етілетін кез-келген мата түріне тұрақты бу түзілімі қамтамасыз етіледі.



- Егер бұйым заттаңбасында « » таңбасы болса, онда бұл бұйымды үтіктеуге болмайды.
- Егер бұйым заттаңбасында « » таңбасы болса, онда бұл бұйымды булауға болмайды.
- Бу станциясын алғаш рет пайдалану алдында үтіктің табаны (12) және су резервуары (7) таза екеніне көз жеткізу үшін қыздырылған үтікті матаның бір бөлігіне сынап көру ұсынылады.
- Алдымен нәрселерді үтіктеу температурасы бойынша сұрыптаңыз: синтетиканы – синтетикаға, жүнді – жүнге, мақтаны – мақтаға.
- Үтіктің табаны (12) суығанға қарағанда тез қызды, сондықтан синтетикалық маталардан үтіктеуді бастау керек, содан кейін жібекті, жүнді, мақта мен зығырдан жасалған бұйымдарды үтіктеу керек.
- Егер матаның құрамы аралас болса, мысалы, бұйымның матасы полиэстер мен мақтадан жасалған болса, онда оны синтетикалық маталармен бірге үтіктеңіз.
- Егер сіз матаның құрамын анықтай алмасаңыз, онда киімді киген кезде көзге түспейтін орнын тауып, өнімді үтіктеп көріңіз.
- Ши барқыт және жылтырауы мүмкін болатын басқа маталарды, теріс жағынан үтіктеу керек.





## БУМЕН ҮТІКТЕУ

- Бу станциясын пайдалану кезінде ыңғайлы болу үшін көлбеу бұрышын өзгерте аласыз, (2) түймесін басыңыз, қажетті көлбеу бұрышын таңдаңыз, (2) түймесін босатыңыз.
- Синтетикалық немесе жібек маталарда жылтыр дақтардың пайда болуын болдырмау үшін оларды теріс жағынан үтіктеу керек.
- Жүннен жасалған нәрселерді ең жағынан үтіктеуге болады, бірақ үтіктеу үшін дымқыл дәке немесе үтіктеуге арналған торды пайдалану ұсынылады.
- Бу станциясы негізін (1) тегіс, орнықты, термотұрақты және ылғалға төзімді бетке, құрылғы сіздің үтіктеу тақтаңызбен бір деңгейде болатындай етіп орнатыңыз, егер сіз бу станциясын үтіктеу тақтасына қойсаңыз, үтіктеу тақтасының мықтылығына және орнықтылығына көз жеткізіңіз.
- Қуат бауының ашасын электр розеткасына салыңыз, осы ретте бу станциясы кезекші режимде қосылады.
- Резервуарда (7) су жеткілікті екеніне көз жеткізіңіз.
- Бу станциясын қосыңыз, ол үшін қосу/өшіру (19) «» түймесін 2 секундтан аса басып ұстап тұрыңыз, осы ретте (19) «» түймесінің индикаторы жанады және жыпылықтап тұрады.
- Үтіктің табаны (12) белгіленген температураға дейін қызған кезде, түйме индикаторы (19) «» тұрақты жанып тұрады, үтіктеуге кірісуге болады.





- Тұтқадан (10) ұстаңыз, үтік құлпын (3) ашатын түймені басыңыз және үтікті бу станциясы корпусынан шешіп алыңыз.
- Жұмыс кезінде үтікті тұтқасынан (10) ұстаңыз.
- Түймені (20) «» басу арқылы, басқару тақтасында (11) көрсетілетін жанып тұрған индикаторлардың (13, 14, 15) ішінен бу түзілімінің қажетті режимін таңдаңыз:
  - индикатор (13) «», максималды бу беру;
  - индикатор (14) «», қалыпты бу беру;
  - индикатор (15) «», бу беру өшірулі.

**Ескертпе:** үтіктің табанын (12) қыздырғаннан кейін және қажетті бу режимін таңдау (20) «» түймесін басқаннан кейін, әдепкі бойынша қалыпты бу беру режимі қосылады және (14) «» индикаторы жанады.

- Жұмысты бастау алдында, будың белгілі бір мөлшерін шығару керек, өйткені бу түтігінде (8) конденсат жиналуы мүмкін, ол үшін бу түзілімі режимін таңдау (20) «» түймесін басыңыз және максималды бу беру режимін таңдаңыз (13) «», мысалы, буды ас үй сүлгісіне бағыттаңыз, су тамшылары мен бу үтіктің табанының тесіктерінен (12) шығады. Тұрақты бу беруді өшіру үшін бу түзілімі режимін таңдау (20) «» түймесін, индикатор (15) «» - бу беру өшірулі индикаторы жанғанша басып отырыңыз.

### Ескертпелер:

- үтіктің құрастырылымында тамшылауға қарсы клапан бар, ол үтік табанының (12) төмен температурасында сумен қамтамасыз етуді тоқтатады, бұл үтіктің табанының (12) тесіктерінен судың ағып кетуіне жол бермейді;
- бірінші рет қосқан кезде бөтен иістің пайда болуы мүмкін, бұл қалыпты жағдай және кепілдік оқиғасы болып табылмайды;
- бу түзілімі режимін таңдау түймесін (20) «» басқан сайын, сорғы қосылады, оның жұмысы, ерекше дыбыспен сүйемелденеді;
- резервуарда су біткенде (7), индикатор (16) «» жанады, қосу/өшіру (19) «» түймесін басыңыз және ұстап тұрып құрылғыны өшіріңіз, электр розеткасынан қуат бауының ашасын суырып алыңыз;
- тұтқадан (6) ұстаңыз, резервуарды (7) шешіп алыңыз, су құю тесігінің қақпағын(5) ашыңыз, резервуарға (7) су құйыңыз, қақпақты (5) жабыңыз, резервуарды (7) орнына қойыңыз, құрылғыны қосыңыз және жұмысты жалғастырыңыз;
- жұмыс кезінде бу қысымы аздап өзгеруі мүмкін, өйткені ұзақ уақыт бу түзілу кезінде бу камерасындағы судың температурасы бірнеше градусқа төмендейді, егер жұмыста қысқа үзіліс жасасаңыз, онда бу қысымы автоматты түрде қалпына келеді;

- жұмыс барысында бу түтікшесі (8) бүгілмегеніне және бұралып кетпегенін қадағалаңыз.
- Жұмыс кезінде және жұмыс аяқталғаннан кейін үтіккі оны орнату орнына (4) бу станциясының корпусына қойыңыз. Үтіккі бекіту үшін үтіккің негізін (9) үтіккі орнату орнының төменгі жағына басыңыз (4), үтік құлыпталады, үтіккі одан әрі пайдалану үшін құлыптан босату түймесін (3) басып, үтіккі бу станциясының корпусынан шешіп алыңыз.



**Ескертпе:** жұмыс кезінде үтіккі негізге (9) орнатуға болады.

- Жұмыс аяқталғаннан кейін үтіккі бу станциясының корпусына орнату орнына (4) орнатыңыз, бу станциясын өшіріңіз, ол үшін қосу/өшіру түймесін (19) «» басып ұстап тұрыңыз, қуат сымының ашасын электр розеткасынан суырып алыңыз да, үтік табанының (12) толық салқындағанын күтіңіз.
- Резервуарды (7) шешіп алыңыз, одан суды төгіңіз, резервуарды (7) орнына орнатыңыз.
- Үтіккі орнатылатын (4) жеріне бекітілгеніне көз жеткізіңіз.



#### **Ескертпелер:**

- бу станциясын өшірмес бұрын, үтік табанының тесіктерінен бу шыққанша біраз уақыт күтіңіз, әйтпесе құрылғыны келесі рет қосқан кезде үтіккің табанынан су тамшылары атқылайды;
- үтіккі (4) орнату орнында су тамшылары жиналмайтынына көз жеткізіңіз, оларды жұмсақ шүберекпен немесе қағаз майлықпен сүртіңіз.

#### **ҚҰРҒАҚТАЙ ҮТІКТЕУ**

- Маталарды құрғақтай үтіктеу үшін, бу станциясын қосып, үтіккің (12) табанын қыздырғаннан кейін, бу түзілімі режимін таңдау түймесін (20) баспаңыз.
- Егер жұмыс кезінде бу беруді өшіру қажет болса, бу түзілімі режимін таңдау түймесін (20) «» басу арқылы, бу беруді өшіру режимін таңдаңыз, осы ретте (15) «» - бу беру өшірулі индикаторы жанады.

#### **ТІГІНЕН БУЛАУ**

- Үтіккі киімнен немесе интерьер заттарынан 5-20 см қашықтықта тік ұстаңыз және (20) «» түймесін басу арқылы, қажетті бу шығару режимін таңдаңыз, бу үтіккің табанындағы тесіктерден (12) шығады, бу беруді өшіру үшін бу түзілімі режимін таңдау (20) «» түймесін басыңыз, бу беруді өшіру индикаторы (15) «» - бу беру өшірулі жанғанша баса беріңіз.

#### **НАЗАР АУДАРЫҢЫЗ!**

- Шығатын буды адамдарға, жануарларға, өсімдіктерге немесе ыстық бу мен ылғалдан зақымдалуы мүмкін интерьер заттарына бағыттамаңыз.
- Синтетикалық материалдарды буландырмаңыз, өйткені шығатын будың жоғары температурасына байланысты олар зақымдалуы мүмкін.
- Тігінен буландырғаннан кейін бұйымды бу жібермей, бірнеше рет үтіккеніз.

- Киімді адамның үстінде булауға тыйым салынады, ілгішті немесе иықшаларды пайдаланыңыз.
- Тігінен булау кезінде үтікпен күрт қозғалыстар жасамауға тырысыңыз.
- Тігінен булаудан кейін бу түзілімі режимін таңдау (20) «☞» түймесін басу арқылы, бу беруді (15) «☹» өшіріңіз, үтіккі тігінен ұстаңыз және үтік (12) табанының тесіктерінен будың шығуы толық тоқтағанша күтіңіз, бу шыққаннан кейін үтіккі көлденең күйге ауыстырыңыз және оны орнату орнына (4) орнатыңыз.
- Бу станциясын өшіріңіз, ол үшін (19) «☺» қосу/өшіру түймесін басыңыз және басып ұстап тұрыңыз, қуат бауының ашасын электр розеткасынан суырып алыңыз.

### АВТОМАТТЫ СӨНДІРУ

- Автоматты түрде өшіру функциясы, үтіккің қыздыру элементін 10 минуттан кейін өшіреді, егер сіз басқару тақтасында (11) түймелерді (19 немесе 20) баспасаңыз, осы ретте (17) «☺» индикаторы жанады және жыпылықтайды.
- Үтіктеу процесін жалғастыру үшін (19) «☺» түймесін басыңыз, үтіккің табаны қызғанша күтіңіз (12) үтіктеу процесін жалғастырыңыз.

### ӨЗІН-ӨЗІ ТАЗАРТУ ФУНКЦИЯСЫ





- Бу станциясының қызмет ету мерзімін ұзарту үшін және жақсы бу өнімділігін сақтау үшін резервуарға

(7) тұрмыстық сүзгілермен қосымша тазалаудан өткен су құю ұсынылады.

- Егер су құбырындағы су кермек болса, онда оны дистилденген сумен 1:1 арақатынасымен араластыруға кеңес беріледі, су өте кермек болса, оны дистилденген сумен 1:2 арақатынасымен араластырыңыз немесе тек дистилденген суды пайдаланыңыз.

**Ескертпе:** резервуарға (7) сірке суын немесе кез-келген басқа қақтан тазартқышты құюға тыйым салынады.

- Резервуардың (7) сумен толтырылғанына көз жеткізіңіз.
- Қуат бауының ашасын электр розеткасына салыңыз, осы ретте бу станциясы күту режиміне өтеді.
- Құрылғыны қосыңыз, ол үшін (19) «☺» түймесін 2 секунд бойы басып тұрыңыз, сонда түйменің индикаторы (19) «☺» жанады және жыпылықтап тұрады.
- Үтіккің табаны қызғаннан кейін (12) түйменің индикаторы (19) «☺» тұрақты жанып тұрады.
- Үтіккі ас үй раковинасының үстіне орналастырыңыз, бу түзілімі режимін таңдау түймесін (20) «☞» 3-4 секунд бойы басып тұрыңыз, осы ретте басқару тақтасында (11) өзін-өзі тазарту функциясын қосу индикаторы (18) «☹» жанады және жыпылықтап тұрады, үтік табанының тесіктерінен (12) бу, минералды шөгінділердің бөлшектері және ыстық су қарқынды шыға бастайды.
- Шамамен 1-2 минуттан кейін бу түзілімі режимін таңдау түймесін (20) «☞» 3-4 секунд бойы басып

- тұрыңыз, осы ретте сорғы және индикатор (18) «» сөнеді.
- Бу түзілімі режимін таңдау түймесін (20) «» басу арқылы, бу беруді (15) «» өшіріңіз, үтікті тігінен ұстаңыз және үтік табанының тесіктерінен (12) будың шығуы толық тоқтағанша күтіңіз, бу шыққаннан кейін, үтікті көлденең күйге қойыңыз және оны орнату орнына (4) орнатыңыз.
  - Бу станциясын өшіріңіз, ол үшін (19) «» қосу/өшіру түймесін басыңыз және басып ұстап тұрыңыз, қуат бауының ашасын электр розеткасынан суырып алыңыз.

### КҮТІМІ ЖӘНЕ ТАЗАЛАУ

- Бу станциясын тазалаудың алдында, оның сөніп тұрғанына және үтіктің суығанына және қуат бауының ашасы электр розеткасына салынбағанына көз жеткізіңіз.
- Бу станциясы және үтік корпусын сәл дымқыл шүберекпен сүртіңіз, содан кейін оны құрғатып сүртіңіз.
- Бу станциясы табанындағы (12) минералдық шөгінділерді ас сірке суына салынған матамен кетіруге болады.
- Минералдық шөгінділерді кетіргеннен кейін табанның (12) бетін құрғақ таза матамен сүртіңіз.
- Бу станциясы корпусын, үтік корпусын, үтік табанын (12) тазалау үшін абразивті тазартқыштарды немесе еріткіштерді пайдаланбаңыз.

- Үтік табанының (12) өткір металл заттармен, сондай-ақ металл түймелермен, сыдырмалармен және т. б. жанасуына жол бермеңіз.
- Бу станциясының корпусын, үтікті, қуат бауын, қуат бауының ашасын суға немесе кез келген басқа сұйықтықтарға батыруға тыйым салынады.

### САҚТАУ

- Бу станциясын сақтау үшін алып қоярдан бұрын, резервуардан (7) қалған суды төгіп тастаңыз және бу станциясы корпусы мен үтіктің тазалауын жүргізіңіз.
- Бу станциясын сақтау кезінде ыңғайлы болу үшін көлбеу бұрышын өзгерте аласыз, (2) түймесін басыңыз, қажетті көлбеу бұрышын таңдаңыз, (2) түймесін босатыңыз.
- Бу станциясын салқын құрғақ жерде, балалардың және мүмкіндігі шектеулі адамдардың қолы жетпейтін жерде сақтаңыз және мүмкіндігі шектеулі адамдардың қолы жетпейтін жерде сақтаңыз.

### ЖЕТКІЗІЛІМ ЖИЙНТЫҒЫ

1. Бу станциясы – 1 дн.
2. Нұсқаулық – 1 дана.

### ТЕХНИКАЛЫҚ СИПАТТАМАЛАРЫ

- Электрқорегі: 220-240 В, ~ 50-60 Гц
- Максималды қуаты: 3200 Вт
- Суға арналған сұйыққойманың көлемі: 1,4 л

- Тұрақты бу беру: 150 г/мин
- Бу камерасындағы қысым – 7 бар-ға дейін

### КӘДЕГЕ АСЫРУ



Қалдықтардың бақыланбай кәдеге асыруынан қоршаған ортаға немесе адамдардың денсаулығына зиян келтірмеу үшін, құралдың немесе қуаттандыру элементтерінің (егер жинақталымға кірсе) қызмет ету мерзімі аяқталғаннан кейін оларды

әдеттегі тұрмыстық қалдықтармен бірге тастамаңыз, аспапты және қуаттандыру элементтерін одан әрі кәдеге асыру үшін арнайы пункттерге жіберіңіз.

Бұйымдарды кәдеге асыру кезінде пайда болатын қалдықтар белгіленген тәртіп бойынша келесі пайдаға асырылатын тәртіппен міндетті түрде жинауға жатады.

Берілген өнімді кәдеге асыру туралы қосымша ақпаратты алу үшін жергілікті муниципалитетке, тұрмыстық қалдықтарды пайдаға асыру қызметіне немесе осы өнімді сатып алған дүкенге жүгініңіз.

Өндіруші алдын-ала ескертусіз, құралдың дизайнын, конструкциясы мен оның жалпы жұмыс ұстанымдарына әсер етпейтін техникалық сипаттамаларын өз-герту құқығын өзіне қалдырады.

### Құралдың қызмет ету мерзімі – 3 жыл

Өндірілген күні сериялық нөмірде көрсетілген.

Қандай да бір ақаулықтар табылған жағдайда дереу авторландырылған сервистік орталыққа жүгіну керек.

Hergestellt für «Ruste GmbH»,  
Berggasse 18/18, 1090 Wien,  
Österreich

Produced for «Ruste GmbH»,  
Berggasse 18/18, 1090 Vienna, Austria

Изготовлено по заказу Русте Гмбх,  
Бергассе 18/18, 1090 Вена, Австрия

Уполномоченное изготовителем  
лицо: ООО «Грантэл»  
143912, МО, г. Балашиха,  
ш. Энтузиастов, вл. 1А  
т.: +7(495) 297-50-20,  
e-mail: info@brayer.su

Made in China/Произведено в Китае



brayer.ru

